



Zubehör

Accessories / Accessoires

Elektroinstallation Führerhaus Electric installation, driver's cabin Installation électrique, cabine de grutier	K 1
Geräteplatte Heizung Equipment panel, heating Panneau d'équipement, chauffage	K 3
Geräteplatte Beleuchtung Equipment panel, lighting Panneau d'équipement, éclairage	K 4
Geräteplatte Bremsgerät Equipment panel, braking device Panneau d'équipement, dispositif de frein	K 5
Scheibenwischanlage und Scheibenwaschanlage Windshield wipers and washers Système essuie-glace et lave-glace	K 6
Werkzeuge Tools Outils	K 9
Geräteplatte für Zentralschmierpumpe Equipment panel for centralized lubrication pump Panneau d'équipement pour pompe de graissage centralisé	K 11
Leitungstrommel HBM 31 Cable drum Enrouleur de câble électrique	K 13
Klimatisierung S2 Air conditioning S2 Climatisation S2	K 17
Litronic-Kransteuerungssystem Litronic crane control system Système Litronic de commande de grue	K 18

Elektroinstallation Führerhaus
Electric installation, driver's cabin /
Installation électrique, cabine

Bestell-Nr. : 9751 198 01
 order no.
 no. de comm.

Zeichnungs-Nr. : ELZ 001 VF 014 - 000
 drawing no.
 plan no.

Tell-Nr. part no. pièce no	Bestell-Nr. order no. no. de comm.	Teilbenennung designation désignation	Anz. qty. nbre	Zeichnungs-Nr. drawing no. plan no.
101	6130 051 01	Spartrafo 4700 VA PR 230 / 400V autotransformer / auto-transformateur	1	
102	6321 294 01	Drücker latch / manostat	1	
103	6380 113 01	Bezeichnungsschild designation plate / plaque indicatrice	1	
104	6321 269 01	Modulhalter module clamp / attache modules	2	
105	6321 268 01	Modultastkontaktgeber module touch contact maker / transmetteur de contact de touche modulaire	1	
106	6071 315 01	Meldeleuchte rot signal lamp red / lampe témoin rouge	1	
107	6380 114 01	Bezeichnungsschild designation plate / plaque indicatrice	1	
108	6071 507 01	Modullampenelement modul element bulb / lampe élément modules	1	
109	6070 119 01	Glühlampe 110V filament lamp / lampe à incandescence	1	
110	6025 035 01	Blindverschluß blind lock / fermeture dissimulée	5	
111	6071 415 01	Lichtleiste mit Dekorblende lighting strip / listeau d'éclairage	1	
112	6070 311 01	Leuchtstofflampe 30 W fluorescent tube / tube fluorescent	1	
113	6003 510 01	flexible Leitung 3x1,5 PVC-JZ 2,5 m lg flexible cable / ligne flexible	1	
114	6001 442 01	Leitung PVC H07-K 1,2 m lg. cable / ligne	4	
120	6003 557 01	flexible Leitung 12x1,5 PVC-JZ 5,0 m lg flexible cable / ligne flexible	1	
121	6003 064 01	Steuerleitung 10x1,5 PVC-JZ 5,0 m lg. control cable / ligne de commande	1	

Teil-Nr. part-no. pièce no	Bestell-Nr. order no. no. de comm.	Teilbenennung designation désignation	Anz. qty. nbre	Zeichnungs-Nr. drawing no. plan no.
122	6003 552 01	flexible Leitung 7x1,5 PVC-JZ 3,5 m lg. flexible cable / ligne flexible	1	
123	6003 510 01	flexible Leitung 3x1,5 PVC-JZ 4,5 m lg flexible cable / ligne flexible	1	
124	4088 708 01	Schraube M 5x35 St-H bolt / boulon	4	
125	4088 707 01	Schraube M 5x25 St-H bolt / boulon	2	
140	6153 000 01	Kleinheizer 220V 400W small heater / petit appareil de chauffage	1	
*200	9750 641 01	Geräteplatte Heizung equipment panel, heating / panneau d'équipement, chauffage	1	ELZ 001 VF 001 - 200
*300	9750 999 01	Geräteplatte Beleuchtung equipment panel, lighting / panneau d'équipement, éclairage	1	ELZ 000 VF 006 - 300
400	9750 649 01	Steckerplatte mit Teil-Nr. 401, 405 - 410 plug plate with parts no. 401, 405 - 410 / plaque à fiches avec pièces no. 401, 405 - 410	1	ELZ 001 VF 002 - 400
401	6381 717 01	Platte Polyamid polyamide plate / plaque en poyamide	1	SRA 4005 - 5222
405	6027 346 01	Schottdurchführung bulkhead pipe fitting / traversée de cloison étanche	2	TBF 14S - 2 - PS - B
406	6027 345 01	Schottdurchführung bulkhead pipe fitting / traversée de cloison étanche	1	TBF 14S - 6 - PS - B
407	6056 507 01	Plastikkappe plastic cap / chapeau en plastique	3	
408	4001 015 01	Schraube M 4x8 DIN 84-5.8 screw / vis	12	
409	4001 009 01	Sicherungsscheibe S 4 lock washer / rondelle d'arrêt	12	
410	7790 195 01	Verschlußstopfen vent plug / bouchon de fermeture	9	
*600	9751 195 01	Geräteplatte Bremsgerät brake equipment panel / panneau d'équipement de frein	1	ELZ 001 VF 014 - 600

Geräteplatte Heizung

Equipment panel, heating /

Panneau d'équipement, chauffage

Bestell-Nr. : 9750 641 01

order no.

no. de comm.

Zeichnungs-Nr. : ELZ 001 VF 001 - 200

drawing no.

plan no.

Teil-Nr. part no. pièce no	Bestell-Nr. order no. no. de comm.	Teilbenennung designation désignation	Anz. qty. nbre	Zeichnungs-Nr. drawing no. plan no.
201	6311 635 01	Schütz B-9-30-01 contactor / contacteur	1	
202	6311 542 01	Schütz B-9-30-10 contactor / contacteur	2	
205	6361 114 01	Zwillingsklemme UK 5 twin binder / borne double	21	
206	6361 023 01	Schutzleiterklemme USLKG 4 protective conductor clamp / borne de fil de garde	3	
207	6021 103 01	 feste Brücke FB 10-6 rigid bridge / pont fixe	1	
208	6001 442 01	Leitung 3,0m lg. cable / ligne	1	
209	6001 440 01	Leitung 3,0m lg. cable / ligne	1	
211	6151 004 01	Thermostat thermostat / thermostat	1	
213	6141 094 01	Zeltschaltuhr Typ 356 timer / programmateur	1	
215	6381 092 01	Kabelkanal 0,60m lg. cable channel / caniveau de câbles	2	
230	9750 642 01	Montageplatte mounting plate / plaque de montage	1	ELZ 001 VF 001 - 230
240	9751 041 01	Klemmenbezeichnung EC-H terminal marking EC-H / repère-borne EC-H	1	ELZ 002 ES 004 - 000

Geräteplatte Beleuchtung

Equipment panel, lighting / Panneau d'équipement, éclairage

Bestell-Nr. : 9750 999 01
order no.
no. de comm.

Zeichnungs-Nr. : ELZ 001 VF 006 - 300
drawing no.
plan no.

Teil-Nr. part no. pièce no	Bestell-Nr. order no. no. de comm.	Teilbenennung designation désignation	Anz. qty. nbre	Zeichnungs-Nr. drawing no. plan no.
301	6321 294 01	Drücker latch / manostat	1	
302	6380 112 01	Bezeichnungsschild designation plate / plaque indicatrice	1	
303	6321 267 01	Modultastschalter MT0 modul pushbutton / poussoir modulaire	1	
304	6321 268 01	Modultastschalter MTI modul pushbutton / poussoir modulaire	1	
305	6321 266 01	Modulrastelement MF modular snap-in element / élément à encliqueter modulaire	1	
306	6321 269 01	Modulhalter MHR 3 module clamp / attache modules	1	
310	6052 229 01	Schuko-Steckdose earthed socket / prise de courant à contact de protection	2	
311	6060 096 01	Abdeckung covering / couverture	1	
312	6052 402 01	Steckdose plug socket / prise de courant	1	
313	6003 510 01	flexible Leitung 3x1,5x3700 flexible cable / ligne flexible	1	
321	6361 114 01	Zwillingsklemme UK 5 TWIN twin binder / borne double	20	
322	6361 023 01	Schutzleiterklemme USLKG 4 protective conductor clamp / borne de fil de garde	3	
323	6021 103 01	feste Brücke rigid bridge / pont fixe	1	
324	6001 442 01	Leitung PVC H 07 V-K 1,00m lg. cable / ligne	3	
325	6001 440 01	Leitung PVC H 07 V-K 1,30m lg. cable / ligne	2	
326	6001 441 01	Leitung PVC H 07 V-K 1,30m lg. cable / ligne	2	
327	6001 443 01	Leitung PVC H 07 V-K 1,30m lg. cable / ligne	2	
328	6361 092 01	Kabelkanal 0,30m lg. cable channel / caniveau de câbles	2	
330	9750 644 01	Montageplatte mounting plate / plaque de montage	1	ELZ 001 VF 001 - 330

Geräteplatte Bremsgerät EC-H
Equipment panel, braking device /
Panneau d'équipement, dispositif de frein

Bestell-Nr. : 9751 195 01
order no.
no. de comm.

Zeichnungs-Nr. : ELZ 001 VF 014 - 600
drawing no.
plan no.

Teil-Nr. part no. pièce no	Bestell-Nr. order no. no. de comm.	Teilbenennung designation désignation	Anz. qty. nbre	Zeichnungs-Nr. drawing no. plan no.
601	6350 937 01	Bremswiderstand braking resistance / résistance de freinage	1	
602	6002 655 01	Steuerleitung 4x2,5x4000 control cable / ligne de commande	1	
605	6381 092 01	Kabelkanal 0,340m lg. cable channel / caniveau de câbles	1	
610	6030 220 01	Wärmeschrumpfschlauch 1,00m lg. heat-shrinkable hose / gaine thermorétractable	1	
630	9751 196 01	Montageplatte Bremswiderstand mounting plate braking resistance / plaque de montage résistance de freinage	1	ELZ 001 VF 014 - 630

Scheibenwisch- und Scheibenwaschanlage

Windshield wipers and washers /

Système essuie-glace et lave-glace

Bestell-Nr. : 9750 586 01

order no.

no. de comm.

Zeichnungs-Nr. : ELZ 001 WF 009 - 000

drawing no.

plan no.

Teil-Nr. part no. pièce no	Bestell-Nr. order no. no. de comm.	Teilbenennung designation désignation	Anz. qty. nbre	Zeichnungs-Nr. drawing no. plan no.
101	6056 480 01	Steckhülsegehäuse 6-polig plug sleeve housing, 6-pole / boîtier à alvéoles, 6-pôles	1	
102	6023 497 01	Flach-Steckhülse DIN 46247 flat plug sleeve / alvéole plat	5	
103	6917 058 01	Wischerarm 455 mm wiper arm / bras de monture d'essuie-glace	1	
105	6917 057 01	Wischerblatt 600 mm wiper blade / raclette d'essuie-glace	1	
106	6917 162 01	Befestigungstelle für Wischermotor mounting parts for wiper motor / pièces d'attache pour moteur d'essuie-glace	1 Satz set / jeu	
107	6917 056 01	Wischermotor 12V wiper motor / moteur d'essuie-glace	1	
108	9349 397 03	Abdeckung für Scheibenwischer- motor cover for wiper motor / capot pour moteur d'essuie-glace	2	
109	4547 035 01	Abstandsbolzen M 5x25 spacing pin / tige d'écartement	2	<ul style="list-style-type: none"> • eingebaut ab 13.06.94 • fitted from 13.06.94 • monté à partir du 13.06.94
	4547 037 01	Abstandsbolzen M 5x15 spacing pin / tige d'écartement	2	<ul style="list-style-type: none"> • eingebaut bis 10.06.94 • fitted up to 10.06.94 • monté jusqu'au 10.06.94
110	6003 533 01	flexible Leitung 5x1,5 PVC-JZ 7,0 m lg. flexible cable / ligne flexible	1	
111	6003 533 01	flexible Leitung 5x1,5 PVC-JZ 4,3 m lg. flexible cable / ligne flexible	1	
112	6003 510 01	flexible Leitung 3x1,5 PVC-JZ 1,5 m lg. flexible cable / ligne flexible	1	<ul style="list-style-type: none"> • eingebaut ab 13.06.94 • fitted from 13.06.94 • monté à partir du 13.06.94
120	6917 071 01	Wischerarm 680 mm wiper arm / bras de monture d'essuie-glace	1	
121	6917 072 01	Führungsarm 680 mm guide arm / bras de guidage	1	

Teil-Nr. part-no. pièce no	Bestell-Nr. order no. no. de comm.	Teilbenennung designation désignation	Anz. qty. nbre	Zeichnungs-Nr. drawing no. plan no.
122	6917 015 01	Wischblatt 700 mm wiper blade / raclette d'essuie-glace	1	
123	6917 073 01	Reiter mit Kleinteilen carrier with small parts / cavalier avec pièces diverses	1	
125	6917 188 01	Wischanlage 45 Grad mit 12V-Motor windshield wipers 45 degrees; with 12V-motor / système essuie-glace 45 degrés, avec moteur 12V	1	<ul style="list-style-type: none"> • eingebaut ab 04.07.94 • fitted from 04.07.94 • monté à partir du 04.07.94
	6917 172 01	Wischanlage 45 Grad mit 12V-Motor mit eingebautem Entstörsatz windshield wipers 45 degrees; with 12V-motor, with interference suppressor installed / système essuie-glace 45 degrés, avec moteur 12V, avec nécessaire d'antiparasitage installé	1	<ul style="list-style-type: none"> • eingebaut bis 01.07.94 • fitted up to 01.07.94 • monté jusqu'au 01.07.94
126	6917 150 01	Mutter M 16x1 nut / écrou	1	
127	6917 151 01	Mutter M 20x1 nut / écrou	1	
128	6056 482 01	Steckergehäuse 4-polig plug housing 4-pole / boîtier de fiche 4-pôles	1	<ul style="list-style-type: none"> • eingebaut bis 01.07.94 • fitted up to 01.07.94 • monté jusqu'au 01.07.94
129	6023 490 01	Flachstecker DIN 46244 A 6,3x0,8 flat plug / fiche plate	4	<ul style="list-style-type: none"> • eingebaut bis 01.07.94 • fitted up to 01.07.94 • monté jusqu'au 01.07.94
130	6054 086 01	Kupplung coupling / accouplement	1	<ul style="list-style-type: none"> • eingebaut ab 04.07.94 • fitted from 04.07.94 • monté à partir du 04.07.94
	6056 481 01	Steckhülsegehäuse 4polig plug sleeve housing, 4-pole / boîtier à alvéoles, 4-pôles	1	<ul style="list-style-type: none"> • eingebaut bis 01.07.94 • fitted up to 01.07.94 • monté jusqu'au 01.07.94
131	6023 497 01	Flach-Steckhülse 6,3x0,8 DIN 46247 flat plug sleeve / alvéole plat	5	<ul style="list-style-type: none"> • eingebaut bis 01.07.94 • fitted up to 01.07.94 • monté jusqu'au 01.07.94
200	9750 587 01	Geräteplatte Scheibenwischer mit Teile-Nr. 201 - 220 equipment panel, windshield wiper with parts no. 201 - 220 / panneau d'équipement, essuie-glace , avec pièces no. 201 - 220	1	ELZ 001 WF 009 - 200
201	6917 111 01	Netzgerät Einbauausführung PR.230V S1 24V 5A S2 12V 10A power pack, mounting version / boç d'alimentation, version de montage	1	
203	6361 114 01	Zwillingsklemme UK5 TWIN twin binder / borne double	13	

Teil-Nr. part-no. pièce no	Bestell-Nr. order no. no. de comm.	Teilbenennung designation désignation	Anz. qty. nbre	Zeichnungs-Nr. drawing no. plan no.
204	6361 023 01	Schutzleiterklemme protective conductor clamp / borne de fil de garde	3	
205	6001 441 01	Leitung PVC H07V-K 1,5 m lg. cable / ligne	1	
206	6381 092 01	Kabelkanal 0,30 m lg. cable channel / caniveau de câbles	2	
220	9750 644 01	Montageplatte-Beleuchtung mounting plate-lighting/ plaque de montage-éclairage	1	ELZ 001 VF 001 - 330
300	9750 589 01	Scheibenwaschanlage mit Teile-Nr. 301 - 317 windshield washer with parts no. 301 - 317/ système lave-glace avec pièces no. 301 - 317	1	ELZ 001 WF 009 - 300
301	6917 169 01	Behälter mit Elektropumpe und Halter receptacle with electric pump and mounting / réservoir avec pompe électrique et attache	1	
303	6917 177 01	Winkelstutzen elbow fitting / coude	2	
304	6917 170 01	Ventil valve / soupape	1	
305	6917 054 01	Verteiler T-Stück distributor T-piece / distributeur pièce en T	1	
306	6917 049 01	PVC-Schlauch 4,00m lg. hose/ tuyau flexible	1	
307	6003 510 01	flexible Leitung 3x1,5 PVC-JZ 4,0 m lg. flexible cable / ligne flexible	1	
310	6917 173 01	Düse jet / buse	1	
311	6917 179 01	PVC-Schlauch 0,80m lg. hose/ tuyau flexible	1	
312	6917 174 01	Klammer clamp / bride de fixation	2	
315	6917 171 01	Düse jet / buse	1	
316	6917 179 01	PVC-Schlauch 0,35 m lg. hose/ tuyau flexible	1	
317	6917 178 01	Klammer clamp / bride de fixation	4	

Werkzeug 180ECH - 256HC - 280ECH
Tool / Outil

Bestell-Nr. : 9510 861 01
 order no.
 no. de comm.

Zeichnungs-Nr. : C 012.000 - 861.000
 drawing no.
 plan no.

Teil-Nr. part no. pièce no	Bestell-Nr. order no. no. de comm.	Teilbenennung designation désignation	Anz. qty. nbre	Zeichnungs-Nr. drawing no. plan no.
1	9510 837 01	Werkzeugsatz 1 180ECH - 256HC - 280ECH mit Teil-Nr. 2-31 set of tools 1 with parts no. 2-31 / jeu d'outils 1 avec pièces no. 2-31	1	C 012.000 - 861.100
2	7900 300 01	Handhammer 800 Gr. hammer / marteau	1	
3	7900 302 01	Handhammer 2000 Gr. hammer / marteau	1	
4	7900 315 01	Kombizange universal pliers / pince universelle	1	
5	8865 233 01	Heizkörperpinsel radiator brush / pinceau radiateur	1	
6	7900 430 01	Ölkanne 0,5 l. oil can / burette d'huile	1	
7	7900 420 01	Handhebel-Fettpresse lever type grease gun / pompe de graissage à levier	1	
8	7900 310 01	Durchschlag 5 mm drift / poinçon	1	
9	8851 421 01	Gabelschlüssel 6x7 DIN 895 fork wrench / clé à fourche	1	
10	7900 020 01	Gabelschlüssel 8x9 DIN 895 fork wrench / clé à fourche	1	
11	7900 040 01	Gabelschlüssel 10x13 DIN 895 fork wrench / clé à fourche	1	
12	7900 041 01	Gabelschlüssel 17x19 DIN 895 fork wrench / clé à fourche	1	
13	7900 026 01	Gabelschlüssel 24x27 DIN 895 fork wrench / clé à fourche	1	
14	7900 037 01	Gabelschlüssel 30x36 DIN 895 fork wrench / clé à fourche	1	
15	7900 003 01	Gabelschlüssel 50 DIN 894 fork wrench / clé à fourche	1	
16	7900 007 01	Gabelschlüssel 70 DIN 894 fork wrench / clé à fourche	1	
17	7900 115 01	Ringschlüssel 30x36 DIN 838 box wrench / clé polygonale	1	
18	7900 120 01	Ringschlüssel 46x50 DIN 838 box wrench / clé polygonale	1	
19	7900 103 01	Ringschlüssel 70 box wrench / clé polygonale	1	
20	7900 201 01	Schraubendreher 6 DIN 911 screwdriver / tournevis	1	

Teil-Nr. part-no. pièce de	Bestell-Nr. order no. no. de comm.	Teilbenennung designation désignation	Anz. qty. nbre	Zeichnungs-Nr. drawing no. plan no.
22	7900 204 01	Schraubendreher 19 DIN 911 screwdriver / tournevis	1	
23	7900 321 01	Schraubenzieher Nr. 010.12 screwdriver / tournevis	1	
24	7900 324 01	Schraubenzieher Nr. 304.07 screwdriver / tournevis	1	
25	7900 272 01	Umschaltknarre 1 Zoll ratchet handle reversible / clé à cliquet réversible	1	
26	7900 277 01	Reduziereinsatz 1 - 3/4 Zoll reducing socket / réducteur	1	
27	7900 283 01	Steckschlüsseleinsatz 3/4 Z 24 mm socket wrench / douille	1	
28	7900 278 01	Steckschlüsseleinsatz 3/4 Z 30 mm socket wrench / douille	1	
29	7900 279 01	Steckschlüsseleinsatz 1 Z 36 mm socket wrench / douille	1	
30	7900 284 01	Steckschlüsseleinsatz 1 Z 70 mm socket wrench / douille	1	
31	7900 275 01	Steckschlüsselverlängerung 1 Z 210 mm socket wrench extension/ rallonge de clé à douille	1	
32	9510 838 01	Werkzeugsatz 2 180ECH - 256HC mit Teil-Nr. 33-36 set of tools 2 with parts no. 33-36 / jeu d'outils 2 avec pièces no. 33-36	1	C 012.000 - 861.200
33	7900 344 01	Paßdorn 24x120 mm setting plug / boulon d'ajustage	1	LN 86-24.01
34	7900 346 01	Paßdorn 45x400 mm setting plug / boulon d'ajustage	1	LN 86-45.01
35	8301 115 01	Grundierung 3 l. priming paint / peinture d'apprêt	1	
36	8302 040 01	Email-Lack 5 l. enamel paint / laque-émail	1	

Geräteplatte für Zentralschmierpumpe

Equipment panel for centralized lubrication pump /

Panneau d'équipement pour pompe de graissage centralisé

Bestell-Nr. : 9751 141 01

order no.

no. de comm.

Zeichnungs-Nr. : ELZ 001 EF 007 - 000

drawing no.

plan no.

Teil-Nr. part no. pièce no	Bestell-Nr. order no. no. de comm.	Teilbenennung designation désignation	Anz. qty. nbre	Zeichnungs-Nr. drawing no. plan no.
101	6330 513 01	Trafo 230V 50/60 Hz transformer / transformateur	1	
102	6321 294 01	Drücker latch / manostat	1	
103	6380 107 01	Bezeichnungsschild BSK 89 designation plate / plaque indicatrice	1	
104	6321 269 01	Modulhalter MHR 3 module clamp / attache modules	2	
105	6321 26801	Modultastkontaktgeber MTI module touch contact maker / transmetteur de contact de touche modulaire	1	
106	6071 315 01	Meldeleuchte rot signal lamp red / lampe témoin rouge	1	
107	6380 108 01	Bezeichnungsschild BSK 118 designation plate / plaque indicatrice	1	
108	6071 507 01	Modullampenelement ML module element bulb / lampe élément modules	1	
109	6070 191 01	Glühlampe 24V filament lamp / lampe à incandescence	1	
110	6001 441 01	Leitung PVC H07 V-K 1,5mm² 1,20m lg. cable / ligne	4	
111	6001 441 01	Leitung PVC H07 V-K 1,5mm² 0,40m lg. cable / ligne	5	
112	6001 442 01	Leitung PVC H07 V-K 1,5mm² 0,40m lg. cable / ligne	4	
113	6361 023 01	Schutzleiterklemme USLKG 4 protective conductor clamp / borne de fil de garde	2	
114	6361 114 01	Zwillingsklemme UK5 TWIN twin binder / borne double	11	
115	6021 103 01	feste Brücke FB 10 - 6 rigid bridge / pont fixe	1	
116	6001 440 01	Leitung PVC H07 V-K 1,5mm² 0,70m lg. cable / ligne	1	

Teil-Nr. part-no. pièce de	Bestell-Nr. order no. no. de comm.	Teilbenennung designation désignation	Anz. qty. nbre	Zeichnungs-Nr. drawing no. plan no.
117	6001 441 01	Leitung PVC H07 V-K 1,5mm² 0,70m lg. cable / ligne	1	
118	6001 443 01	Leitung PVC H07 V-K 1,5mm² 0,70m lg. cable / ligne	1	
119	6381 092 01	Kabelkanal 0,30m lg. cable channel / caniveau de câbles	2	
120	6359 290 01	Steuergerät PSG-02 230V control equipment / appareil de commande	1	
121	6341 150 01	Diode diode / diode	1	
122	9577 212 01	Schild plate / plaque	1	C 040.003 - 411.972
330	9750 644 01	Montageplatte-Beleuchtung EC-H mounting plate-lighting EC-H / plaque de montage-éclairage EC-H	1	ELZ 001 VF 001 - 330

Leitungstrammel

Cable drum/Tambour de câble électrique

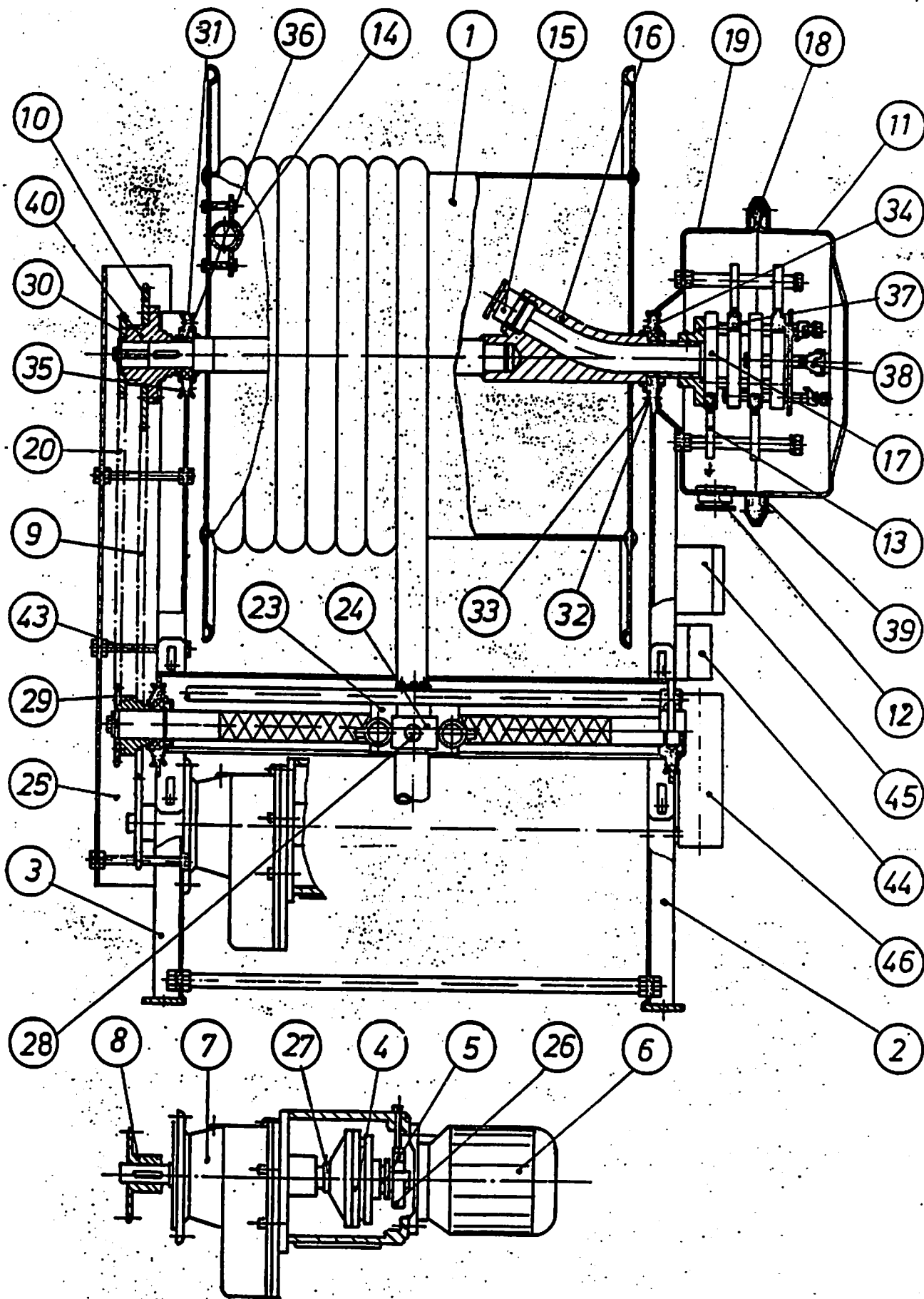

Leitungstrommel

Cable drum/Tambour de câble électrique

Bestell-Nr. : 6161 111 01
 order no. 6161 101 01
 no. de comm.

Zeichn.-Nr. : HEM 31
 drawing no. HEM 31 Sp
 plan no.

bestehend aus:
 consist. of
 compose de

Teil-Nr. part no. pièce no.	Bestell-Nr. order no. no. de comm.	Teilbenennung designation désignation	Anz. qty. nbre	Zeichn.-Nr. drawing no. plan no.
1		Trommelkörper Ø 600 x Ø 1000 x 590 drum body/corps de tambour	1	03 51 002 01
2		Befestigungskonsole (Schleifringseite) mounting bracket (slip ring side)/ console de fixation (à côté de bague collectrice)	1	12 04 030 01
3		Befestigungskonsole (Antriebsseite) mounting bracket (gear side)/ console de fixation (à côté d'entraînement)	1	12 04 029 01
4		Magnetkupplung Type 1,8 kpl. magnetic clutch/ embrayage magnétique	1	SK 837
5		Zwischenkupplung intermediate coupling/ accouplement intercalé	1	07 60 005 01
6		Drehstrommotor 71 L, B5, 0,37 kW 380 V, 50 Hz threephase motor/ moteur électrique thriphasé	1	
7		Stirnradgetriebe Gr.1 F/B5 spur gear/ réducteur à engrenage droit	1	
8		Kettenradscheibe 5/8 x 3/8" z = 13 chain wheel washer/ rondelle de pignon de chaîne	1	
9		Rollenkette 5/8 x 3/8" (Antrieb) L = 2,0 m roller chain (drive)/ chaîne à rouleaux (entraînement)	1	
10		Kettenradscheibe 5/8 x 3/8" z = 35 chain wheel washer/ rondelle de pignon de chaîne	1	
11		Schleifringabdeckhaube Ø 370x150 slip ring covering cap/ capot du bague collectrice	1	12 02 017

Teil-Nr. part no. pièce no.	Bestell-Nr. order no. no. de comm.	Teilbenennung designation désignation	Anz. qty. nbre	Zeichn.-Nr. drawing no. plan no.
12		Pg-Verschraubung Pg 48 Pg threaded union/ raccord de traversée	1	
13		Bürstenhalter Erde 220 Amp. brush holder (earth)/ porte-balai (terre)	1	
		Bürstenhalter Phase 220 Amp. brush holder (phase)/ porte-balai (phase)	3	
14		Zugentlastungsschelle tension relief clamp/ dispositif d'arrêt de traction	1	03 04 003 00
15		Pg-Verschraubung Pg 48 Pg threaded union/ raccord de traversée	1	
16		Welle shaft/arbre	1	03 08 014 00
17		Schleifring Erde 220 Amp. slipring (earth)/ bague collectrice (terre)	1	41 12 008 00
		Schleifring Phase 220 Amp. slipring (phase)/ bague collectrice (phase)	3	41 12 007 00
18		Runddichtungsgummi d = 12 rubber sealing ring/ joint annulaire en caoutchouc	1	
19		Schleifringgehäusehaube 0 370x105 slipring housing cap/ capot de carter de bague collectrice	1	12 02 015 01
20		Rollenkette 5/8 x 3/8" (Sp) L = 1,7 m	1	
21		roller chain/chaîne à rouleaux		
22				
23	6162 072 01	Laufschlitten (Sp) carriage/navette	1	03 11 000 01
24		Rollenjoch (Sp) roller yoke/ensemble à galets	1	03 55 005 00
25		Kettenschutz chain guard/garde-chaîne	1	12 05 026 00
26		Rücklaufsperre kpl. one-way ratchet/ dispositif anti-retour	1	07 07 048 02
27		Stiftschraube M 6x15 stud bolt/boulon fileté	1	
28	6162 016 01	Spulvorrichtungsfinger (Sp) finger/doigt	1	03 10 001 00
29		Kettenradnabe 5/8 x 3/8" (Sp) z = 20 chain wheel hub/ moyeu de pignon de chaîne	1	

Teil-Nr. part no. pièce no.	Bestell-Nr. order no. no. de comm.	Teilbenennung designation désignation	Anz. qty. nbre	Zeichn.-Nr. drawing no. plan no.
30		Kettenradscheibe 5/8 x 3/8" (Sp) z = 20 chain wheel washer/ rondelle de pignon de chaîne	1	
31	7451 208 01	Rillenkugellager 0 40 x 0 68 x 15 DIN 6008 grooved ball bearing/ roulement rainuré à billes	1	
32	7451 210 01	Rillenkugellager 0 50 x 0 80 x 16 DIN 6010 grooved ball bearing/ roulement rainuré à billes	1	
33		Kugellagerflansch ball bearing flange/ bride du roulement à billes	1	03 07 020 00
34		Kugellagerflansch ball bearing flange/ bride du roulement à billes	1	03 07 021 00
35		Kugellagerflansch ball bearing flange/ bride du roulement à billes	1	03 07 022 00
36		Kugellagerflansch ball bearing flange/ bride du roulement à billes	1	03 07 023 00
37		Schleifringträger slipring carrier/ support de bague collectrice	1	03 10 000 00
38		Klemmschuh 220 A Links-Ausführung clamp plate left execution/ patin de serrage exécution gauge	4	
39		Spannring kpl. tension ring/anneau tendeur	1	03 53 002
40		Kettenradflansch chain wheel flange/ bride de pignon de chaîne	1	03 07 014 00
41		Kettenradflansch chain wheel flange/ bride de pignon de chaîne	1	12 07 001 00
42				
43		Kettenschutzbolzen chain guard pin/ boulon de garde-chaîne	3	03 08 032 00
44		Motorschutzschalter M 611/612 1,6 Amp. motor protection switch/ disjoncteur de protection	1	
45		Sicherungskasten 3 x 25 Amp. mit Sicherung 3 x 10 Amp. cutout box with fuse/ coupe-circuit blindé avec fusible	1	
46		Schutzrohr protective tube/tuyau de garde	1	03 08 024 00

Klimatisierung S 2 60 Hz
Air conditioning S 2 / Climatisation S 2

Bestell-Nr. : 9751 150 01
order no.
no. de comm.

Zeichnungs-Nr. : ELZ 000 KS 010 - 000
drawing no.
plan no.

Teil-Nr. part no. pièce no	Bestell-Nr. order no. no. de comm.	Teilbenennung designation désignation	Anz. qty. nbre	Zeichnungs-Nr. drawing no. plan no.
990	9940 604 01	Ausblasstutzen blow-out connecting piece / bouche de la sortie	1	SRA 4000 - 0 057
991	6151 006 01	Stabtemperaturregler regulator of temperature / thermorégulateur	1	
992	6260 064 01	Normalgebläse 110V 60Hz standard fan / souffiante normale	1	
993	6003 510 01	flexible Leitung 3x1,5x26000 flexible cable / ligne flexible	1	
995	6380 345 01	Schild Nr. SD 1603 plate / plaque	1	
999	6153 000 01	Kleinheizer 220V 400W small heater / petit appareil de chauffage	1	

Litronic-Kransteuerungssystem

Litronic crane control system /

Système Litronic de commande de grue

280 EC-H Werk-Nr. 39819

40167

40168

40244

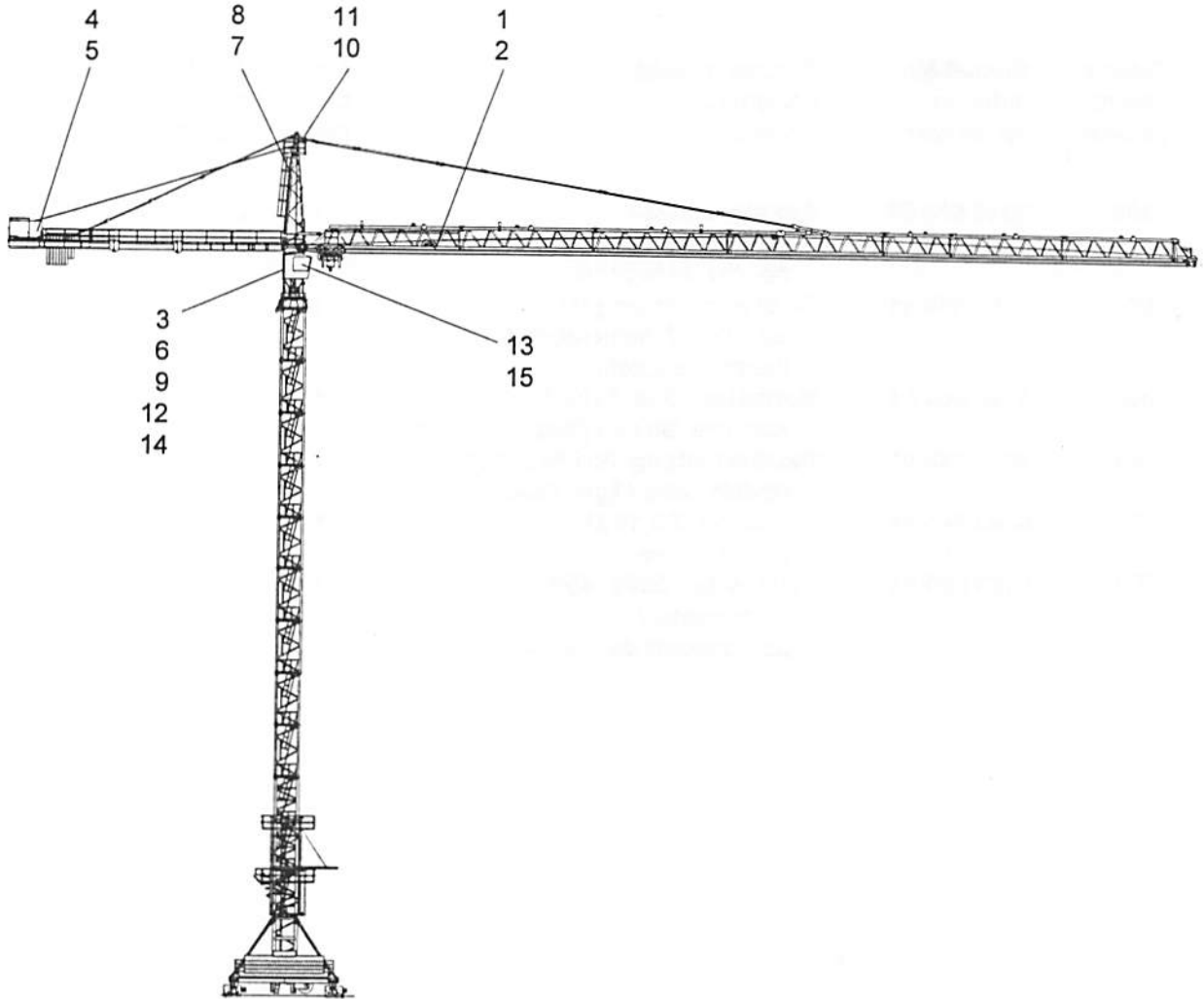

Teil-Nr. part no. pièce no	Bestell-Nr. order no. no. de comm.	Teilbenennung designation désignation	Anz. qty. nbre	Zeichnungs-Nr. drawing no. plan no.
1	9751 172 01	Endschalter Katze 1:300 limit switch, trolley / fin de course, chariot	1	ELZ 020 AF 033 - 000
2	9750 903 01	Steuerleitung, Endschalter Katze control cable limit switch, trolley / ligne de commande fin de course, chariot	1	ELZ 020 GD 001 - 620

Teil-Nr. part-no. pièce no	Bestell-Nr. order no. no. de comm.	Teilbenennung designation désignation	Anz. qty. nbre	Zeichnungs-Nr. drawing no. plan no.
3	9750 624 01	Steuerleitung, Katze, Steckerfeld-EMS control cable trolley, plug board / EMS / ligne de commande chariot, panneau à fiche / EMS	1	ELZ 050 FZ 003 - 000
4	9751 068 01	Endschalter Hubwerk 1:220 limit switch, hoist gear / fin de course, mécanisme de levage	1	ELZ 020 AF 019 - 000
5	9750 906 01	Steuerleitung, Endschalter Hubwerk control cable limit switch, hoist gear / ligne de commande fin de course, mécanisme de levage	1	ELZ 020 GD 001 - 720
6	9750 625 01	Steuerleitung, Senktiefe, Steckerfeld-EMS control cable, hook level, plug board-EMS / ligne de commande, niveau du crochet, panneau à fiche-EMS	1	ELZ 050 FZ 005 - 000
7	9751 006 01	Sensor Lastmessung sensor load measurement / détecteur mesurage des charges	1	ELZ 020 AF 004 - 000
8	9751 015 01	Steuerleitung, Sensor Lastmessung control cable, sensor load measurement / ligne de commande, détecteur mesurage des charges	1	ELZ 050 FZ 026 - 000
9	9750 627 01	Steuerleitung, Last, Steckerfeld-EMS control cable, load, plug board-EMS / ligne de commande, charge, panneau à fiche-EMS	1	ELZ 050 FZ 008 - 000
10	9751 169 01	Sensor Windmessung sensor wind measurement / détecteur mesurage du vent	1	ELZ 020 AF 031 - 000
11	9751 165 01	Steuerleitung, Sensor Windmessung control cable, sensor wind measurement / ligne de commande, détecteur mesurage du vent	1	ELZ 050 FZ 051 - 000
12	9750 629 01	Steuerleitung, Wind, Steckerfeld / EMS control cable, wind, plug board / EMS / ligne de commande, vent, panneau à fiche / EMS	1	ELZ 050 FZ 010 - 000

Teil-Nr. part-no. pièce no	Bestell-Nr. order no. no. de comm.	Teilbenennung designation désignation	Anz. qty. nbre	Zeichnungs-Nr. drawing no. plan no.
13	9758 443 01	Display display / affichage	1	SRA 4014 - 1 909 2 909 4 909 4 975
14	9757 344 01	Elektronisches Monitorsystem Grundgerät electronic monitoring system (EMS), basic unit / système électronique à moniteur (EMS), appareil de base	1	SRA 4014 - 1 908 2 908 4 908 9 908 11 908
15	9751 066 01	Steuerleitung, Display 10 m EC-H / HC control cable, display / ligne de commande, affichage	1	ELZ 050 FZ 030 - 000

EMS = Elektronisches Monitorsystem
electronic monitoring system /
système électronique à moniteur