

# 9

## Zubehör

<b>Voraussetzung für Einsatz des Turmdrehkranes für Personenaufnahmemittel (Handlüftung der Hubwerksbremse und Verfahren der Laufkatze von Hand) .....</b>	<b>9-1</b>
--	------------

# Voraussetzung für Einsatz des Turmdrehkranes für Personenaufnahmemittel

Die Sicherheitsregeln der Bau-Berufsgenossenschaft sind zu beachten ! Siehe ZH 1/461

## 1 Handlüftung der Hubwerksbremsen !

d.h.: Bei Energieausfall, Personenaufnahmemittel durch Öffnen der Bremsen ablassen !



Senkgeschwindigkeit des Personenaufnahmemittels gering halten:  
**Bremsen dosiert lüften !**

## 2 Verfahren der Laufkatze von Hand ! Beschreibung, siehe Blatt 5

### 1 Handlüftung der Hubwerksbremsen !

#### Innenbacken-Bremse:

Lüfthebel Sach-Nr.: 9310 189 01

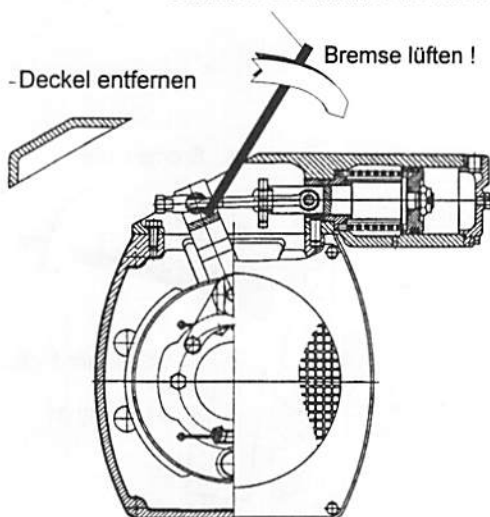

#### Elektr. gelüftete Scheibenbremse:

Lüfthebel eindrehen  
Bremsabdeckung entfernen  
Bremsen lüften !

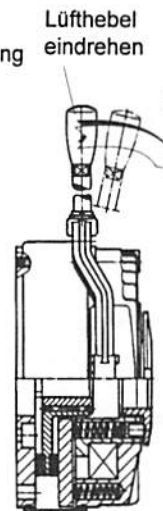

#### Außenbacken-Bremsen:

Bremsscheibe  
ø 200 mm

Bremsen lüften !

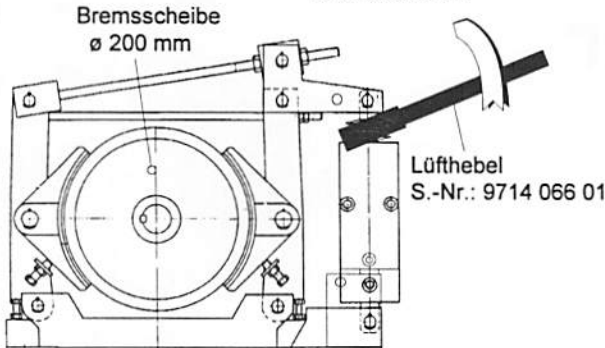

Bremsscheibe  
ø 250 mm

Bremsen lüften !

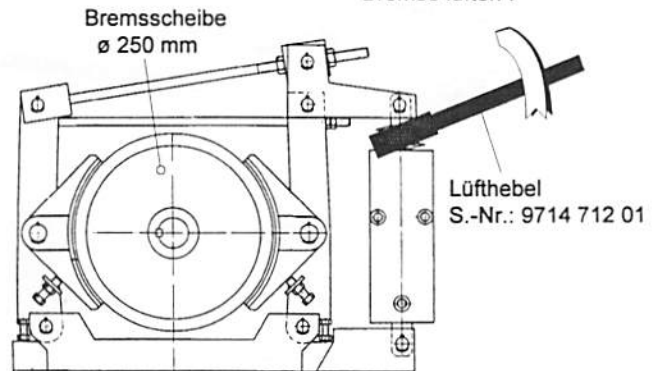

**Voraussetzung für Einsatz des Turmdrehkranes für Personenaufnahmemittel**

Die Sicherheitsregeln der Bau-Berufsgenossenschaft sind zu beachten ! Siehe ZH 1/461

**1 Handlüftung der Hubwerksbremsen !**

**Außenbacken-Bremsen:**

Bremse lüften !

Lüfthebel  
S.-Nr.: 9712 689 01

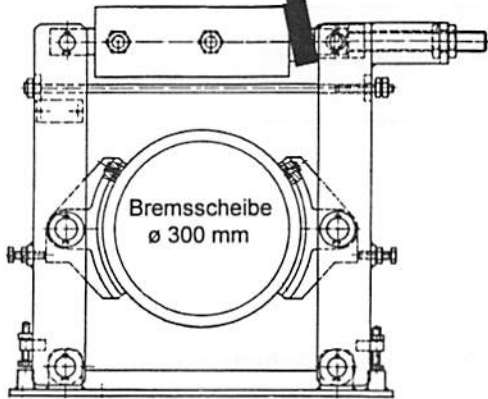

Bremse lüften !

Lüfthebel  
S.-Nr.: 9712 689 01

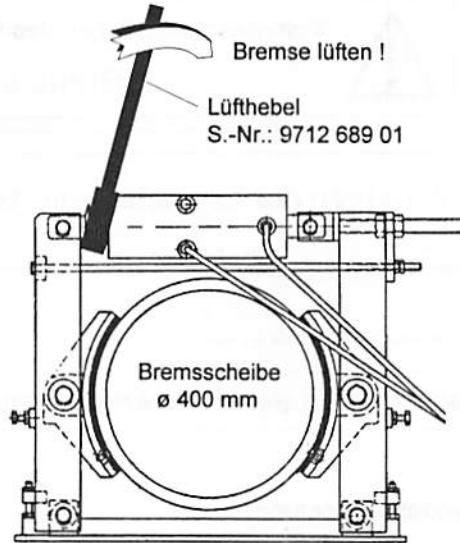

Bremse lüften !

Lüfthebel  
S.-Nr.: 9714 444 01

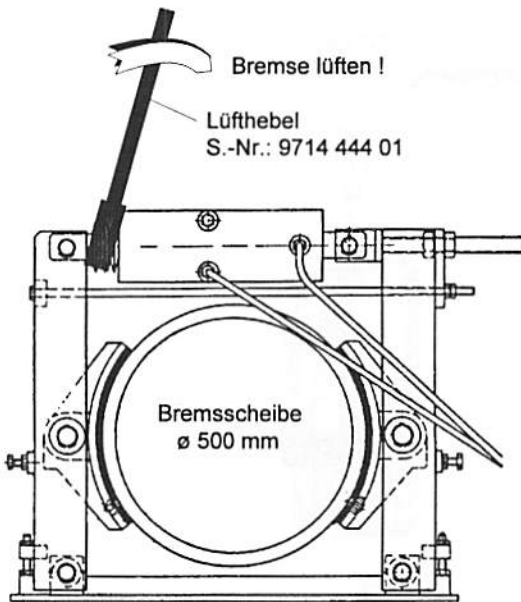

Bremse lüften !

Zylinder Stellzahl 1 - 4:  
Lüfthebel  
S.-Nr.: 9714 552 01

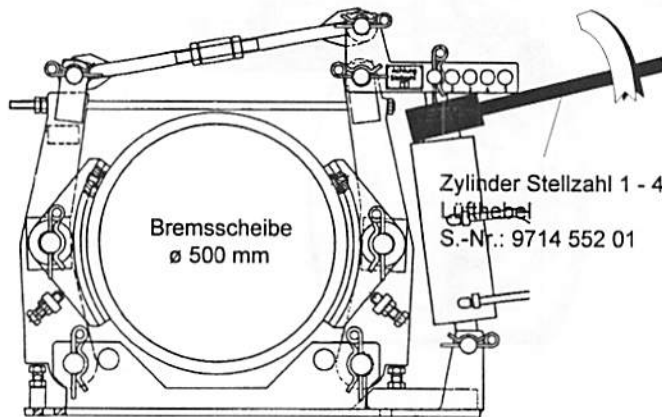

Bremse lüften !

Zylinder Stellzahl 5:  
Lüfthebel S.-Nr.: 9713 329 01

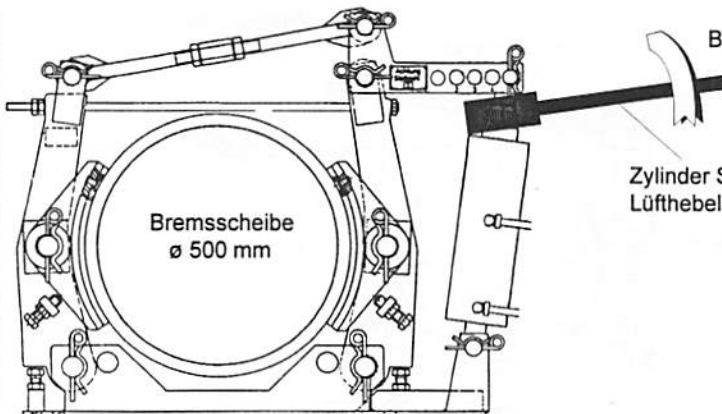

**Voraussetzung für Einsatz des Turmdrehkranes für Personenaufnahmemittel**  
**Die Sicherheitsregeln der Bau-Berufsgenossenschaft sind zu beachten ! Siehe ZH 1/461**

**1 Hydraulisch gelüftete Scheibenbremse: Bremslüftaggregat *ohne* integrierte Handlüftung !**

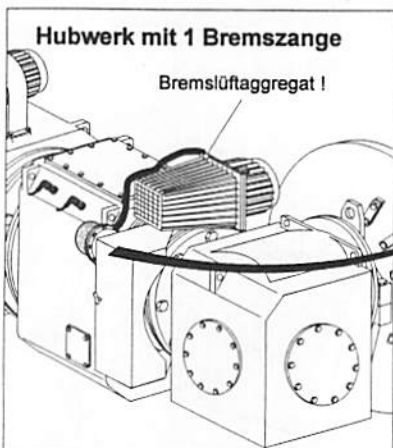
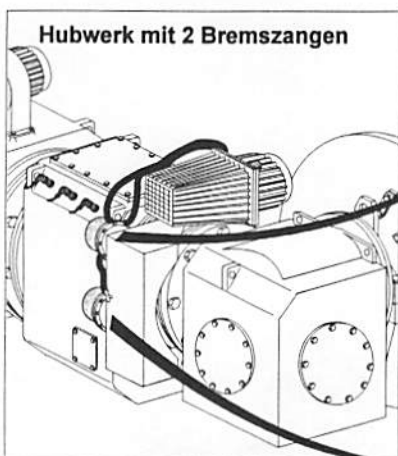
**Bremszange 1 komplett öffnen !**

**Bremszange 2 Senkgeschwindigkeit einstellen !**

**Personenaufnahmemittel abgesetzt:  
Bremszangen schließen !**

**Voraussetzung für Einsatz des Turmdrehkranes für Personenaufnahmemittel**  
**Die Sicherheitsregeln der Bau-Berufsgenossenschaft sind zu beachten ! Siehe ZH 1/461**

**1** Hydraulisch gelüftete Scheibenbremse: Bremslüftaggregat *mit* integrierter Handlüftung !

Hubwerke mit 1 oder 2 Bremszangen

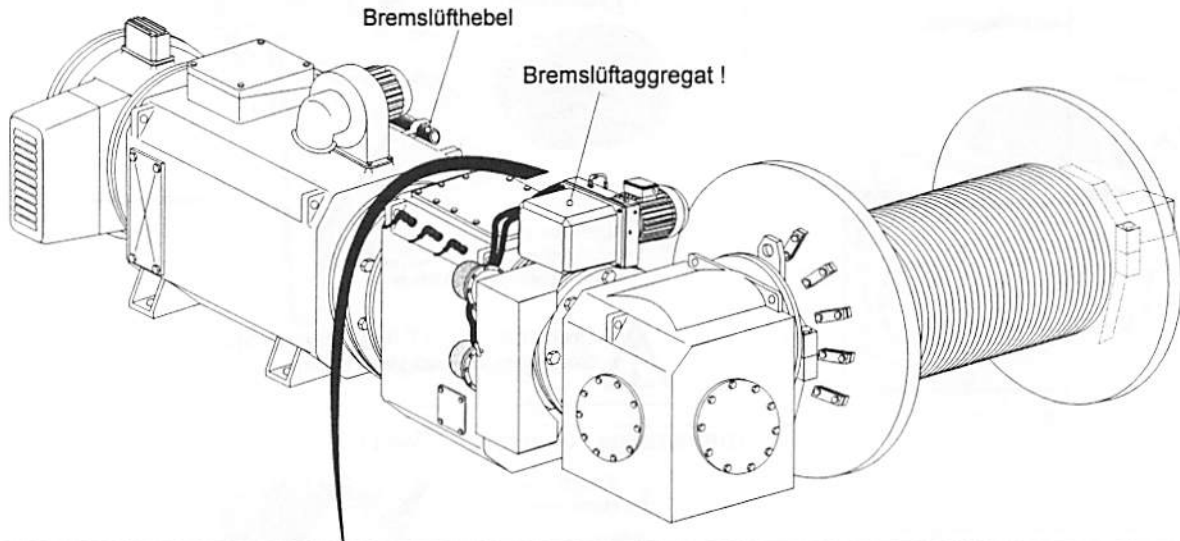

**Bremse öffnen !**

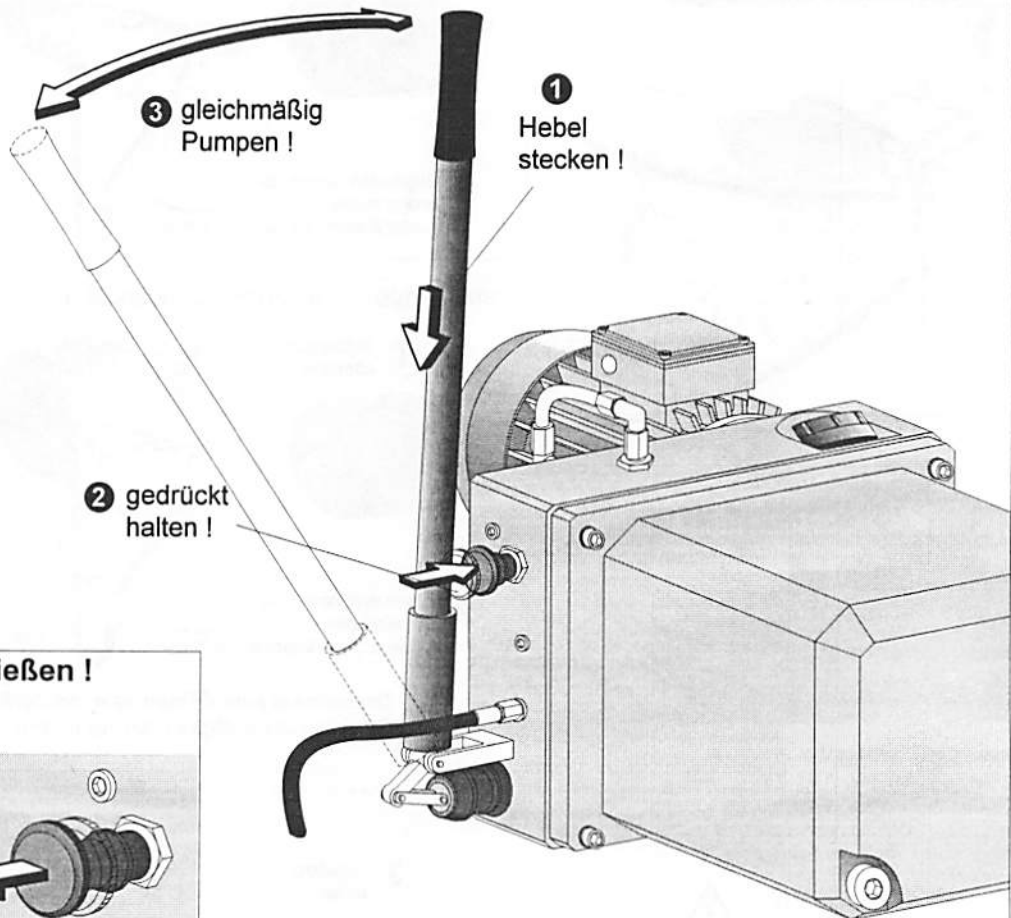
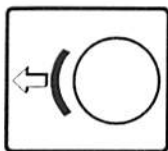

**4** Bremse schließen !

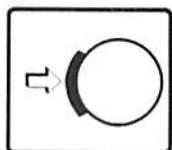

Voraussetzung für Einsatz des Turmdrehkranes für Personenaufnahmemittel

Die Sicherheitsregeln der Bau-Berufsgenossenschaft sind zu beachten ! Siehe ZH 1/461

2 Verfahren der Laufkatze von Hand !

Katzfahrwerke:

