

## 7

# Wartung

<b>Übersicht über durchzuführende Wartungsarbeiten .....</b>	<b>7-1</b>
<b>Schmierstofftabelle</b>	
<b>Fahwerk .....</b>	<b>7-4</b>
<b>Drehwerkssteuerung .....</b>	<b>7-6</b>
<b>Flüssigkeitskupplung (Drehwerk) .....</b>	<b>7-7</b>
<b>Drehwerk .....</b>	<b>7-8</b>
<b>Kugeldrehkranz .....</b>	<b>7-9</b>
<b>Katzfahrwerk .....</b>	<b>7-10</b>
<b>Hubwerk .....</b>	<b>7-11</b>
<b>Bremsen</b>	
<b>Fahrwerksbremse .....</b>	<b>7-12</b>
<b>Drehwerksbremse .....</b>	<b>7-13</b>
<b>Katzfahrwerksbremse .....</b>	<b>7-14</b>
<b>Hubwerksbremse .....</b>	<b>7-15</b>
<b>Kletterhydraulik .....</b>	<b>7-22</b>
<b>Schraubverbindungen an Turmdrehkränen, HV-Schraubverbindungen .....</b>	<b>7-27</b>
<b>Zentralschmieranlage .....</b>	<b>7-37</b>

# Übersicht über durchzuführende Wartungsarbeiten

Blatt 1 von 3

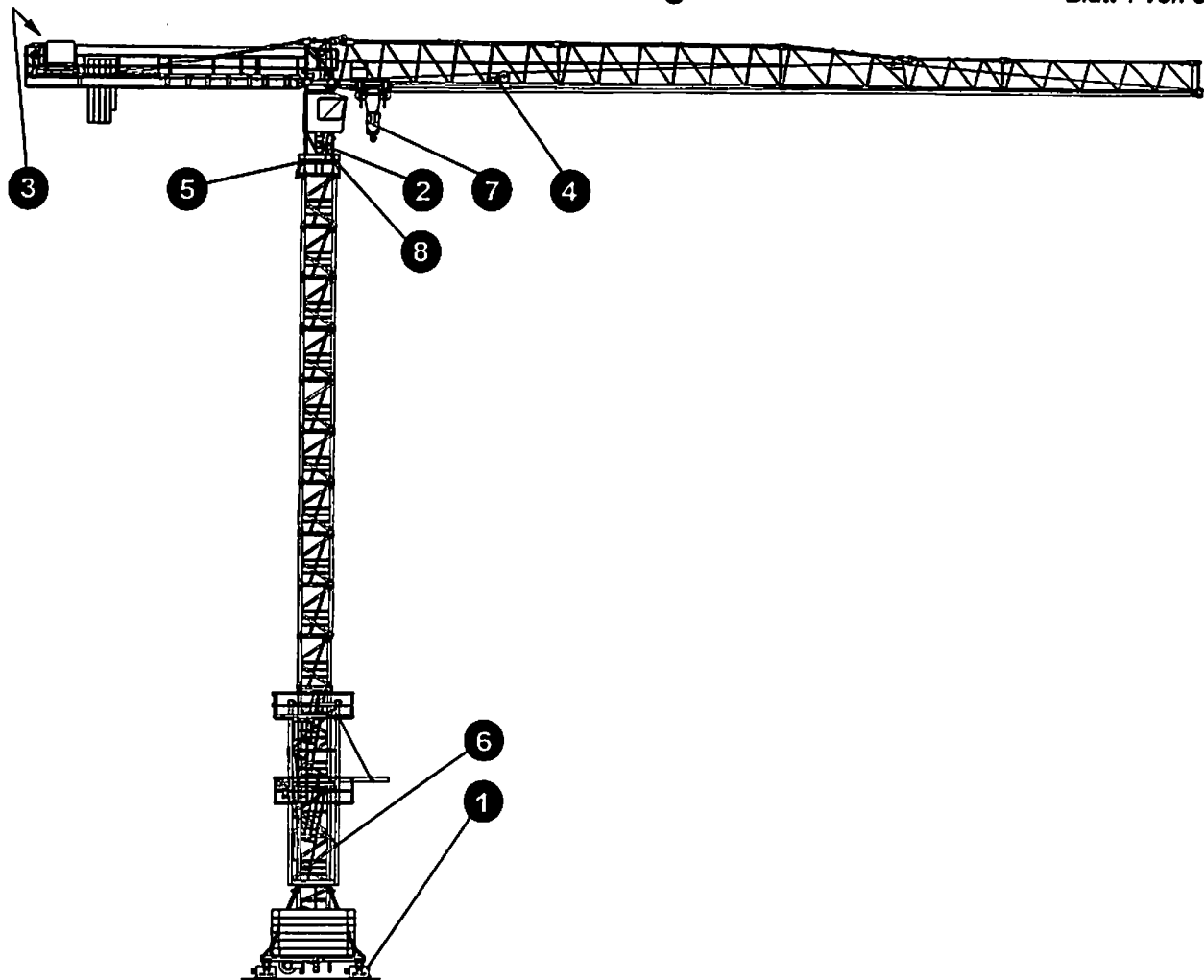

## ► bei Inbetriebnahme bzw. vor jeder Montage:

- Kugeldrehkranz **5**: *Laufbahnen* und *Verzahnung* ☞ Seite 7-9.
- *Drahtselle* und *Sellendbefestigungen* überprüfen ☞ Kapitel 8.
- *Unterflasche* und *Lasthaken* **7** nach jeder Kranmontage und bei Inbetriebnahme prüfen ☞ Seite 8-14 ff.
- Klettereinrichtung **6**: *Gelenke* und *Führungsrollen* schmieren.
- *Drallfänger* bei jeder Montage überprüfen ☞ Seite 8-17.

## ► Funktionskontrolle täglich :

- *Fahrwerksbremse* **1** ☞ Seite 7-12 ff.
- *Drehwerksbremse* **2** ☞ Seite 7-13.
- *Katzfahrwerksbremse* **4** ☞ Seite 7-14.
- *Hubwerksbremse* **3** ☞ Seite 7-15 ff.

**➤ wöchentliche Wartungsarbeiten:**

- Kugeldrehkranz **5**: *Verzahnung* schmieren ☞ Seite 7-9.

angetriebener Radkasten **1**: *Verzahnung* schmieren.



**Schmiermittel nur auf schmutzfreie Oberflächen bringen !**

➔ **Schmierfähigkeit, Korrosionsschutz und Geräuschdämpfung werden sonst beeinträchtigt !**

- *Drahtseile* alle 200 Betriebsstunden nachschmieren ☞ Seite 8-10.
- *Hubseil nur* bis auf 3 Sicherheitswindungen abspulen (notwendig wenn nur in den oberen Seil-lagen gearbeitet wird). Aufspulen ☞ Seite 8-3.
- *Schaltschränke* überprüfen ☞ Seite 6-7.

**➤ nach 3 Wochen:**

- *HV-Schraubverbindungen* spätestens 3 Wochen nach erfolgter Erstaufstellung kontrollieren ☞ Seiten 7-9, 7-34.

**➤ monatliche Wartungsarbeiten :**

- Fahrwerk **1**: *Laufradachsen* schmieren ☞ Seite 7-4.

**➤ vierteljährliche Wartungsarbeiten :**

- Kugeldrehkranz **5**: *Laufbahnen* schmieren ☞ Seite 7-9.
- Schleifringkörper **8**: *Schleifringe* und *Kohlebürsten* kontrollieren ☞ Seite 6-8.

**➤ halbjährliche Wartungsarbeiten:**

- *Schleifringkörper* und *Kohlebürsten* bei Schleifringläufermotoren kontrollieren ☞ Seite 6-8.
- *Schmiernippel* schmieren.



**Sämtliche Schmiernippel für Fettschmierung sind rot markiert !**

**Schmierstofftabelle  
für  
Liebherr-Krane**

**Lubrication Chart  
for  
Liebherr-Cranes**

**Tableau des lubrifiants  
pour  
grues Liebherr**

**LIEBHERR**

Diese Gesellschaften unterhalten einen SCHMIERTECHNISCHEN DIENST, dessen Ingenieure auf Anforderung in allen Schmierungsfragen zur Verfügung stehen.

These companies maintain a Technical Service whose engineers shall be glad to render assistance on all problems connected with proper lubrication of all machine parts.

Ces sociétés ont un service technique dont les ingénieurs se tiennent à votre disposition pour vous conseiller dans tous vos problèmes de lubrification.



**Agip Schmiertechnik AUTOL-Werke GmbH**  
Paradiesstraße 14, 97080 Würzburg, Telefon 09 31/90 09 80  
und die Agip-Vertragshändler in der gesamten Bundesrepublik Deutschland.  
Im Ausland: Die Agip-Gesellschaft in der ganzen Welt  
Agip companies all over the world



**Aral Aktiengesellschaft, Bochum**  
Wittener Straße 45, 44776 Bochum, Telefon 02 34/3 15-0  
und den Verkaufsniederlassungen  
Aral-Vertriebsgesellschaften im Ausland auf Anfrage  
Agencies of Aral AG in European countries  
Représentations de la société Aral AG dans l'Europe entière



**AVIA MINERALÖL AKTIENGESELLSCHAFT, München**  
Einsteinstraße 169, 81675 München, Telefon 0 89/45 50 45-0  
AVIA-Gesellschaften in westeuropäischen Ländern  
AVIA Companies in several European countries  
Sociétés AVIA en Europe



**BP Oil Deutschland GmbH, Hamburg,**  
Geschäftsbereich Schmierstoffe und Bitumen  
Neuhöfer Brückenstraße 127 – 152, 21107 Hamburg, Telefon 0 40/7 51 97-0  
und deren Verkaufsvertretungen in Deutschland  
Im Ausland: Die BP-Gesellschaften in der ganzen Welt  
BP Companies all over the world  
Les Compagnies BP dans le monde entier



**DEA Mineraloel AG, Hamburg**  
Überseering 40, 22297 Hamburg, Telefon 0 40/63 75-0,  
Im Ausland: DEA Vertriebsgesellschaften und DEA Vertriebspartner in Europa  
DEA marketing companies and DEA marketing partners in Europe  
Distributeurs DEA en Europe



**ELF Mineralölwerk Osnabrück GmbH, Osnabrück**  
Neulandstraße 34 – 38, 49084 Osnabrück, Telefon 05 41/9 57 07-0  
Im Ausland: Die ELF-Gesellschaften in der ganzen Welt  
ELF Companies all over the world  
Sociétés ELF dans le monde entier



**ESSO A.G., Hamburg, Bereich Schmierstoffe**  
Moorburger Bogen 12, 21079 Hamburg, Telefon 0 40/76 71-0  
und den ESSO/EXXON Vertretungen an allen namhaften Plätzen.  
Im Ausland: Die ESSO/EXXON Gesellschaften in der ganzen Welt  
ESSO/EXXON Companies all over the world  
Les Compagnies ESSO/EXXON dans le monde entier



**FINA Deutschland GmbH, Frankfurt/Main**  
Bleichstraße 2 – 4, 60313 Frankfurt, Telefon 0 69/21 98-0  
Im Ausland: PETROFINA- und FINA-Gesellschaften in der ganzen Welt  
PETROFINA- and FINA-companies all over the world  
Compagnies PETROFINA- et FINA dans le monde entier



**Mobil Oil AG, Hamburg**  
Steinstraße 5, 20095 Hamburg, Telefon 0 40/30 02-0  
Im Ausland: Die Mobil Oil Gesellschaften in der ganzen Welt  
Mobil Oil Companies all over the world  
Sociétés Mobil Oil dans le monde entier



**Deutsche Shell Aktiengesellschaft, Hamburg**  
Überseering 35, 22297 Hamburg, Telefon 0 40/63 24-0  
Im Ausland: Die Shell Gesellschaften in der ganzen Welt  
Shell Companies all over the world  
Sociétés Shell dans le monde entier

**► jährliche Wartungsarbeiten:**

- **HV-Schraubverbindungen** kontrollieren und Schrauben einfetten ☞ Seite 7-34.
- **Unterflasche** und **Lasthaken** ⑦ prüfen ☞ Seite 8-14 ff.
- **Drallfänger** überprüfen ☞ Seite 8-17.

**► nach 2 000 Betriebsstunden :**

- Ölwechsel beim **Drehwerkgetriebe** ②, spätestens nach 2 Jahren ☞ Seite 7-8.
- Ölwechsel beim **Hubwerkgetriebe** ③, spätestens nach 2 Jahren ☞ Seite 7-11.
- Ölwechsel beim **Katzfahrwerkgetriebe** ④, spätestens nach 2 Jahren ☞ Seite 7-10.
- Ölwechsel bei der **Hubwerksbremse** ③, spätestens nach 2 Jahren ☞ Seite 7-15.

**► nach 5 000 Betriebsstunden :**

- **Flüssigkeitskupplung** im Drehwerk ②: Ölwechsel ☞ Seite 7-7.

**► nach 10 000 Betriebsstunden :**

- Ölwechsel beim **Fahrwerkgetriebe** ①, spätestens nach 2 Jahren ☞ Seite 7-4.
- **Wälzlager** der elektrischen Maschinen schmieren ☞ Seite 6-7.
- **Hydraulische Anlaufkupplung** im Fahrwerk ①, bei Betriebstemperaturen bis 80°C ☞ Seite 7-5.

**► regelmäßige Wartung:**

- **Sellrollen** ☞ Seiten 8-8, 8-10.





**Schmierungshinweise:**

Durch die richtige Anwendung geeigneter, fachmännisch ausgewählter Qualitätsschmiermittel erzielen Sie höchste Leistungen und vermeiden Störungen sowie deren Folgen.

Verwenden Sie nur hochwertige Markenschmiermittel ☞ "**Schmierstofftabelle**".

 **Kran außer Betrieb setzen !**  
 Seite 5-16



	Kegelstir- radgetriebe	Wälzlager		Laufräder
1 Monat				
10 000 h	Ölwechsel spätestens nach 2 Jahren			

 **Schmierstofftabelle**

 **Sämtliche Radkästen**

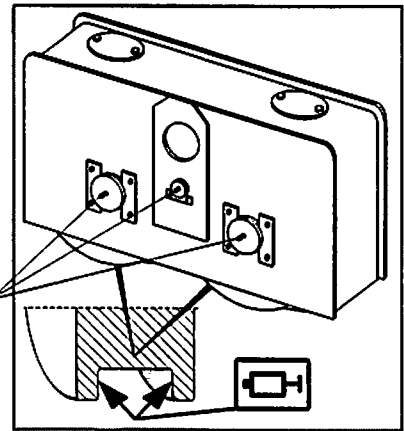



**Bremse**  
 S. 7-12

**Anlauf-  
kupplung**  
 S. 7-5

 **Ölstands-  
kontroll-  
schraube**

 **Lüftungsgitter**

 **2,8 l**  **Schmierstofftabelle**

**Ölwechsel:**

- 1** Öl ablassen.
- 2** Spülung durchführen.  
(gleiche Ölsorte verwenden!)
- 3** Ablassschraube eindrehen.
- 4** Neues Öl einfüllen.

 • **Kürzere Intervalle** bei schwierigen Betriebs-  
bedingungen (hohe Luftfeuchtigkeit, aggressive  
Umgebung, große Temperaturschwankungen)

• **Nur vorgeschriebene Ölsorten verwenden!**

 **Schmierstofftabelle**  
**Schmierstoffe nicht mischen!**

 **Dichtung**

 **Öleinfüll-  
bzw.  
Ölablaßschraube**



**Kran außer Betrieb setzen !**

☞ Seite 5-16



	Anlaufkupplung	Wälzlager
10 000 h		
10 000 h	Ölwechsel	Betriebstemperatur bis 80° C

Schmierstofftabelle

**Bremse**  
☞ S. 7-12

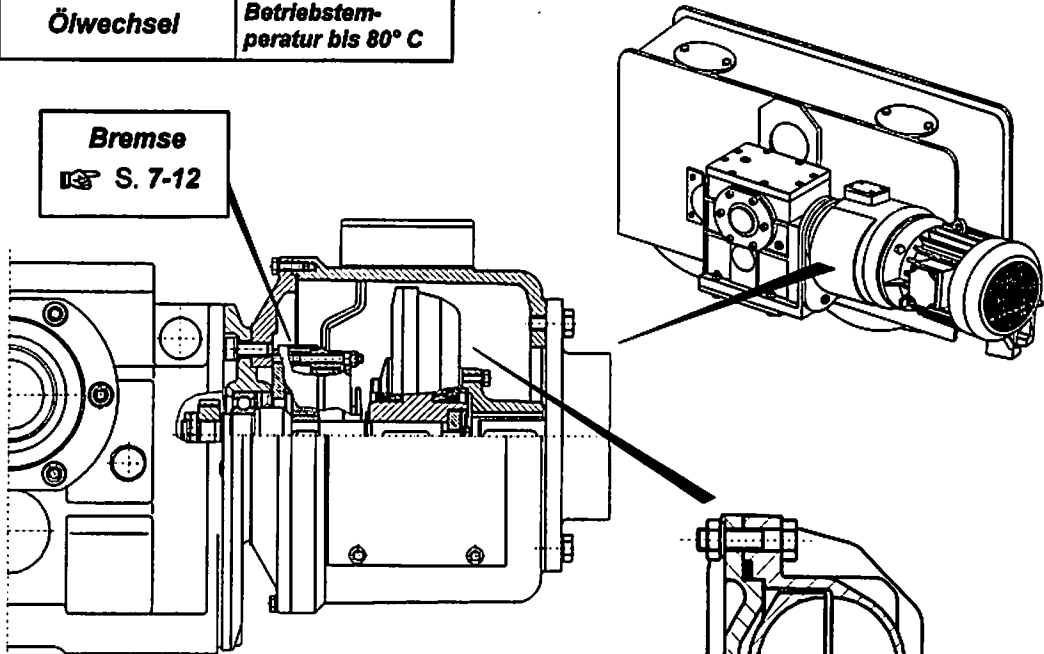

0,35 l

● Bei Überlastung (Erwärmung der Turbokupplung größer als zulässig), spricht die Schmelzsicherung an. Kupplungsgehäuse entleert sich, der Antrieb wird vor Folgeschäden bewahrt.

● Bei Erneuerung nur Original-Lenze-Schmelzsicherungsschrauben verwenden!

Schmelzsicherungsschraube	M 8x1
Ansprechtemperatur	130°C

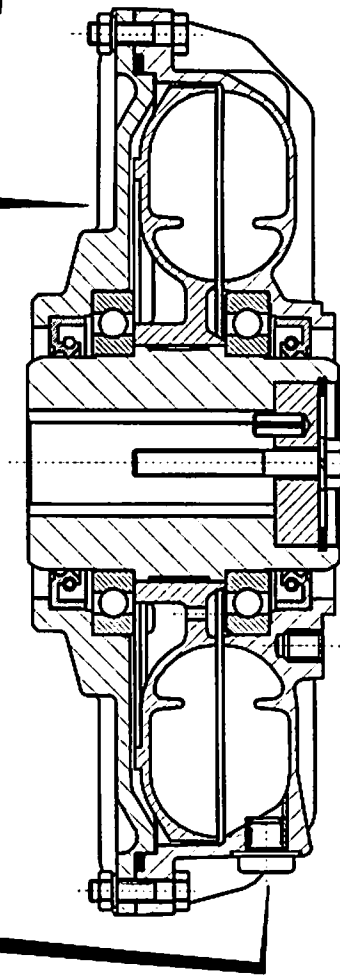
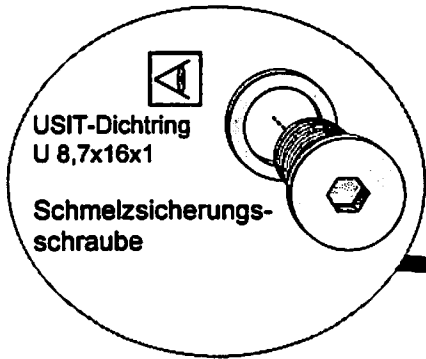



## Wirkungsweise und Wartung der Drehwerkssteuerung

### Flüssigkeitskupplung:

- Ölfüllmenge ab Werk **1,9 l**
- Ölart  Schmierstofftabelle
- bei Störungen im Drehverhalten des Kranes: **Stromaufnahme des Motors messen !**

- Voraussetzungen für die Messung:
- Kupplung muß Betriebstemperatur (d.h. ca. 60-70°C) haben.
  - Messung bei laufendem Motor und stehendem Getriebe.
  - Messung in Stufe 5 vornehmen.

**Richtige Öfüllung ist vorhanden, wenn der unten angegebene Wert gemessen wird.**

### Einstelldaten für Motor und Flüssigkeitskupplung:

Tabelle gültig für: 380 V, 50 Hz  
 Drehwerk 1 x DRW 160 AZ 052  
 E-Motor SDF 570/4, 6,3 kW  
 Flüssigkeitskupplung FK 320

Kran mit einer max. Ausladung	maximal zulässige Öfüllmenge	maximal zulässige Stromaufnahme in Stufe 5	zu dieser Stromaufnahme gehörende Motorendrehzahl	verriegelte Konterstufe in Schalterstellung	
				0	I
m	l	A	U/min		
50,0	2,1	33	1 100		5
45,0	2,0	30	1 140		5
40,0	1,9	28	1 180		5
35,0	1,7	24	1 250		5
30,0	1,6	21	1 300		5

### Automatische Drehmomentbegrenzung am Drehwerk beim Abbremsen:

Die Drehbewegung des Kranes kann durch "Kontern" (Schalthebel in Gegenrichtung) abgebremst werden.



#### **ACHTUNG:**

- "Kontern" nur bis Stufe 4 möglich
  - ➔ Achten Sie darauf, daß der Wahlschalter (falls vorhanden) P1DS35Q (im linken Steuerpult des Bedienungsstandes) in Stellung "I" steht. Steuerpult zum Betätigen des Schalters öffnen.
- **Steuerhebel gefühlvoll in Gegenrichtung ziehen!**  
 Beim Kontern ca. 1 Sekunde in Stufe 1 bleiben, damit der Motor seine Drehrichtung umkehren kann. Erst dann auf die weiteren Stufen schalten.

# Wartung: Flüssigkeitskupplung





**Kran außer Betrieb setzen !**  
 Seite 5-16



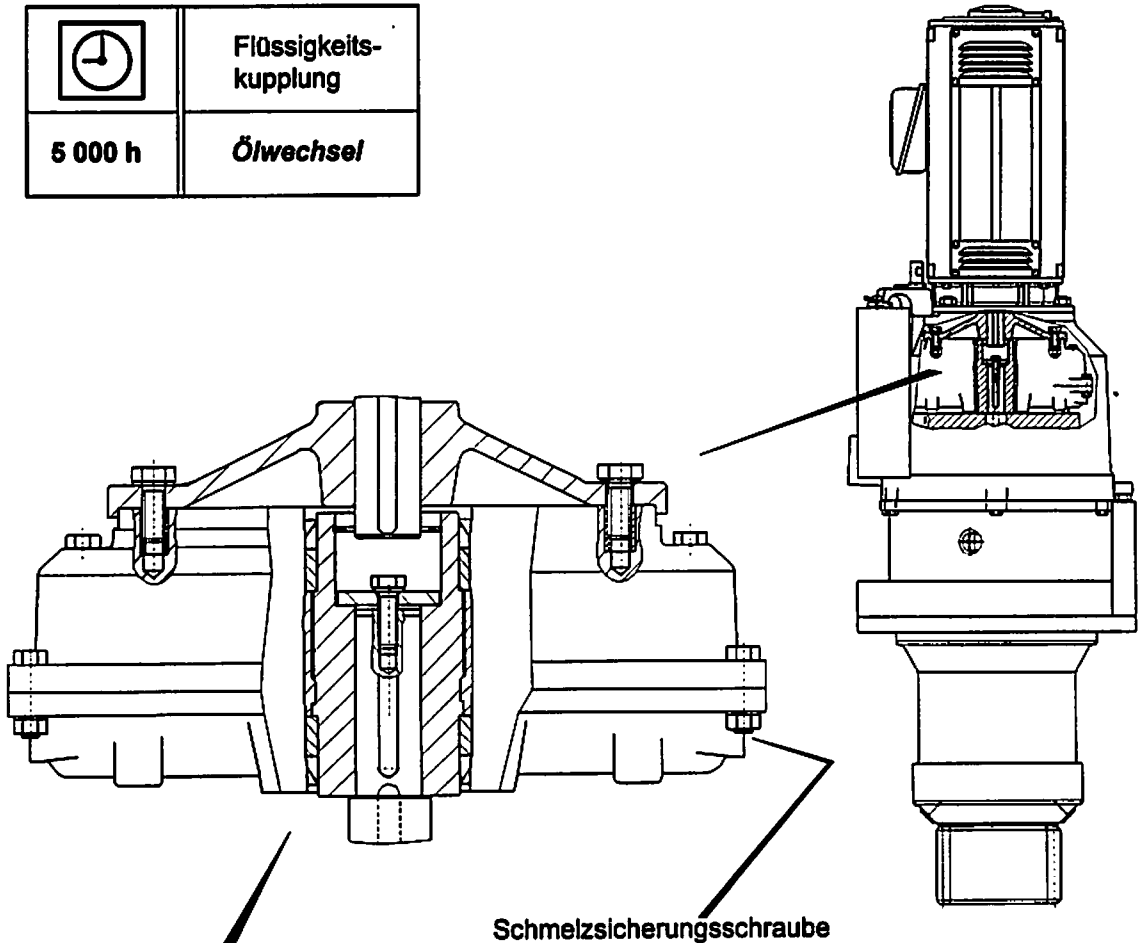

	Flüssigkeits- kupplung
5 000 h	<b>Ölwechsel</b>



Schmelzsicherungsschraube

 **Ölfüllmenge**  Tabelle S. 7-6

 **Überprüfung und ggf. Erneuerung des Öls nach 5 000 Betriebsstunden**

 ● Bei Überlastung (Erwärmung der Kupplung größer als zulässig), spricht die Schmelzsicherung an. Kupplungsgehäuse entleert sich, der Antrieb wird vor Folgeschäden bewahrt.

● **Bei Erneuerung nur Original-Schmelzsicherungsschrauben verwenden!**

● **Nur vorgeschriebene Ölarten verwenden!**

 Schmierstofftabelle

**Schmierstoffe nicht mischen!**

# Wartung: Drehwerk



**Kran außer Betrieb setzen !**

☞ Seite 5-16

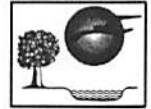

	Getriebe	Wälzlager
2 000 h	<b>Ölwechsel</b> spätestens nach 2 Jahren	
10 000 h		



☞ Schmierstofftabelle



Lüftungsgitter

☞ Seiten 5-17, 5-18

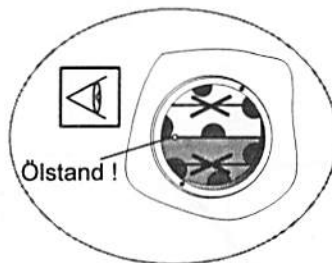

Ölstand !

4 Öl einfüllen

Belüftungs- und  
Entlüftungsfilter



**9,5 l** ☞ Schmierstofftabelle

### Ölwechsel:

- 1 Öl unmittelbar nach Stillsetzen des Kranes ablassen.
- 2 Spülung durchführen (gleiche Ölsorte verwenden!)
- 3 Ablassschraube eindrehen.
- 4 Neues Öl einfüllen.



- **Kürzere Intervalle** bei schwierigen Betriebsbedingungen (hohe Luftfeuchtigkeit, aggressive Umgebung, große Temperaturschwankungen)
- **Nur vorgeschriebene Ölsorten verwenden!**

☞ Schmierstofftabelle

**Schmierstoffe nicht mischen!**

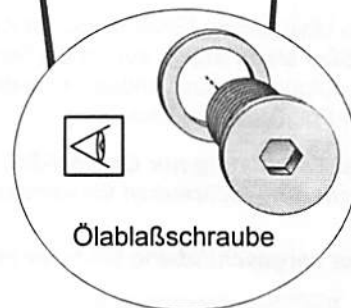

Ölablassschraube

# Wartung: Kugeldrehkran

Benötigte Jahresfettmenge (cm<sup>3</sup>) für den Kugel- bzw. Rollendrehkran (inkl. für Verzahnung ca. 200 cm<sup>3</sup>)

45 EC 50 EC	71 EC 78 EC	91 EC 99 EC	112 EC-H 132 EC-H 112 EC-B 112 HC-L	140 EC-H 154 EC-H	180 EC-H 180 EC-B 200 EC-H	224 EC-H 245 EC-H	280 EC-H	630 EC-H	
750	840	840	1400	1400	1650	2100	2100	3300	
256 HC 290 HC	355 HC 390 HC	500 HC 550 HC	800 HC	1250 HC	3150 HC	315 HC-L	500 HC-L	800 HC-L	
2100	5000	7000	3300	4900	7300	5000	3300	3300	

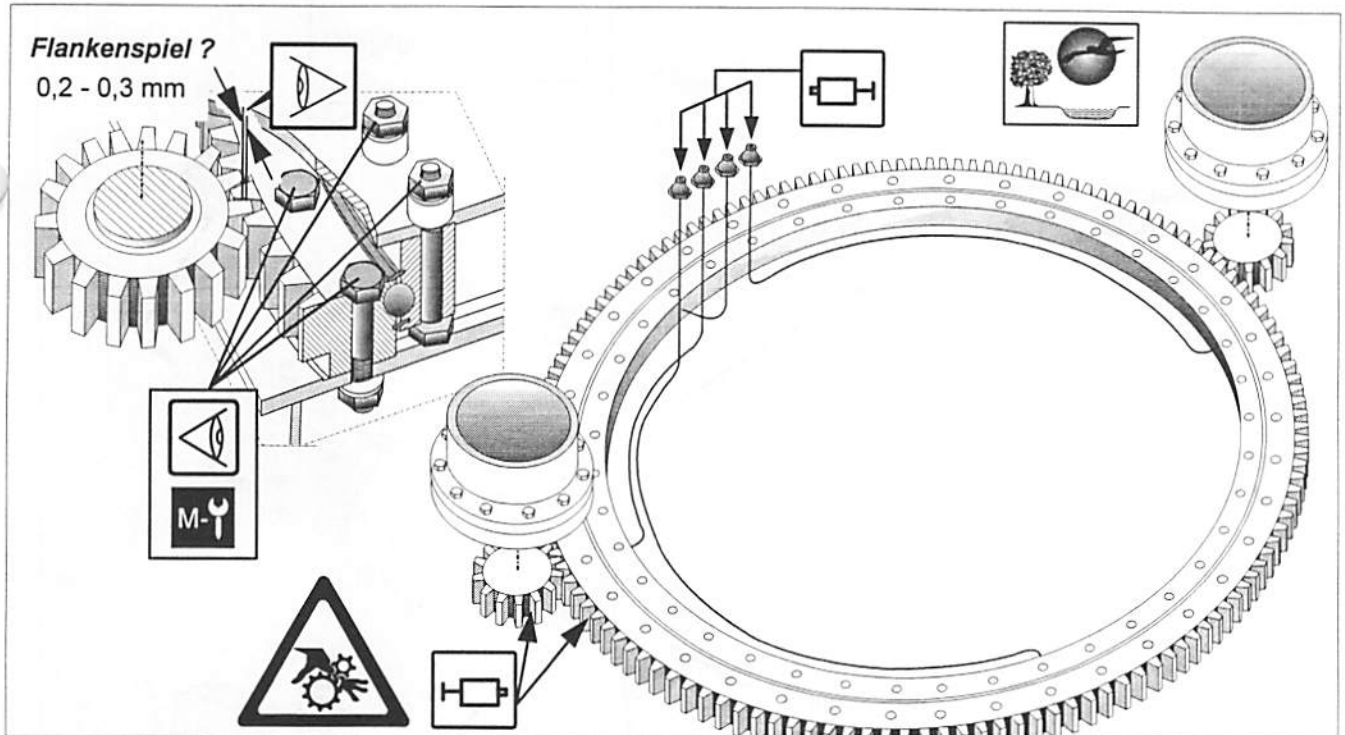

	Kugel- laufbahn	Verzahnung	HV-Schraub- verbindung
vor jeder Montage			
1 Woche			
1 Jahr			

Schmierstofftabelle

**Laufbahn schmieren:** (Zentralschmier-  
anlage nicht serienmäßig)

Schmiermittelausstoß bei Handpumpen:  
pro Hub ca. 1,0 cm<sup>3</sup>

**Beispiel: 112 EC-H, benötigte Jahresfettmenge  
ca. 1200 cm<sup>3</sup> (1400 - 200 cm<sup>3</sup> für Verzahnung)**

1200 cm<sup>3</sup> = ca. 1200 Hübe pro Jahr  
entspricht **ca. 24 Hübe wöchentlich.**

D.h. bei 4 Schmierstellen je ca. 6 Hübe, dabei  
Kran langsam drehen !

**alternativ** - vierteljährlich 300 Hübe, je Schmier-  
stelle ca. 75 Hübe.



## Alle Schraubverbindungen !

Bei Erstmontage: **Nach 3 Wochen noch-  
mals kontrollieren !**

Kontrolle und Anzugsdrehmomente der  
HV-Schraubverbindungen, siehe  
"Schraubverbindungen am Turmdrehkran"

**Vor und nach längeren Betriebspausen,  
besonders vor und nach der Winterpause  
Kugellaufbahn komplett durchschmieren.  
D.h. Kran langsam drehen und solange  
schmieren, bis unter den Dichtlippen altes  
Fett herausgedrückt wird !**

**Wartung: Katzfahrwerk**



**Kran außer Betrieb setzen !**

☞ Seite 5-16



	Schnecken- getriebe	Wälzlager
1 Monat		
10 000 h	<b>Ölwechsel</b> spätestens nach 2 Jahren	

Schmierstofftabelle

Lüftungsgitter

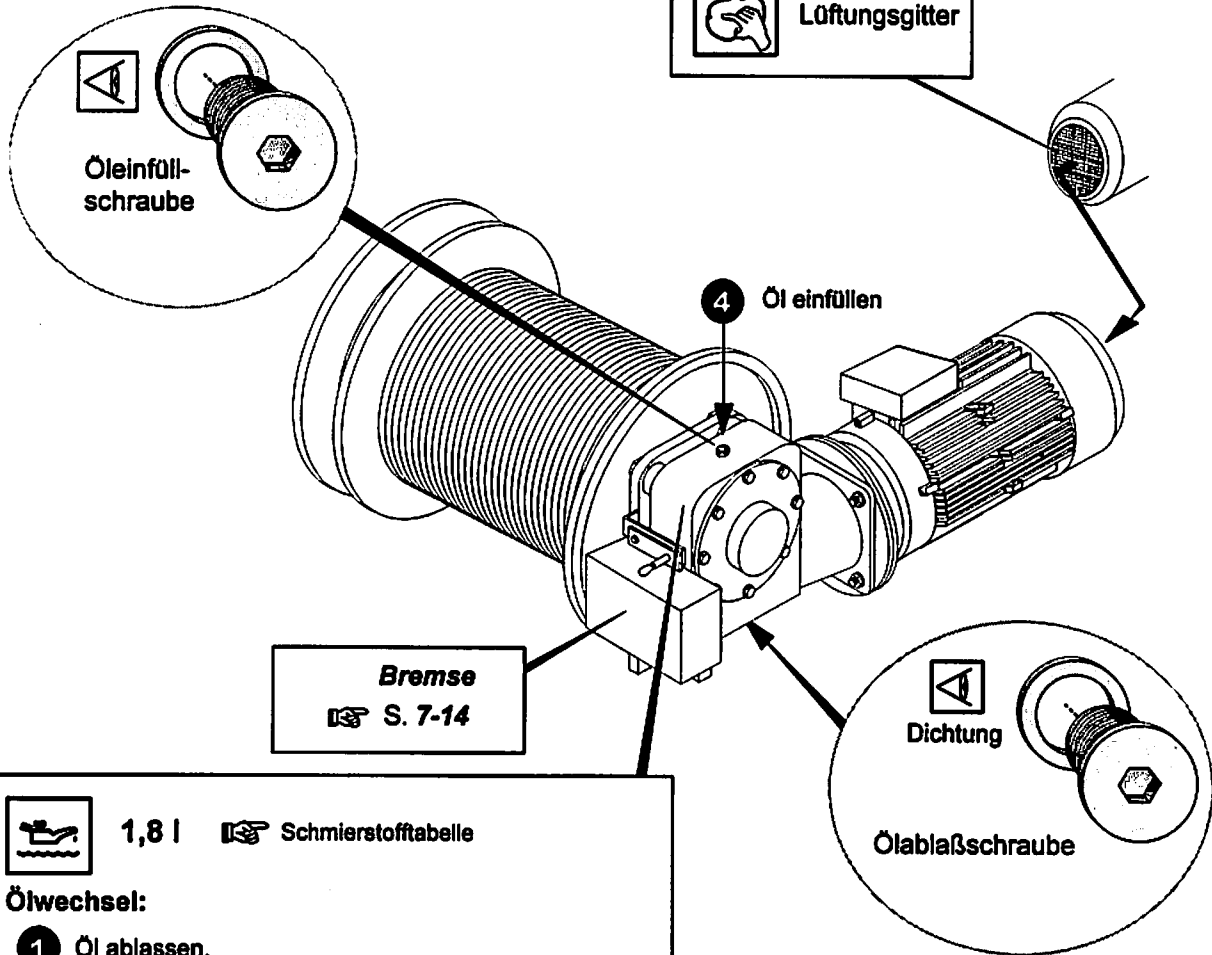

1,8 l Schmierstofftabelle

**Ölwechsel:**

- 1 Öl ablassen.
- 2 Spülung durchführen. (gleiche Ölart verwenden!)
- 3 Ablassschraube eindrehen.
- 4 Neues Öl einfüllen.

• **Kürzere Intervalle** bei schwierigen Betriebsbedingungen (hohe Luftfeuchtigkeit, aggressive Umgebung, große Temperaturschwankungen)

• **Nur vorgeschriebene Ölarten verwenden !**



Schmierstofftabelle

**Schmierstoffe nicht mischen !**

# Wartung: Hubwerk

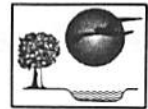
 **Kran außer Betrieb setzen !**  
 Seite 5-16



	Getriebe	Teleskop-Stromzuführungen	Kupplung
200 h			wartungsfrei
2 000 h	<b>Ölwechsel</b> spätestens nach 2 Jahren		

 Ölstand !

 Dichtung

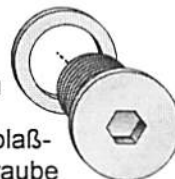
 Ölablaßschraube

Öleinfüll- bzw. Entlüftungsschraube

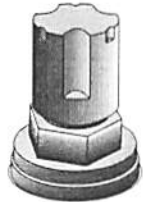

 Lüftungsgitter

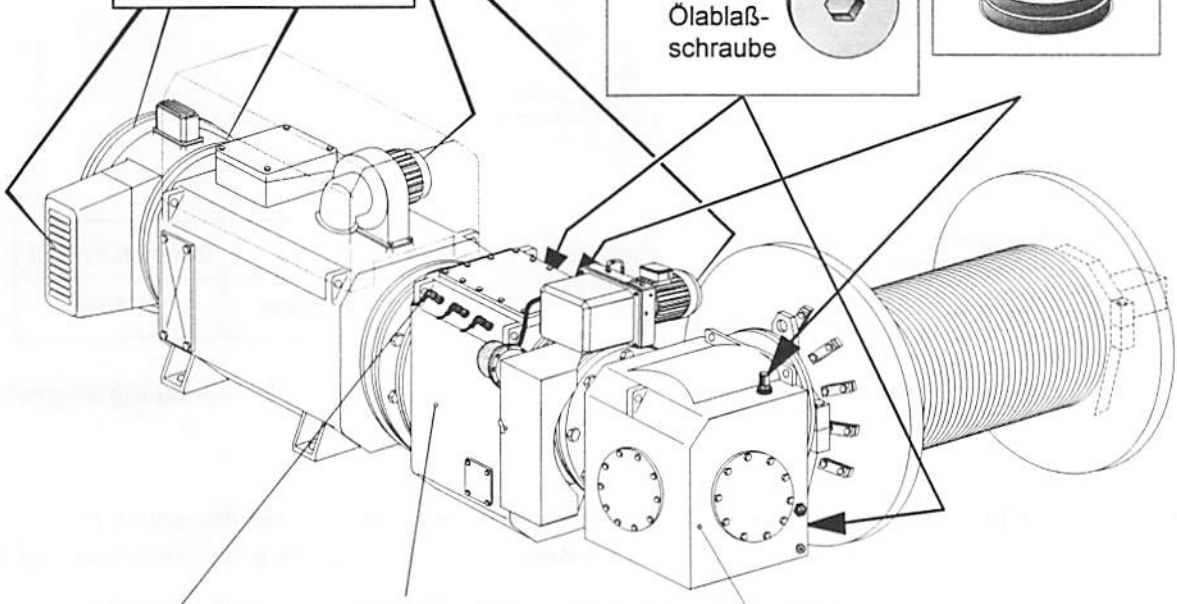

Teleskop-Stromzuführungen      Stirnradgetriebe      Winkelplanetengetriebe

	<b>Stirnradgetriebe 9,0 l</b>	<b>Winkelplanetengetriebe 15,0 l</b>
	 Schmierstofftabelle	

**Ölwechsel:**

- 1 Öl unmittelbar nach Stillsetzen des Kranes ablassen.
- 2 Spülung durchführen (gleiche Ölsorte verwenden!)
- 3 Ablassschraube eindrehen.
- 4 Neues Öl einfüllen.



● **Kürzere Intervalle** bei schwierigen Betriebsbedingungen (hohe Luftfeuchtigkeit, aggressive Umgebung, große Temperaturschwankungen)

● **Nur vorgeschriebene Ölsorten verwenden!**

 Schmierstofftabelle

**Schmierstoffe nicht mischen!**

Teleskop-Stromzuführung

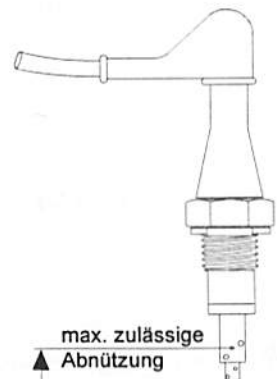

# Fahrwerksbremse: Wartung und Einstellung

Federkraftbremse Typ 14.448.10.110

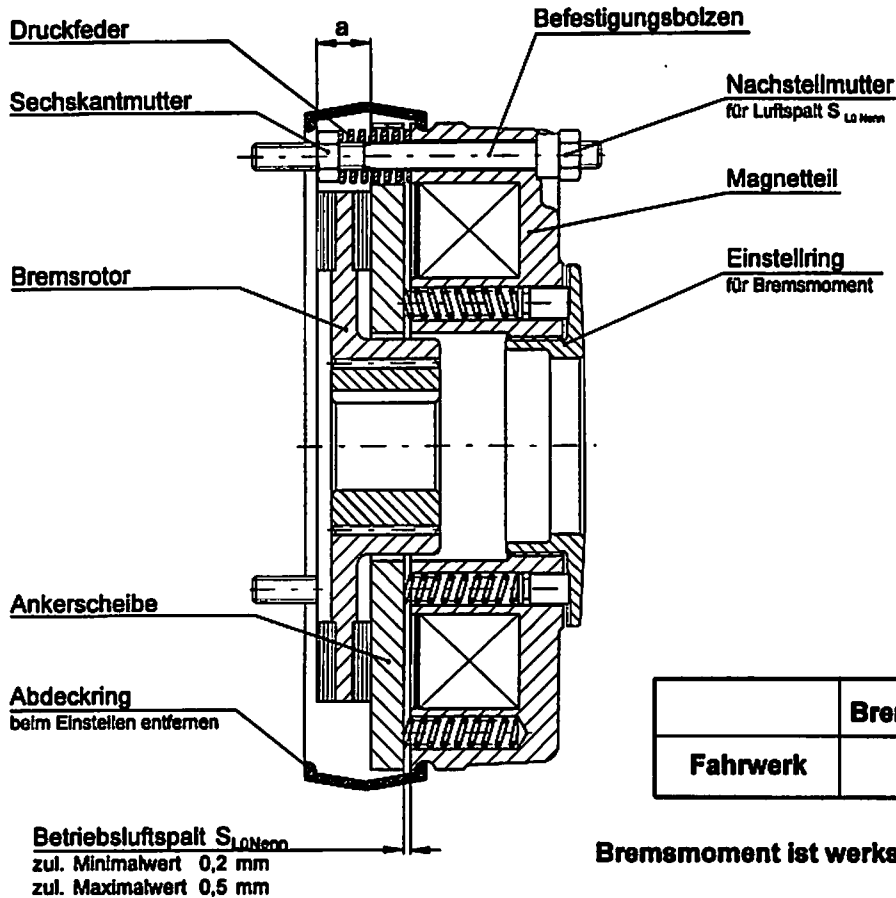

- Bremsmoment überprüfen:** Nach Beendigung der Kranmontage, Bremsmoment überprüfen !
- Mit Hakenschlüssel den Einstellring auf Anschlag hineindrehen (= max. Bremsmoment).
  - ☞ Bremsmoment ist jetzt auf 16 Nm eingestellt !

**wenn Bremswirkung nachläßt:**

- Luftspalt kontrollieren:**
- Abdeckring zur Seite schieben.
  - Abrieb der Reibbeläge fettfrei entfernen.
  - Luftspalt  $S_{L0Nenn}$  mittels Fühlerlehre im Bereich der Befestigungsbolzen prüfen.
  - wenn  $S_{L0Nenn} > 0,5$  mm ☞ Nachstellen auf 0,2 mm (zulässiger Minimalwert)
- Luftspalt nachstellen:**
- Nachstellmuttern anziehen (10er-Maulschlüssel) bis im Bereich aller Befestigungsbolzen 0,2 mm für  $S_{L0Nenn}$  gemessen wird.
  - Luftspalt nochmals kontrollieren!
  - Abdeckring wieder montieren (Ablauföffnung für Kondenswasser zeigt nach unten).

**! ACHTUNG:** Reibflächen der Bremse müssen öl- und fettfrei sein !  
 Bremse nur solange nachstellen, bis Abstand "a" zwischen Ankerscheibe und Flansch mindestens 7,3 mm beträgt ("a" bei neuem Belag: 12 mm).

# Drehwerksbremse: Wartung und Einstellung

Federkraftbremse Typ 14.448.16.128

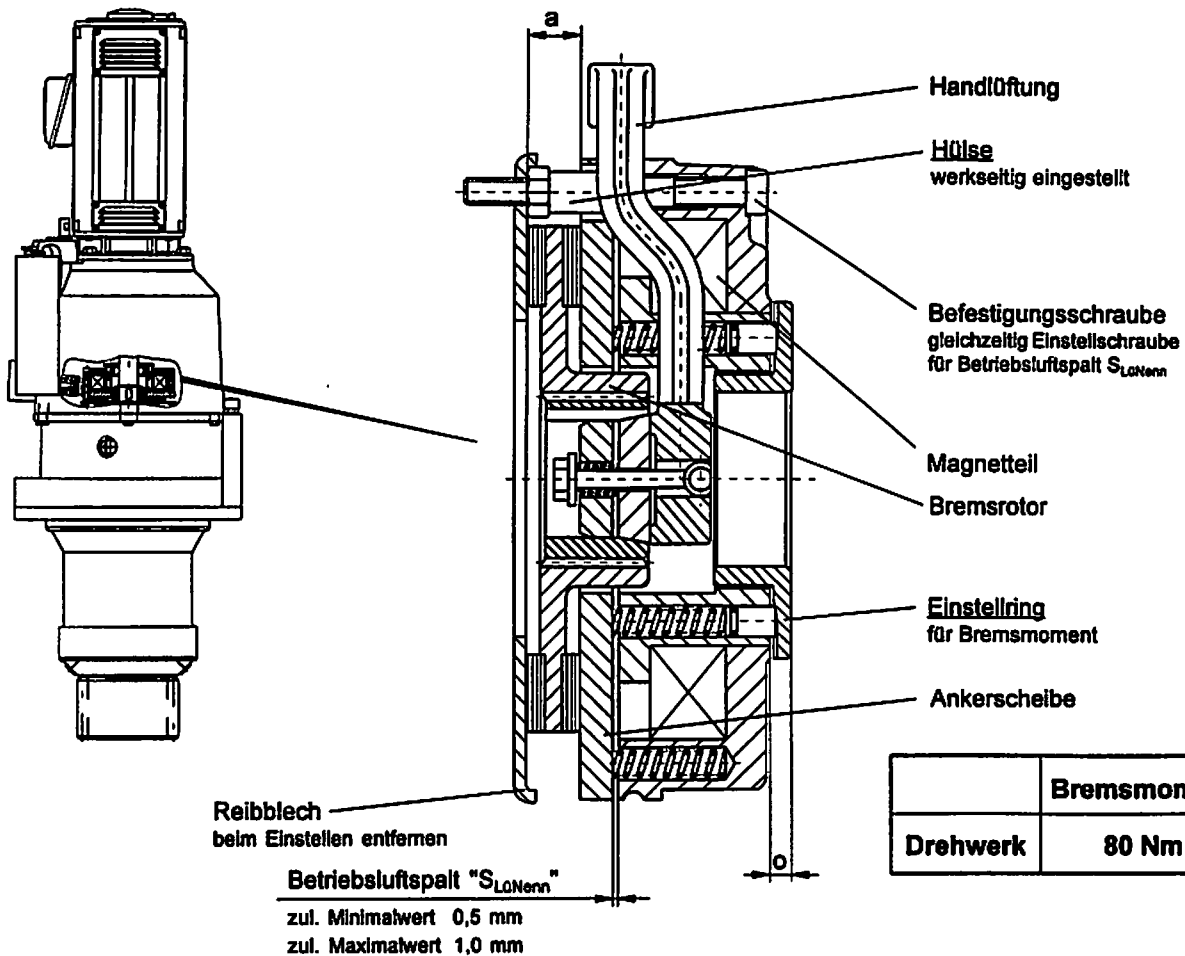

**Bremsmoment überprüfen:** Nach Beendigung der Kranmontage, Bremsmoment prüfen und mit dem Einstellung (1 Rastung = 2,1 Nm) nachstellen !

- Bei Abstand "o" ca. 5,5 mm beträgt das max. Bremsmoment ca. 80 Nm.

wenn Bremswirkung nachläßt:

- Luftspalt kontrollieren:**
- Abrieb der Reibbeläge fettfrei entfernen.
  - Luftspalt " $S_{L0Nenn}$ " mittels Fühlerlehre im Bereich der Hülse prüfen.
- wenn  $S_{L0Nenn} > 1,0 \text{ mm}$  ⚙️ Nachstellen auf 0,5 mm (zulässiger Minimalwert)

- Luftspalt nachstellen:**
- Befestigungsschrauben (5er-Inbusschlüssel) lösen.
  - Nachstellhülse (15er-Gabelschlüssel) anziehen bis im Bereich aller Nachstellhülse der Betriebsluftspalt von 0,5 mm erreicht ist.
  - Befestigungsschrauben anziehen
- Betriebsluftspalt kontrollieren!**



**ACHTUNG:** Reibflächen der Bremse müssen öl- und fettfrei sein !  
 Bremse nur solange nachstellen, bis Abstand "a" zwischen Ankerscheibe und Reibblech mindestens 7,0 mm beträgt ("a" bei neuem Belag: 13 mm).

Nach jeder Nachstellung der Bremse muß die Windfreistellung neu justiert werden.



# Katzfahrwerksbremse: Wartung und Einstellung

Federkraftbremse Typ 14.448.12.160

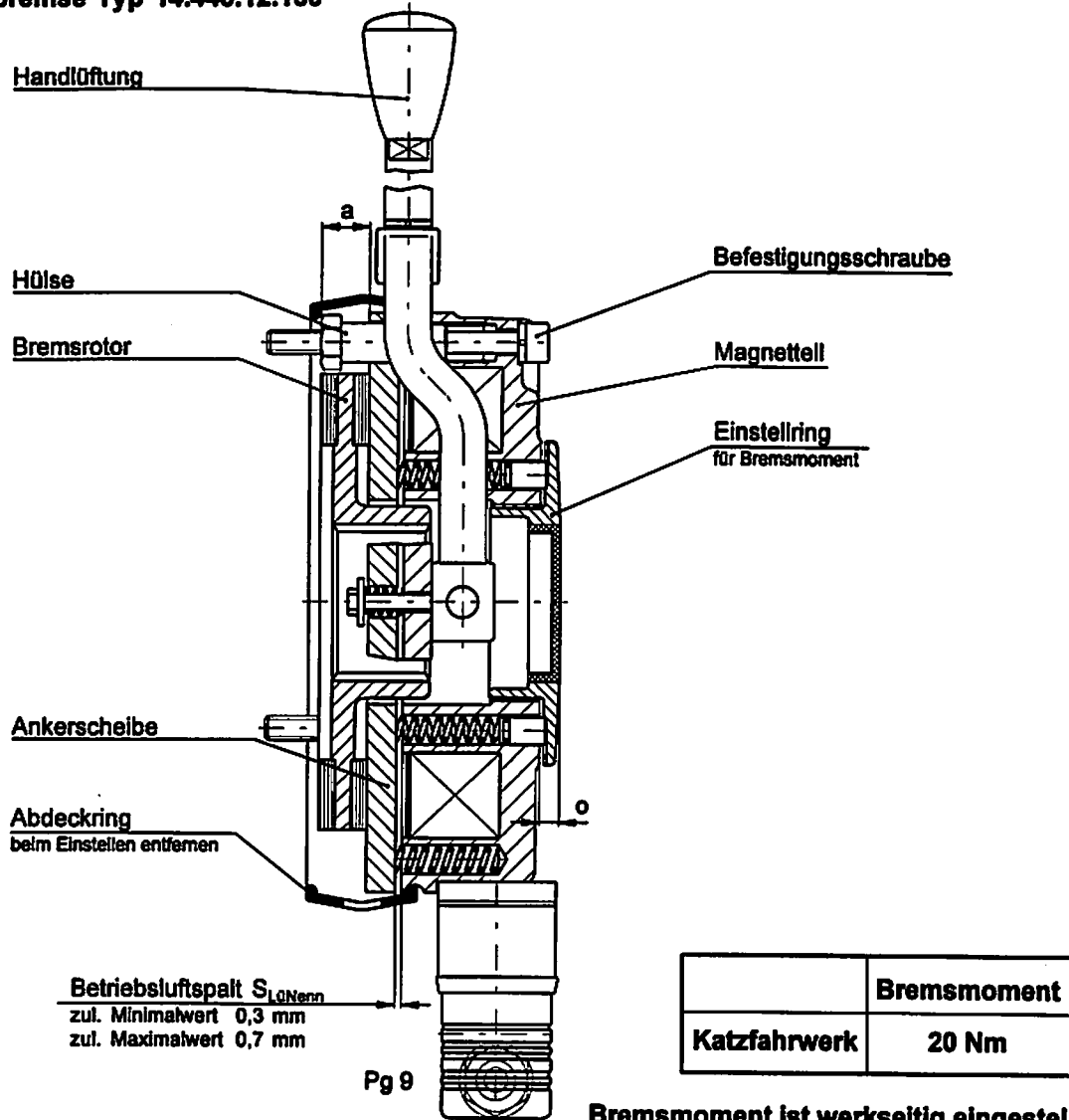

**Bremsmoment überprüfen:** Nach Beendigung der Kranmontage, Bremsmoment überprüfen und mit dem Einstellring (1 Rastung = 2,1 Nm) nachstellen !

- Bei Abstand "o" ca. 8,8 mm beträgt das Bremsmoment ca. 20 Nm.

wenn Bremswirkung nachläßt:

**Luftspalt kontrollieren:**

- Abdeckring zur Seite schieben.
  - Abrieb der Reibbeläge fettfrei entfernen.
  - Luftspalt  $S_{L0Nenn}$  mittels Fühlerlehre im Bereich der Hülsen prüfen.
- wenn  $S_{L0Nenn} > 0,7 \text{ mm}$  ⚡ Nachstellen auf 0,3 mm (zulässiger Minimalwert)

**Luftspalt nachstellen:**

- Befestigungsschrauben (5er-Inbusschlüssel)
- Hülsen anziehen (12er-Maulschlüssel) bis im Bereich aller Hülsen 0,2 mm für  $S_{L0Nenn}$  gemessen wird.
- Befestigungsschrauben fest anziehen  
**Betriebsluftspalt kontrollieren!**



**ACHTUNG:**

Reibflächen der Bremse müssen öl- und fettfrei sein !

Bremse nur solange nachstellen, bis Abstand "a" zwischen Ankerscheibe und Flansch mindestens 6 mm beträgt ("a" bei neuem Belag: 12 mm).



## 2. Wartung der Bremszange

**⚠ Achtung:** Bei allen Wartungsarbeiten an der Bremsanlage des Hubwerks ist gegen unbeabsichtigtes Abwickeln des Seiles eine Seilklemme (im Werkzeugsatz vorhanden) zu setzen !

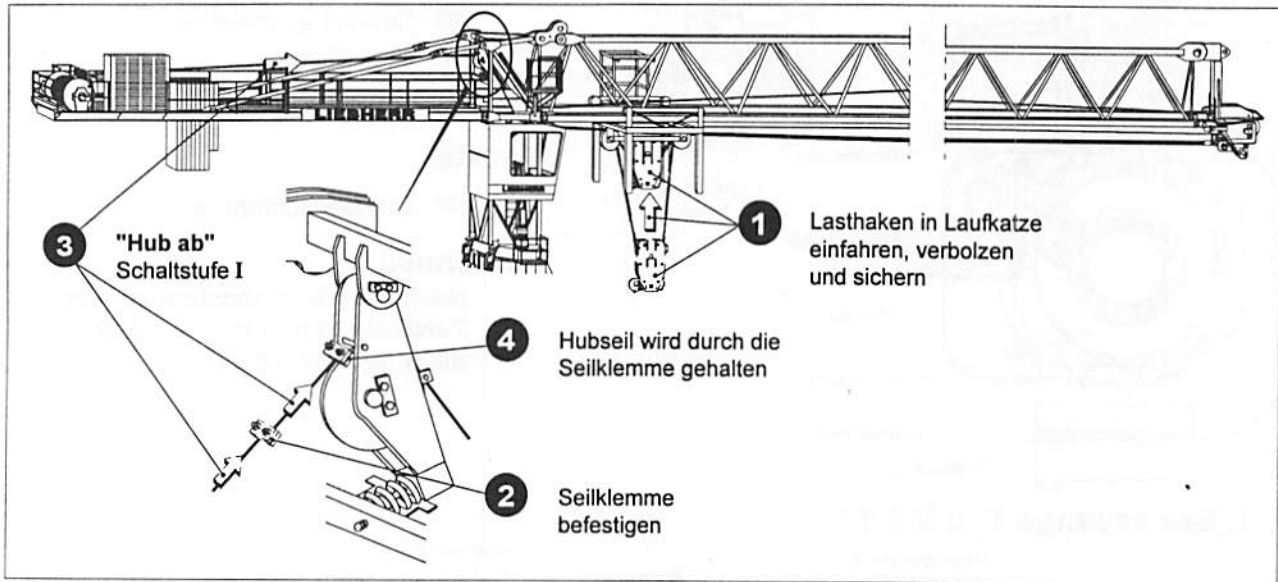

### a) Allgemeines

Die nachfolgenden Berührungsflächen sind mit Schmierpaste auf Molybdaenbasis oder mit Kupferpaste behandelt.

- Lagerstellen der Bremshebel **①**
- Berührungsfläche des Stößels am Bremshebel (Gegenseite) **②**
- Führung des Stößels im Bremszylinder **③**

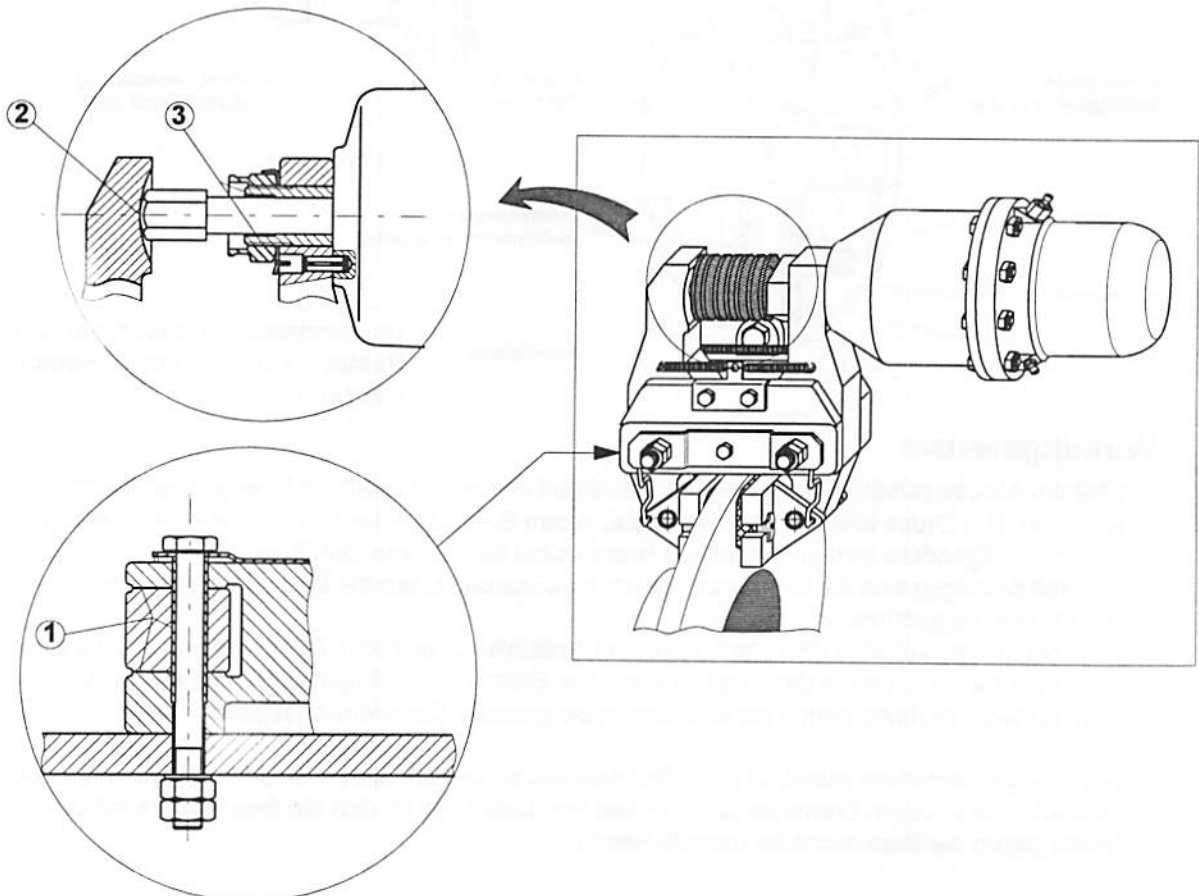

- Beim Wechseln der Bremsklötze, die Beweglichkeit der Bremshebel überprüfen. Gegebenenfalls die Lagerstellen nachschmieren.

**b) Wechsel der Bremsklötze**

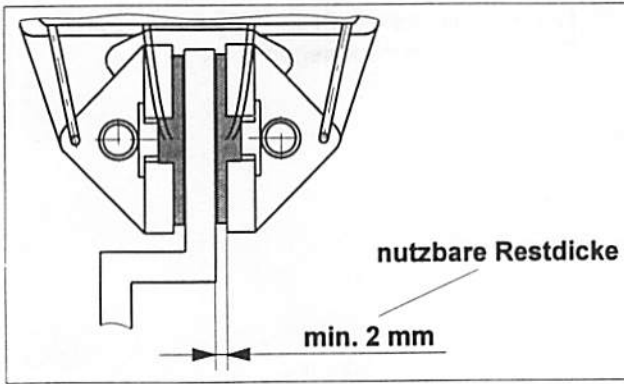

**⚠ Achtung:** Die Bremsklötze müssen bei einer nutzbaren Restdicke von 2 mm oder beim Ertönen der Hupe bei Senken in Stufe I ausgewechselt werden! Spätestens aber 40 Betriebsstunden nach Ertönen der Hupe!

**Arbeitsfolge**

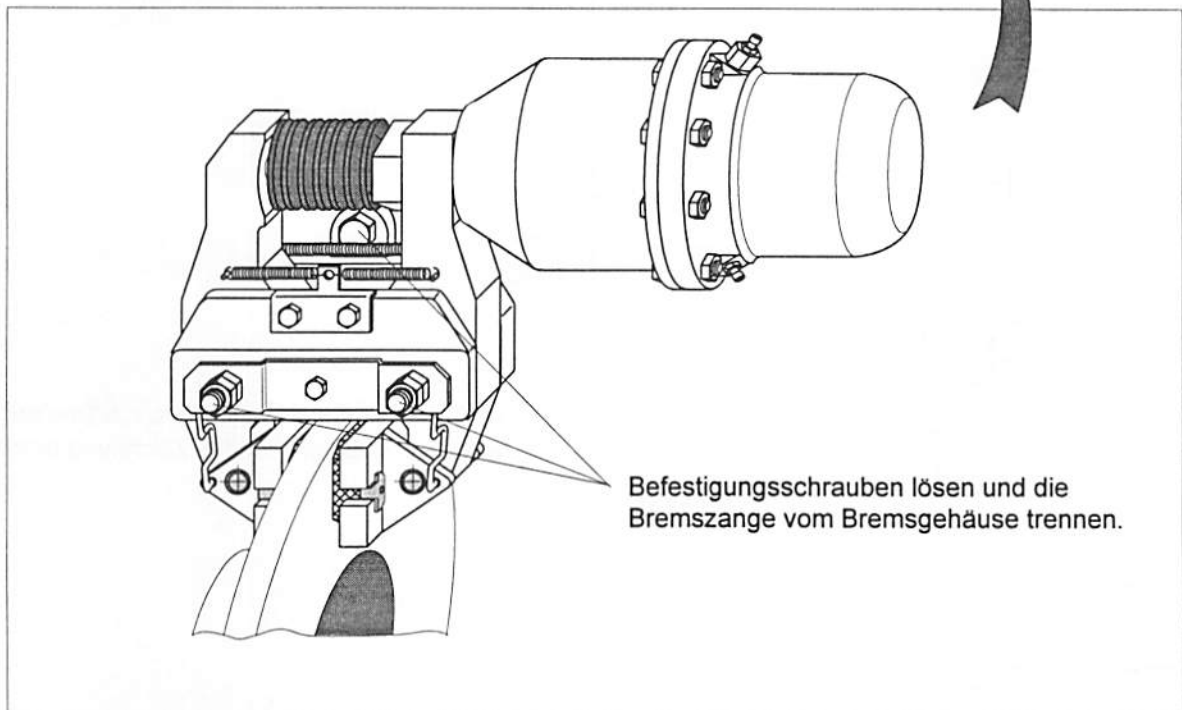
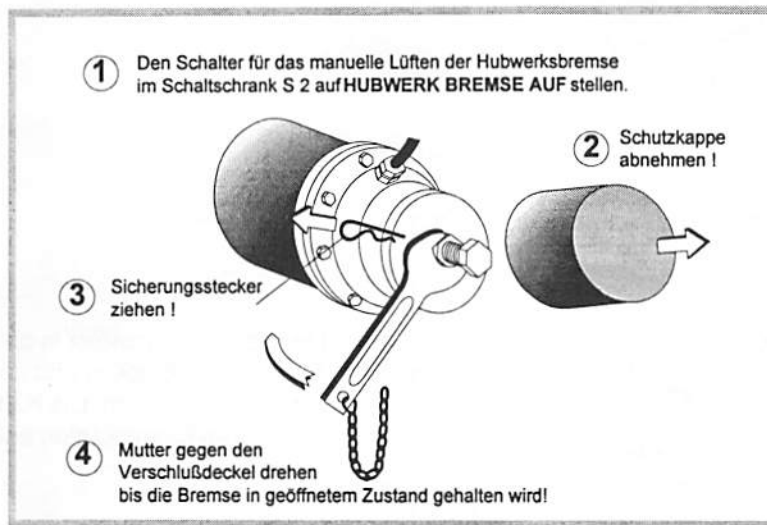

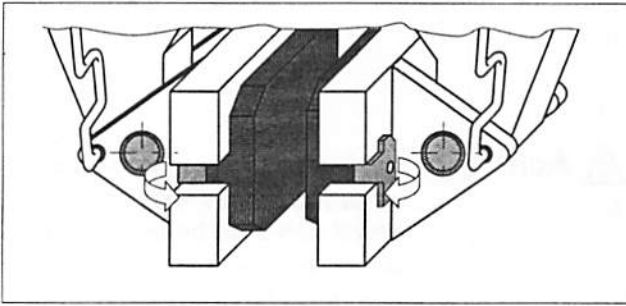

Die Haltebleche der Bremsklötze über den Bremsschuh zurückbiegen

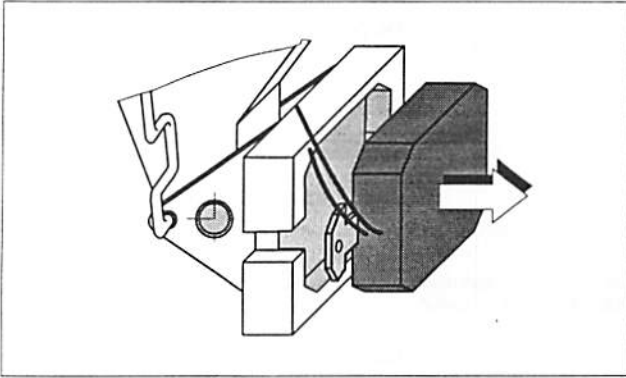

Den Bremsklotz abziehen und die Kabel des elektrischen Verschleißmelders im Klemmkasten abklemmen.

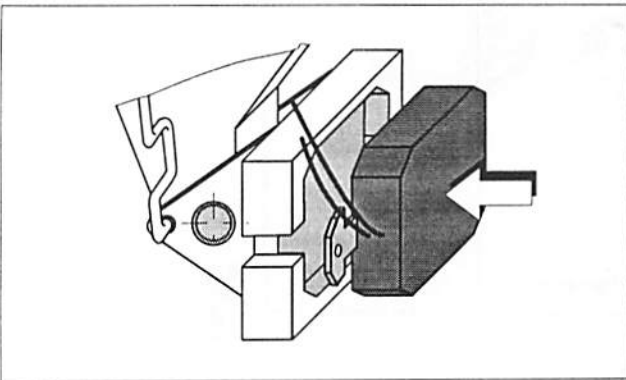

Den neuen Bremsklotz in die Vertiefung im Bremsschuh drücken und durch Umbiegen der Haltebleche sichern. Die Kabel des Verschleißmelders im Klemmkasten anklemmen.

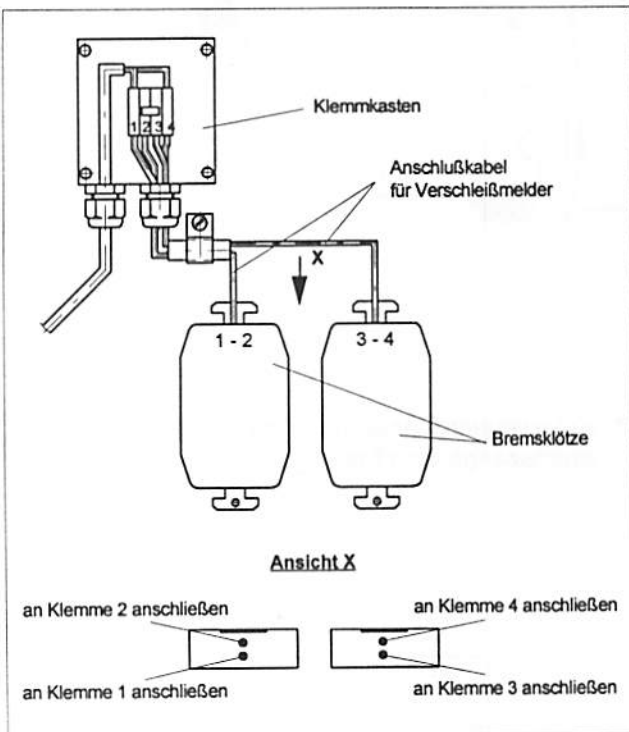

Die Anschlusskabel für die Verschleißmelder sind wie in der nebenstehenden Zeichnung anzuklemmen

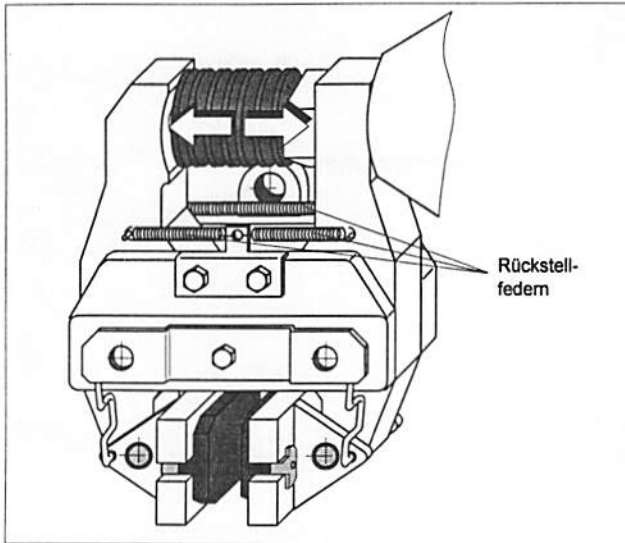

Rückstellfedern ausbauen und die Bremshebel auseinanderdrücken.

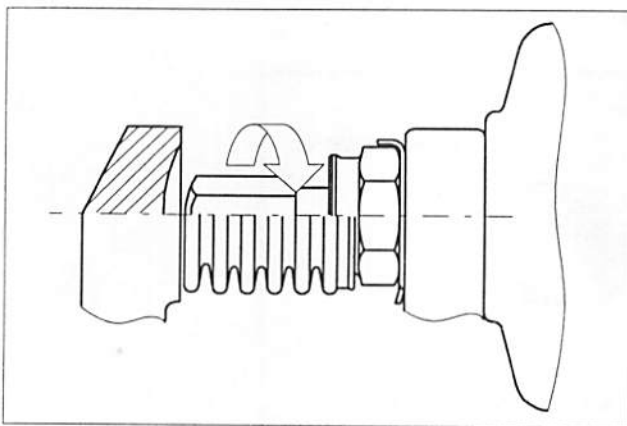

Den Sechskantstößel im Uhrzeigersinn bis zum Anschlag in den Bremszylinder drehen.

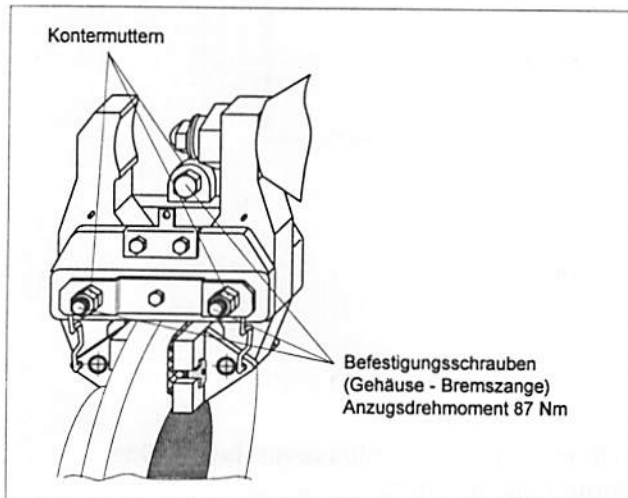

Die Bremszange am Bremsgehäuse befestigen.

**⚠ Achtung:** Die Befestigungsschrauben müssen mit einem Anzugsdrehmoment von 87 Nm festgezogen werden!

Die Schraubverbindungen mit Kontermuttern sichern.

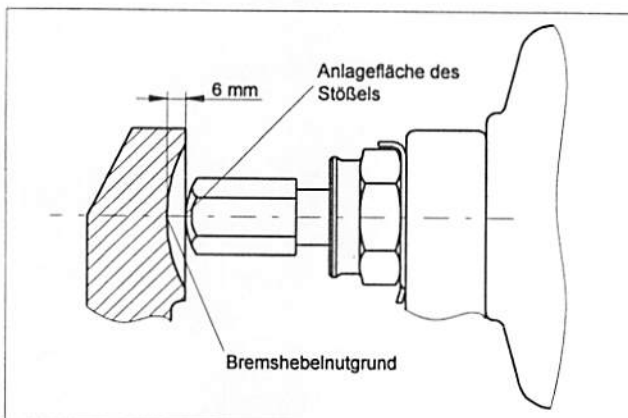

Die Bremshebel auseinanderdrücken und den Stößel soweit aus dem Bremszylinder herausdrehen, bis ein Spalt von 6 mm zwischen Anlagefläche des Stößels und des Bremshebelnutgrundes entsteht.

**⚠ Achtung:** Die Bremsklötze müssen an der Bremsscheibe anliegen!

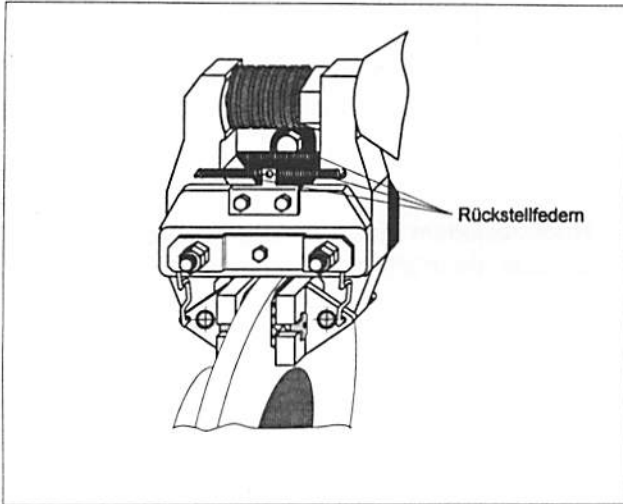

Rückstellfedern einhängen.

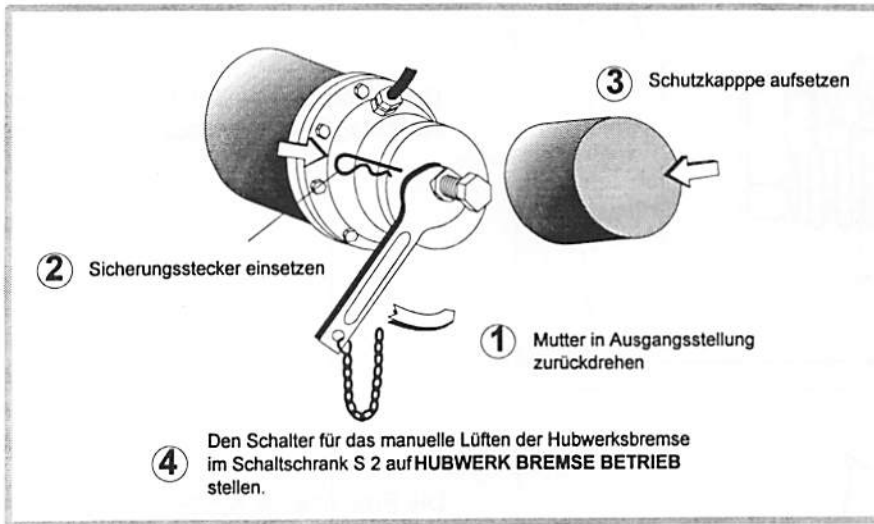

**⚠ Achtung:** Seilklemme an der Hubwerksrolle lösen !

Die Bremse mehrfach betätigen und alle Schrauben, Muttern und Anschlüsse auf festen Sitz und Dichtigkeit überprüfen, gegebenenfalls Verbindungen nachziehen.

## Mechanische Handlüftung zum Absetzen von Lasten bei Stromausfall

Sollte es bei Stromausfall nötig sein eine anhängende Last abzusetzen, sind folgende Schritte zu beachten.

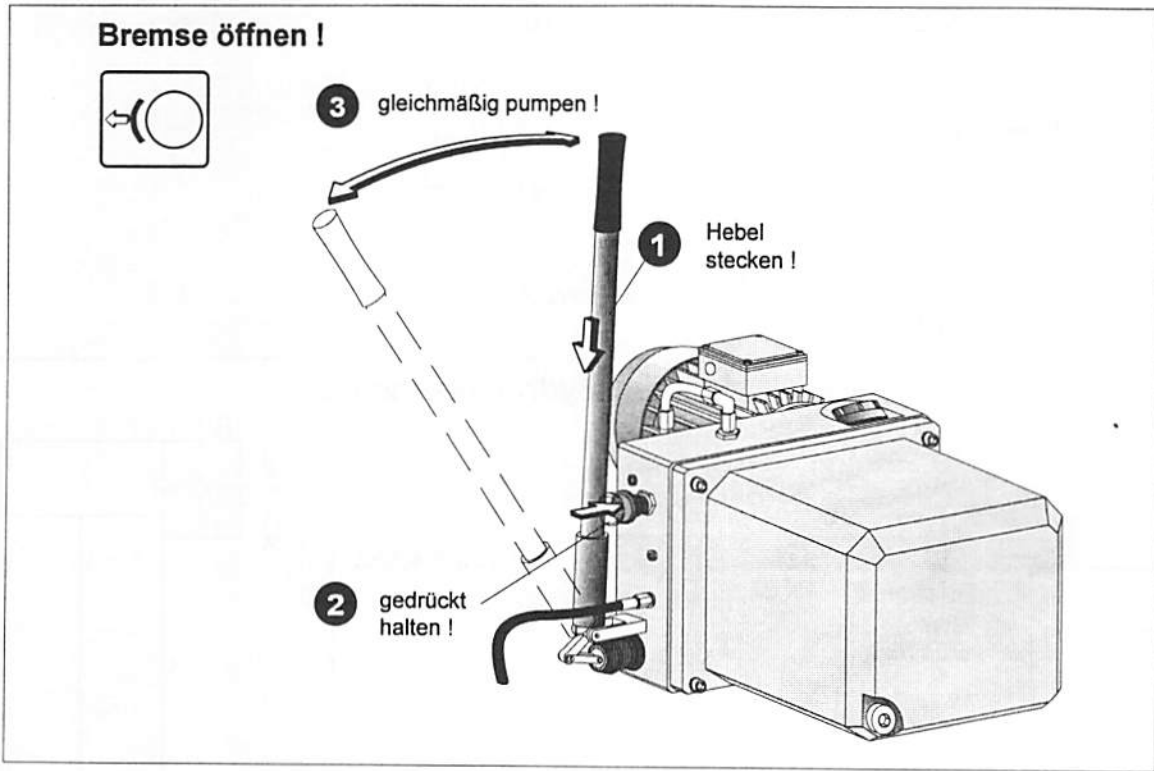

**Nach dem Absetzen der Last.**

**Bremse schließen !**

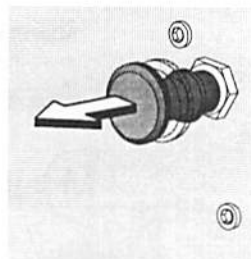
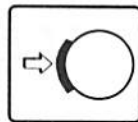



# Kletterhydraulik

Alle Teile sind bereits betriebsfertig auf Konsole und Klettertraverse montiert !

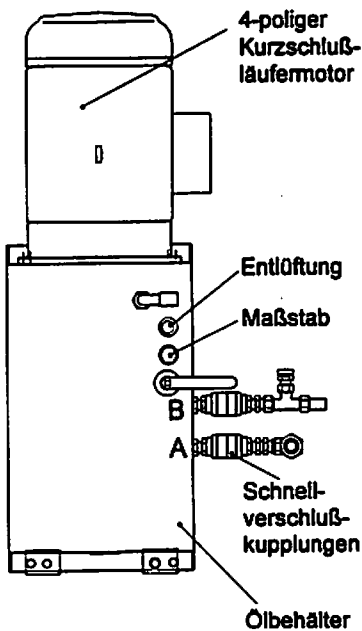
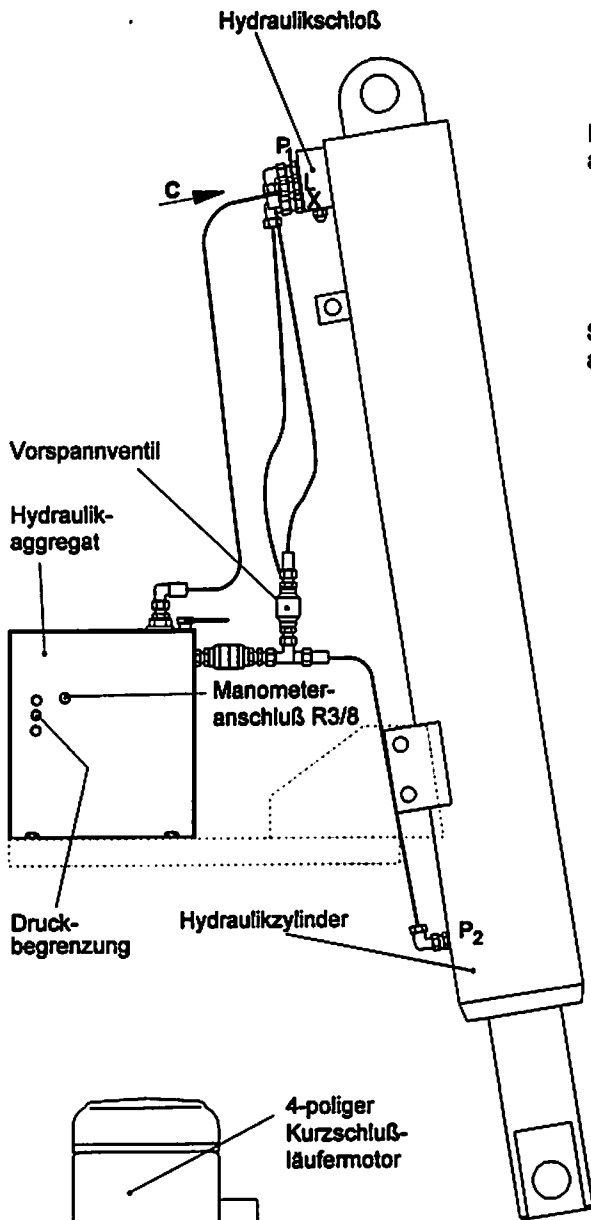

Ansicht C

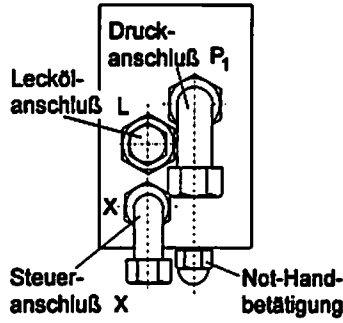

Hydraulikschema

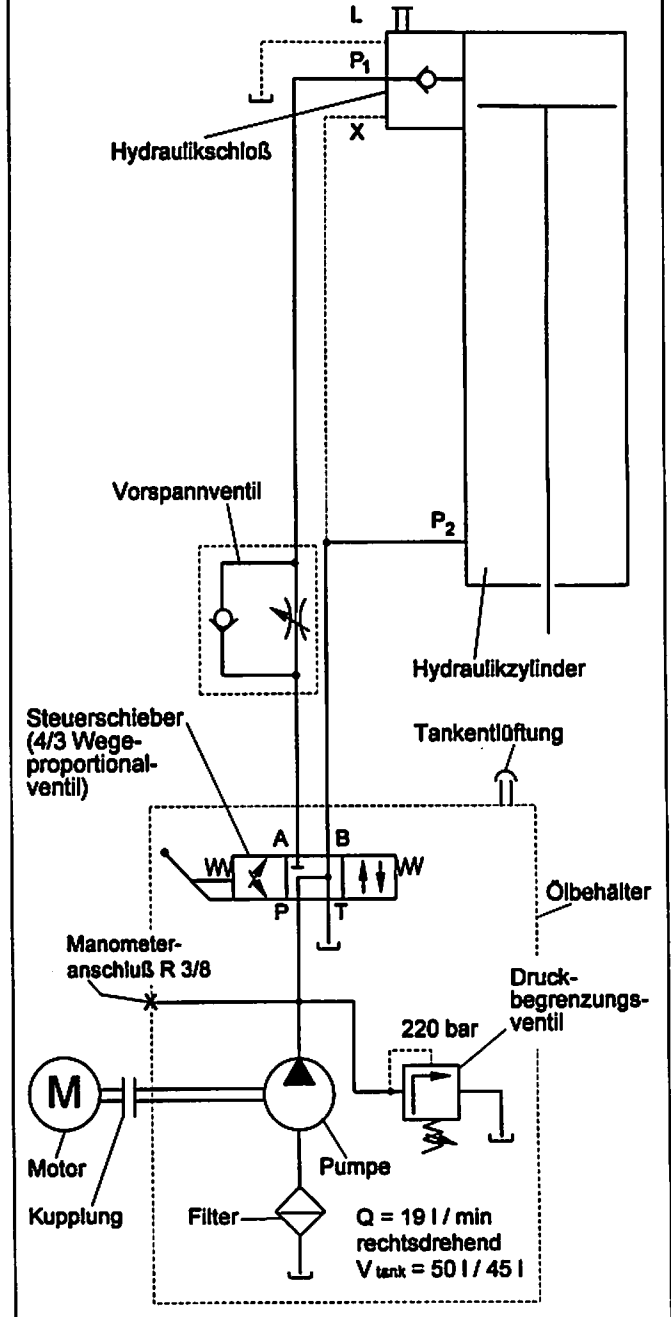

## Inbetriebnahme der Kletterhydraulik

1. Kran optimal ausrichten  Klettern des Kranes.



- Ölstand wird mit dem Peilstab am Ölbehälter überprüft.
- Steht die Hydraulikanlage längere Zeit still (ca. ½ Jahr), vor der Inbetriebnahme die Ölbeschaffenheit überprüfen!  
Ist das Öl hell und klar, kann es noch verwendet werden. Ist es milchig, flockig und trübe, muß es ausgewechselt werden.  
Ölbeschaffenheit überprüfen setzt Erfahrung voraus, deshalb im Zweifelsfall einen Ölwechsel vornehmen.
- Tankboden auf Ablagerungen von Ölschlamm überprüfen. In diesem Fall den Öltank reinigen.
- Die Ölbeschaffenheit ist besonders wichtig für die einwandfreie Funktion der Anlage.

3. Drehrichtung des Motors überprüfen.

- Motor kurz einschalten und Drehrichtung gemäß Richtungspfeil am Lüfterflügel der Anlage überprüfen.

4.  Kletterdruck

**220 bar**

5. Beim Betrieb der Hydraulikanlage muß das Entlüftungsventil geöffnet sein. Beim Abbau des Aggregats vom Kran und beim Transport muß das Entlüftungsventil geschlossen sein.
6. Die Geschwindigkeit der Klettereinrichtung kann in der Auf- und Abbewegung stufenlos reguliert werden.

## Wirkungsweise und Wartung der Kletterhydraulik

Die Hydraulikanlage wird ab Werk betriebsfähig geliefert.



### Wirkungsweise

Der Elektromotor wird in Betrieb genommen. Er treibt über eine elastische Kupplung die Pumpe an. Diese fördert das Hydrauliköl aus dem Behälter über den Ölfilter, den Steuerschieber (4/3 Wege-Proportionalventil) bis zum Zylinder. Das Überdruckventil zwischen Pumpe und Steuerschieber soll nicht verstellt werden, das es den max. Öldruck (Anfahrdruck) im Ölkreis begrenzt.

### Hebelstellungen am Hydraulikaggregat

Stellung "0"

**Leerlauf**

Das von der Pumpe geförderte Öl fließt in den Behälter.

Stellung "I"

**Abwärtsbewegung**

Das Öl wird durch das Vorspannventil und über das Hydraulikschloß in den oberen Teil des Zylinders gefördert. Durch den entstehenden Druck wird der Kolben im Zylinder abwärts bewegt. Das Öl im unteren Teil des Zylinders fließt über den Steuerschieber in den Behälter zurück.

Stellung "II"

**Aufwärtsbewegung**

Das Öl wird in den unteren Teil des Zylinders und gleichzeitig in das Hydraulikschloß gefördert, dadurch wird das Hydraulikschloß geöffnet. Durch den entstehenden Druck wird der Kolben im Zylinder aufwärts bewegt. Das Öl im oberen Teil des Zylinders fließt über das geöffnete Hydraulikschloß, Vorspannventil und den Steuerschieber in den Behälter zurück.

Wird der Schalthebel in Stellung "I" oder "II" losgelassen, springt er automatisch in die Stellung "0" zurück.

## Hydraulikschloß und Vorspannventil

Tritt während eines Klettvorganges ein Schaden an der Ölleitung auf, verhindert das Hydraulikschloß ein Rückströmen des Öles, das sich im Zylinder unter Druck befindet. Der Kolben bleibt an der eingenommenen Stellung stehen. ★ Schaden schnellstens beheben! ★

Tritt während eines Klettvorganges ein Stromausfall ein, wird der Ölzufuß unterbrochen. Der Kolben bleibt ebenfalls stehen. ★ Schaden schnellstens beheben! ★

Das Vorspannventil verhindert bei abgeschalteter Anlage, daß die Kolbenstange selbsttätig ausfährt (symptomatisch für alle Schaltventile).

## Wartung

- Kolbenstange von Zeit zu Zeit sauber abreiben → Schonung der Abstreifringe
- Bei der Demontage alle Öl-Anschlüsse mit Blindstopfen verschließen → kein Eindringen von Schmutz



## Ölwechsel

Hydraulik-Öle  Schmierstofftabelle

- Altöl ablassen.
- Ölbehälter und Ölfilter auswaschen.
- Hydrauliköl einfüllen.
- Kolbenstange mehrmals aus- und einfahren.
- Ölstand am Ölschauglas bzw. mit dem Peilstab überprüfen, gegebenenfalls Öl nachfüllen.
- Zum Entlüften brauchen keine Verschraubungen gelöst werden, da die Anlage selbstentlüftend ist. Sind größere Luftmengen in der Hydraulikanlage, kann über die Meßkupplungen entlüftet werden.

## Kran klettert nicht !

- Kennzeichen:** Manometer zeigt geringen Druck an.  
**Ursache:** Ungenügender Druck.  
**Abhilfe:** Sechskantstellschraube unterhalb des Steuerhebels drehen.
- **Rechtsdrehung** > der Druck wird höher
  - **Linksdrehung** > der Druck wird niedriger

**⚠ ACHTUNG:** Kletterdruck mit einem Manometer überprüfen. Angegebenen Kletterdruck nicht überschreiten, sonst könnte Gewaltbruch herbeigeführt werden!

- Kennzeichen:** Pfeifendes Geräusch, Manometer zeigt geringen Druck an.  
**Ursache:** Pumpe ist defekt.  
**Abhilfe:**
- Aggregatdeckel öffnen.
  - Befestigungsschrauben lösen.
  - Pumpe austauschen.

**⚠ ACHTUNG:** Kupplungshälfte auf der Pumpenwelle muß bündig mit dem Wellenende sein!  
 Wird der Motor mitausgetauscht, muß die Kupplungshälfte 4 mm zurück stehen! (siehe Zeichnung)

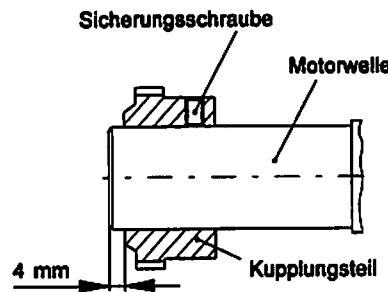

- Pumpe bei geöffnetem Aggregatdeckel und Ölfüllung kurz laufen lassen.
- Verschraubungen auf Dichtheit prüfen.
- Druck einstellen und kontrollieren.

- Ursache:** Rohrbruch oder Stromausfall  
**Abhilfe:**
- Gewindestift in das Hydraulikschloß drehen (Rechtsdrehung), das Hydraulikschloß wird mechanisch geöffnet.
  - Steuerhebel am Aggregat in **Stellung "II"** bringen.
  - Zylinder langsam einfahren.

**⚠ ACHTUNG:** Besteht keine Möglichkeit, das aus dem Kolbenflächenraum in den Tank zurückfließende Öl in den Ringflächenraum zu pumpen, muß ein weiterer Behälter zur Aufnahme des gesamten Öles beschafft werden. Nach Beendigung, die automatische Sicherung wiederherstellen.

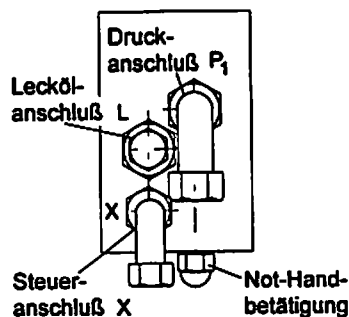

# **Schraubverbindungen an Turmdrehkränen**

## **insbesondere hochfest vorgespannte (HV-) Schraubverbindungen**

- 1. Allgemeines**
- 2. Mit Schraubenschlüssel von Hand angezogene Schraubverbindung**
- 3. Hochfest vorgespannte (HV-) Schraubverbindung**
  - 3.1 Begriffserläuterung**
  - 3.2 Verwendungsort**
  - 3.3 zu einer HV-Schraubverbindung gehörende Teile**
  - 3.4 Zusammenstellung einer HV-Schraubverbindung**
- 4. Überprüfung der Teile der HV-Schraubverbindungen vor deren Einbau**
  - 4.1 Zustand der Teile der HV-Schraubverbindungen**
  - 4.2 Schmieren der Teile der HV-Schraubverbindungen**
  - 4.3 Wiederverwendung der Teile der HV-Schraubverbindungen**
- 5. Anziehen der HV-Schraubverbindungen**
  - 5.1 Notwendigkeit des korrekten Anziehens**
  - 5.2 Drehmoment**
  - 5.3 Drehmomentschlüssel**
- 6. Kontrolle der eingebauten HV-Schraubverbindungen**
  - 6.1 Notwendigkeit von Kontrollen**
  - 6.2 Erstmalige und wiederkehrende Kontrollen der eingebauten HV-Schraubverbindungen**
  - 6.3 Ersatz von Teilen der HV-Schraubverbindungen**
- 7. Unfallverhütungsvorschriften**

## 1. Allgemeines

Am Turmdrehkran befinden sich zahlreiche Schraubverbindungen, deren Aufgabe es ist, Bauteile zu verbinden und Kräfte zu übertragen.

## 2. Mit Schraubenschlüssel von Hand angezogene Schraubverbindung

Regelmäßig prüfen, damit sie festsitzt und sich nicht selbsttätig aufdreht. Durch Lockern kann Schaden angerichtet werden, auch schon durch Herabfallen eines Teils dieser Schraubverbindung.

## 3. Hochfest vorgespannte (HV-) Schraubverbindung

### 3.1 Begriffserläuterung

Unter einer HV-Schraubverbindung versteht man eine aus Schrauben, Muttern, Scheiben und evtl. Distanzhülsen hergestellte Verbindung, bei der alle Teile der Verbindung, mit Ausnahme der Distanzhülsen, aus Werkstoffen mit hoher Festigkeit hergestellt wurden.

Diese Schraubverbindungen müssen mit einem vorgeschriebenen Drehmoment mit Hilfe eines Drehmomentschlüssels angezogen werden.

### 3.2 Verwendung

HV-Schraubverbindungen werden dort verwendet, wo große Kräfte von Bauteil zu Bauteil übertragen werden müssen.

Bei einem Baukran sind dies in der Regel folgende Bauteile:

- Kugeldrehkranz
- Turmteile
- verschiedentlich auch Antriebsaggregate wie Drehwerke, Windwerke

### 3.3 zu einer HV-Schraubverbindung gehörende Teile

Alle Teile einer HV-Schraubverbindung sind besonders gekennzeichnet. Die Güte- und Kennzeichnungsvorschriften ergeben sich aus nationalen und internationalen Normen.



Schrauben der Festigkeitsklasse 10.9 und 12.9 mit einem Gewindedurchmesser von 24 mm und mehr sind zwar entsprechend der internationalen Normen gekennzeichnet, müssen aber darüber hinaus der Qualität einer Liebherr-Werksnorm entsprechen. Daher können diese Schrauben nur bei Liebherr-Werk Biberach GmbH oder bei den von dieser Gesellschaft benannten Händlern gekauft werden.

Werden Schrauben verwendet, die nicht der Liebherr-Norm entsprechen, besteht Unfallgefahr und damit verbunden das Risiko von Personen- und/oder Sachschäden.

### 3.3.1 Schrauben

Schrauben müssen gemäß der Internationalen Norm ISO 898 Teil 1 gekennzeichnet sein. Am Schraubenkopf muß die Festigkeitsklasse, z.B. 8.8, 10.9 oder 12.9 angegeben sein (Bild 1).



Bild 1



Außerdem müssen die Schrauben mit einem Herkunftszeichen des Schraubenherstellers gekennzeichnet sein, das im allgemeinen in der Nähe des Kennzeichens der Festigkeitsklasse angebracht wird (Bild 2).

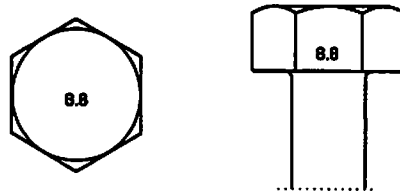
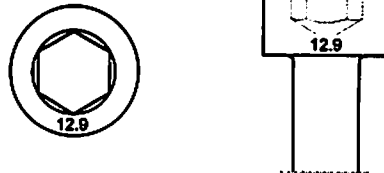

Bild 2

### 3.3.2 Muttern

Muttern müssen gemäß der Internationalen Norm ISO 898 Teil 2 gekennzeichnet sein. Auf der Auflagefläche oder einer Schlüsselfläche muß die Festigkeitsklasse, z.B. 8, 10 oder 12 angegeben sein (Bild 3).

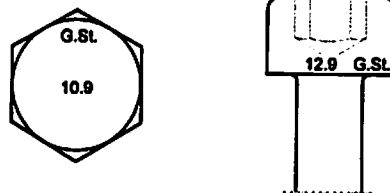

Bild 3

Nach ISO 898 Teil 2 sind zur Kennzeichnung der Festigkeitsklasse von Muttern auch Symbole erlaubt, die jedoch ihrer Vielfältigkeit wegen im Rahmen dieser technischen Beschreibung nicht angeführt werden können. Bei einer HV-Schraubverbindung dürfen nur Muttern mit der in Bild 3 und 4 aufgeführten Festigkeitsklasse verwendet werden.

Außerdem müssen die Muttern mit einem Herkunftszeichen des Mutterherstellers gekennzeichnet sein, das im allgemeinen in der Nähe des Kennzeichens der Festigkeitsklasse angebracht wird (Bild 4).

Bild 4

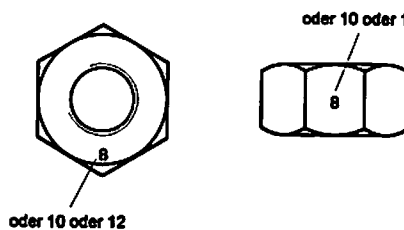
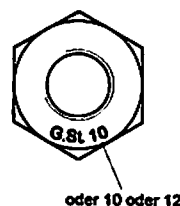





Bei der Auswahl der Muttern darauf achten, daß ihre Festigkeitsklasse zur Festigkeit der Schraube paßt:

Beispiel:	Mutter 8	→	Schraube 8.8
	Mutter 10	→	Schraube 10.9
	Mutter 12	→	Schraube 12.9

### 3.3.3 Scheiben

Da es für Scheiben bis heute keine ISO-Norm gibt, werden die in Deutschland hergestellten Scheiben für HV-Schraubverbindungen mit HV gekennzeichnet (Bild 5).



Für HV-Schraubverbindungen dürfen nur Scheiben aus hochfesten Werkstoffen verwendet werden, die den unter 3.3.1 und 3.3.2 angegebenen Werkstoffen für Schrauben und Muttern entsprechen. Wir empfehlen, nur von Liebherr gelieferte Scheiben zu verwenden. Bei Verwendung von Scheiben anderer Herkunft darauf achten, daß ihre Festigkeit derjenigen der Schrauben und Muttern entspricht.



Die Scheiben für HV-Schraubverbindungen müssen einseitige Fasen haben, damit die Ausrundung am Schraubkopf nicht beschädigt wird. Die Fase muß deshalb immer zum Schraubkopf zeigen.



Bild 5

### 3.3.4 Distanzhülsen

Bei einigen HV-Schraubverbindungen sind aus konstruktiven Gründen Distanzhülsen erforderlich. Diese werden von Liebherr hergestellt und mitgeliefert. Sie müssen entsprechend den Angaben in der Betriebsanleitung (siehe Kapitel 3) eingebaut werden.

### 3.4 Zusammenstellung einer HV-Schraubverbindung

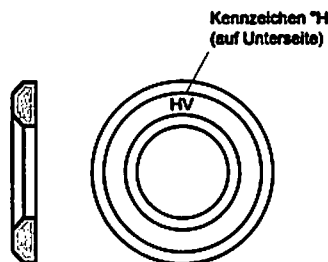
In unseren Kranen verwenden wir zwei Arten von HV-Schraubverbindungen:

Verbindungen mit Durchgangsschrauben:



Bild 6

Verbindungen mit Steckschrauben:

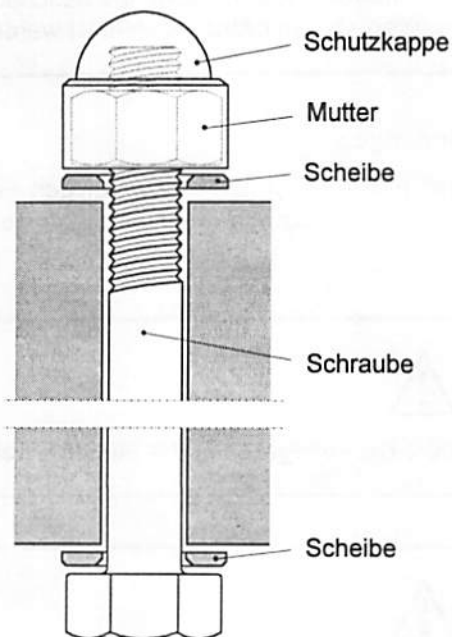

Bild 7

Bei einer HV-Schraubverbindung müssen die Werkstoffe der verwendeten Schrauben und Muttern aufeinander abgestimmt sein. Dies ist gewährleistet, wenn die Qualitätsvorschriften der Liebherr-Werksnorm erfüllt sind und Schrauben und Muttern mit folgenden Kennzeichnungen miteinander verwendet werden:

- Schrauben mit Kennzeichnung 8.8 → verwenden mit Muttern der Kennzeichnung 8
- Schrauben mit Kennzeichnung 10.9 → verwenden mit Muttern der Kennzeichnung 10
- Schrauben mit Kennzeichnung 12.9 → verwenden mit Muttern der Kennzeichnung 12

Für Scheiben gilt Abschnitt 3.3.3.

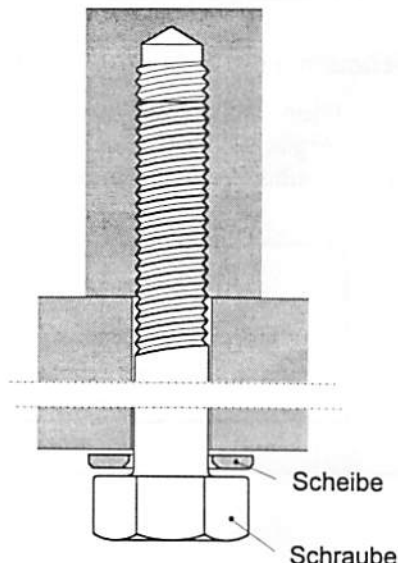
## 4. Überprüfung der Teile der HV-Schraubverbindungen vor deren Einbau

### 4.1 Zustand der Teile der HV-Schraubverbindungen

Alle Teile der Schraubverbindung vor Einbau säubern.

Gewindegänge der Schraube und Mutter, Sitz der Mutter auf der Schraube und Eckbereich von Schraubenschaft zu Schraubenkopfaufgabe kontrollieren.



Beschädigte Schrauben oder Muttern dürfen **nicht verwendet** werden!



Am Schaft und im Gewinde angerostete Schrauben, sowie im Gewinde angerostete Muttern dürfen **nicht verwendet** werden. Schrauben oder Muttern, die beschädigt sind oder Anzeichen von Beschädigungen aufweisen, dürfen **nicht verwendet** werden.

#### 4.2 Schmieren der Teile der HV-Schraubverbindungen

Schrauben und Muttern vor jedem Einbau mit einem molybdändisulfid-haltigen Fett schmieren. Dadurch ergibt sich ein gleichmäßiger Reibwiderstand, wodurch immer die richtige Vorspannung der Verschraubung erreicht wird.



Schrauben- und Mutterngewinde, sowie die Auflagefläche der Mutter **fetten!**



Wird das vorgeschriebene Drehmoment am Schraubenkopf aufgebracht, unbedingt auch die Auflagefläche des Schraubenkopfes **fetten!**

#### 4.3 Wiederverwendung der Teile der HV-Schraubverbindungen

Alle Teile der HV-Schraubverbindungen, die mit dem von uns vorgeschriebenen Drehmoment angezogen wurden, können bei weiteren Kranmontagen wiederverwendet werden. Voraussetzung ist, daß alle Teile nach Abschnitt 4.1 kontrolliert wurden und keine Beschädigungen aufweisen.

## 5. Anziehen der HV-Schraubverbindungen

### 5.1 Notwendigkeit des korrekten Anziehens

Nur wenn eine HV-Schraubverbindung mit dem vorgeschriebenen Drehmoment vorgespannt wurde, kann sie ihre Aufgabe erfüllen. Durch das Drehmoment wird die Schraube gelängt und die zu verbindenden Kranteile werden zusammengedrückt, so daß eine intensive Verspannung dieser Teile entsteht.

Die Lebensdauer einer Schraube hängt maßgeblich von dem Aufbringen des richtigen Drehmoments und der damit erreichten Vorspannung ab. Ein zu hohes oder zu niedriges Drehmoment kann zu einem vorzeitigen Versagen der Schraubverbindung führen.

### 5.2 Drehmoment

Die Schraubverbindung muß mit einem bestimmten Drehmoment angezogen werden, um die konstruktiv vorgesehene Vorspannung zu erreichen.

Das aufzubringende Drehmoment ist je nach Art und Größe der verwendeten Schrauben und Muttern unterschiedlich, siehe "Anzugsdrehmomente", Tabelle 1.

Bei dieser Tabelle ist zu beachten, daß dabei von den Festigkeitsklassen gemäß ISO 898, Teil 1 und Teil 2 ausgegangen wurde.

Ob es sich um eine Schraube nach DIN 6914, DIN 931, DIN 933 oder DIN 912 handelt, kann an der Schlüsselweite **s** gemäß Tabelle 2 erkannt werden.

Werden Schrauben oder Muttern verwendet, bei denen nicht zweifelsfrei feststeht, welcher DIN sie entsprechen, müssen Gewinde-Nenn Durchmesser und Schlüsselweite gemessen werden. Anhand der Tabelle 2 kann dann die Schraube oder Mutter zugeordnet werden.



Verwenden Sie auf keinen Fall ungefettete Schrauben in HV-Schraubverbindungen!

### 5.3 Drehmomentschlüssel

Das jeweils vorgeschriebene Drehmoment kann nur mit Hilfe eines Drehmomentschlüssels aufgebracht werden. An diesem Drehmomentschlüssel muß das Drehmoment und die Drehrichtung eingestellt werden können.

Werden größere Drehmomente gefordert, müssen Übersetzungsgetriebe verwendet werden, die man Kraftschrauber nennt. Mit Kraftschraubern werden Drehmomente bis 9 500 Nm (950 mkg) erreicht.

Diese Drehmomentschlüssel müssen von Zeit zu Zeit geprüft und ggf. eingestellt werden. Die Anzugsdrehmomente dürfen nicht mehr als  $\pm 10\%$  abweichen.

Eine weitere Möglichkeit ist, das Drehmoment mittels Hydraulik-Kraftschrauber aufzubringen. Bei den Hydraulik-Kraftschraubern wird der Druck im Hydrauliksystem an einem Manometer abgelesen. Zu einem bestimmten Manometer-Druck gehört ein bestimmtes Drehmoment. Zuordnung ist in einer zum Kraftschrauber gehörenden Tabelle festgehalten.

Für das Anziehen der HV-Schraubverbindungen empfehlen wir folgende Drehmomentschlüssel:

#### Schlüsseltypen

#### Lieferant

#### *Hydraulische Drehmomentschlüssel:*

HY3-XL bis HY8-XL

Fa. Hytorc - S  
Unterer Anger 15  
D - 80331 München 2  
Tel.: 089/2609096

UKS 50 bis UKS 100

Maschinenfabrik Wagner GmbH & Co KG  
D - 53804 Much - Birrenbachshöhe  
Tel.: 02245/620

LDH 450 bis LDH 800

Schraubtechnik Peter Neef  
Schwabstr. 33  
D - 71665 Vaihingen  
Tel.: 07042/15111

#### *Manuelle Drehmomentschlüssel:*

Juwel 3 bis Juwel 6

Fa. Hans-Ulrich Teubner  
Werkstr. 14  
D - 57537 Wissen  
Tel.: 02742/5753

Neben den hier aufgeführten Schlüsseltypen haben diese Hersteller noch weitere Drehmomentschlüssel in ihrem Programm. Hierbei handelt es sich um ähnliche Schlüssel mit zum Teil höherem Gewicht, dafür aber mit günstigerem Preis. Diese Schlüssel können ebenfalls verwendet werden.

Neben den oben genannten Firmen sind noch weitere Anbieter auf dem Markt, deren Werkzeuge zum Teil ebenfalls verwendet werden können. Haben Sie zu diesen Lieferanten Fragen, wenden Sie sich bitte an uns.

## **6. Kontrolle der eingebauten HV-Schraubverbindungen**

### **6.1 Notwendigkeit von Kontrollen**

*Jede Schraubverbindung kann sich lockern.* Dies gilt auch für HV-Schraubverbindungen. Die Lockerung dieser hochfest vorgespannten Schraubverbindungen führt zum ganzen oder teilweisen Verlust der Vorspannung, was wiederum zu einer erheblich schnelleren Ermüdung des Schraubmaterials führt. Dadurch entsteht die Gefahr eines Ermüdungsbruches der Schraube. Auch kann die Fuge klaffen und die Verbindung sich lösen.

### **6.2 Erstmalige und wiederkehrende Kontrollen der eingebauten HV-Schraubverbindungen**

#### **6.2.1 Erstmalige Kontrolle**

Die erste Kontrolle aller HV-Schraubverbindungen muß bei neuen Kranen und Kranteilen, wegen Setzungen in der Schraubverbindung, *spätestens 3 Wochen* nach erfolgter Erstaufstellung durchgeführt werden. Die Kontrolle erfolgt mittels Drehmomentschlüssel bzw. mittels Drehmomentschlüssel und Kraftschrauber.

Mutter (oder Schraube) mit dem Nennmoment nach Tabelle 1 nachziehen. Läßt sich die Schraube nicht weiter anziehen, ist die Verbindung in Ordnung. Lassen sich die Schrauben nachziehen, Verbindung lösen, neu fetten, frisch montieren und auf das entsprechende Drehmoment einstellen!

#### **6.2.2 Wiederkehrende Kontrollen**

Wiederkehrende Kontrollen müssen bei jeder Aufstellung des Kranes sowie *jährlich* mindestens einmal, bei Mehrschichtbetrieb entsprechend öfter, erfolgen. Kontrolle erfolgt durch stichprobenweises Lösen von Schraubverbindungen. Verbindungsschraube herausnehmen und entsprechend Abschnitt 4.1 kontrollieren. Anschließend Schraube fetten, wieder einbauen und vorgeschriebenes Drehmoment aufbringen.

#### **6.2.3 Kontrolle durch Inaugenscheinnahme**

Wiederkehrende Kontrollen durch Inaugenscheinnahme müssen *vierteljährlich* erfolgen. Hierbei feststellen, ob, durch sichtbare Spalten zwischen den verspannten Teilen, auf ein Lockern der Schraubverbindungen geschlossen werden muß.

### **6.3 Ersatz von Teilen der HV-Schraubverbindungen**

Werden in einer Verbindungsebene, d.h. dort, wo Kranteile miteinander verbunden werden (z.B. Turmstöße, Kugeldrehverbindung) gerissene Schrauben oder Schrauben mit Anrissen festgestellt, müssen sämtliche Schrauben dieser Verbindungsebene ersetzt werden.

## **7. Unfallverhütungsvorschriften**

In allen Unfallverhütungsvorschriften sind regelmäßige Kontrollen vorgeschrieben. Es wird darauf hingewiesen, daß die Anweisungen des Herstellers beachtet werden müssen.

Diese notwendigen regelmäßigen Kontrollen wurden in den vorhergehenden Abschnitten behandelt.

Tabelle 1

**HV-Schraubverbindungen**

Für gefettete HV-Schraubverbindungen mit metrischem ISO-Gewinde nach DIN 13 Teil 1 bzw. ISO 261 mit oder ohne galvanischem Überzug gelten folgende Anzugsdrehmomente:

**Anzugsdrehmomente:**

Gewinde	Festigkeitsklasse 8.8 (8 G)		Festigkeitsklasse 10.9 (10 K)				Festigkeitsklasse 12.9 (12 K)	
	DIN 931/933 DIN 912		DIN 6914		DIN 931/933 DIN 912		DIN 931/933 DIN 912	
	mkg	Nm	mkg	Nm	mkg	Nm	mkg	Nm
M 12	5,2	51	9,8	96	7,4	73		
M 14	8,4	82			13,0	127		
M 16	14,0	137	24,7	242	19,1	187		
M 18	18,0	177			26,0	255		
M 20	25,9	254	48,3	474	37,0	363		
M 22	35,8	351	66,0	647	51,1	501		
M 24	44,8	439	83,0	814	64,0	628		
M 27	70,0	686	123,0	1206	100,0	981		
M 30	95,8	939			136,8	1342		
M 33	130,9	1284			187,0	1834	230,8	2264
M 36	167,3	1641			239,0	2344	296,1	2904
M 39	217,3	2131			310,4	3044	383,6	3762
M 42	268,4	2632			383,4	3760	476,3	4670
M 45	335,4	3289			479,1	4693	594,8	5833
M 48	403,6	3958			576,6	5655	717,8	7039
M 56					900,0	8830		

Tabelle 2

**Schlüsselweiten "s"**

DIN 931, 933, 934  
DIN 6914, 6915

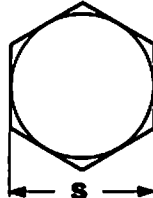

DIN 912

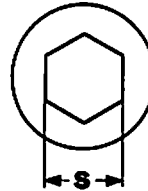

Die Schrauben nach DIN 6914 und die dazugehörigen Muttern nach DIN 6915 haben eine größere Schlüsselweite als die Schrauben nach DIN 931 und die dazugehörigen Muttern nach DIN 934.

In der folgenden Tabelle sind die Schlüsselweiten "s" angegeben:

Gewinde- Nenndurchmesser	Schlüsselweite "s" für Schrauben nach DIN 931/933 und Muttern nach DIN 934	Schlüsselweite "s" für Schrauben nach DIN 6914 und Muttern nach DIN 6915	Schlüsselweite "s" für Innensechskant- schrauben nach DIN 912
	mm	mm	mm
M 12	19	22	10
M 14	22	—	12
M 16	24	27	14
M 18	27	—	14
M 20	30	32	17
M 22	32	36	17
M 24	36	41	19
M 27	41	46	19
M 30	46	50	22
M 33	50	—	24
M 36	55	60	27
M 39	60	—	—
M 42	65	—	32
M 45	70	—	—
M 48	75	—	36
M 56	85	—	—

# Zentralschmieranlage (nicht serienmäßig)

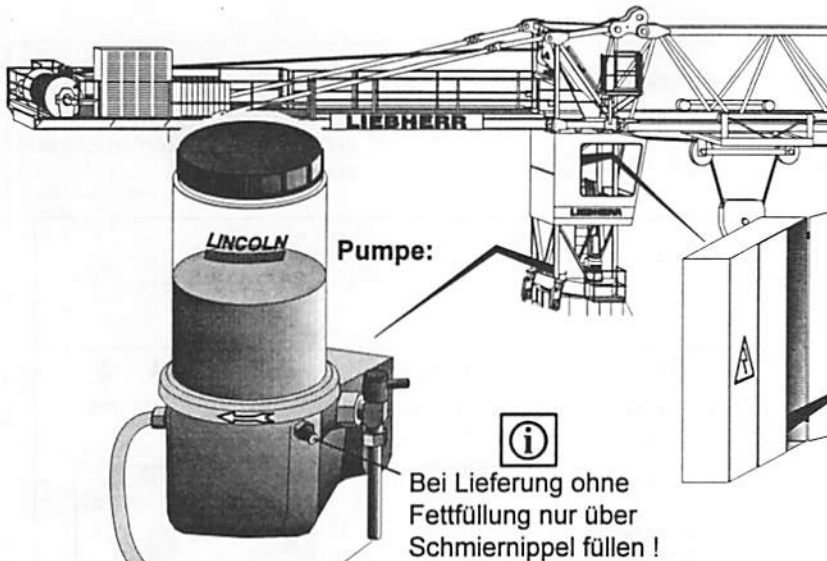

Alle Leitungen müssen mit Fett vorgefüllt sein!

Bei Lieferung ohne Fettfüllung nur über Schmiernippel füllen!

Nur Liebherr Spezialfett CTK verwenden!

## Steuergerät Grundeinstellung:

Pausenzeit: 10 Stunden  
 Überwachungszeit: 8 Minuten

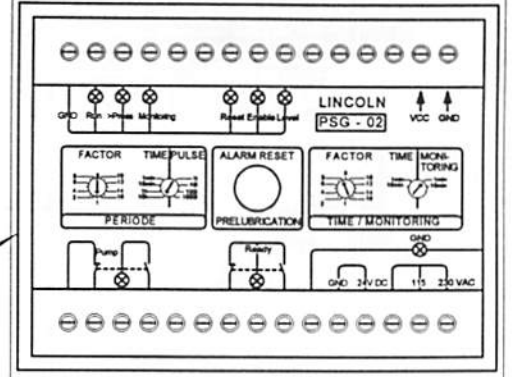

## Elektrisches Anschlußschema

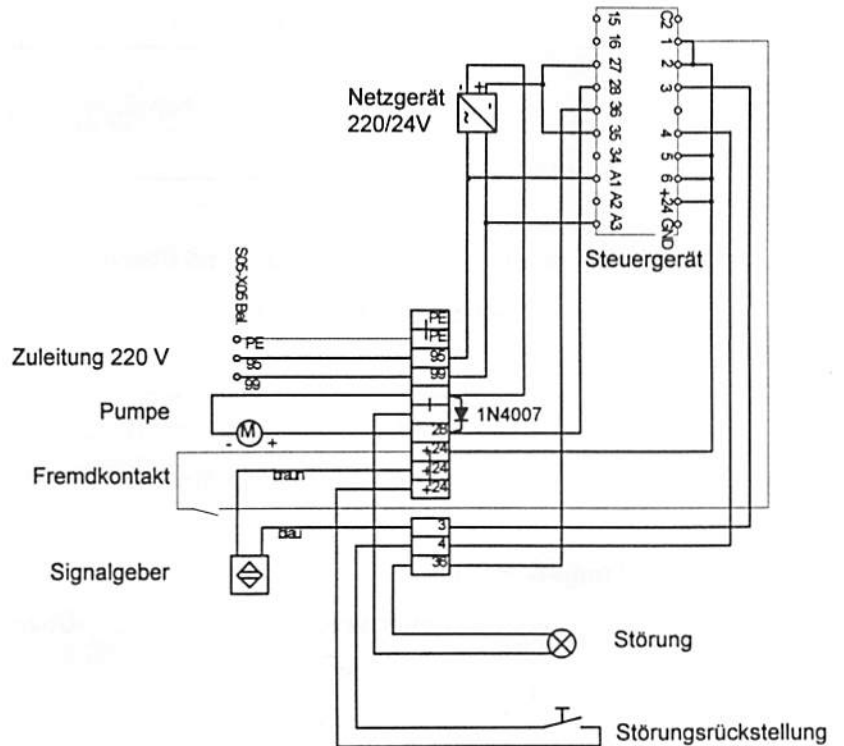
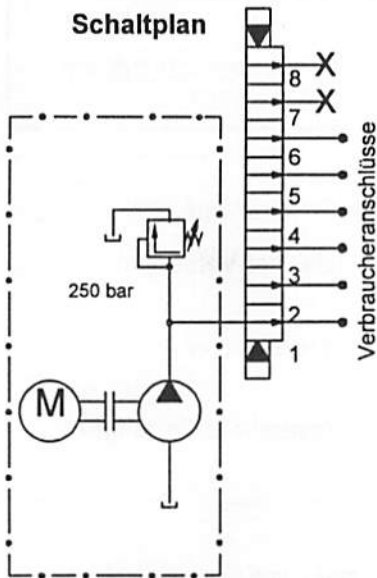

## Verlegeplan Ausführung mit 2 Drehwerken

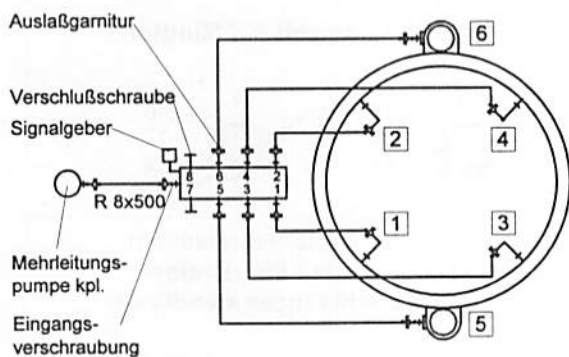

## Verlegeplan Ausführung mit 1 Drehwerk

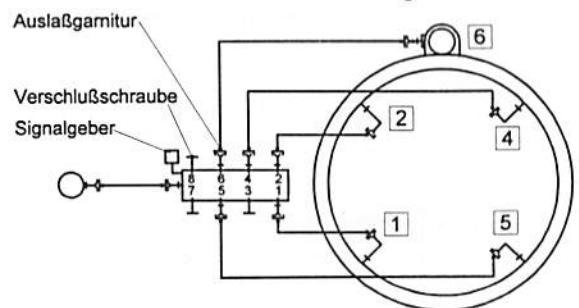



# Steuergerät

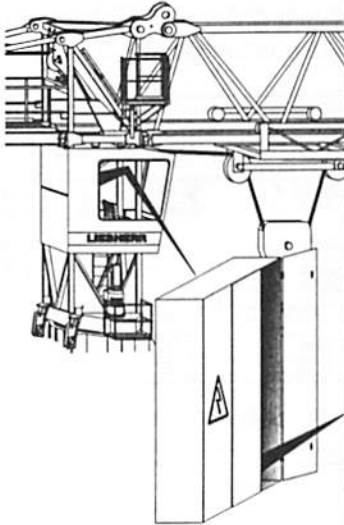

## Steuergerät Grundeinstellung:

Pausenzeit: 10 Stunden  
 Überwachungszeit: 8 Minuten



Meldet der Signalgeber einen Verteilerumlauf (Überwachungszeit), schaltet die Zentralschmierpumpe ab !

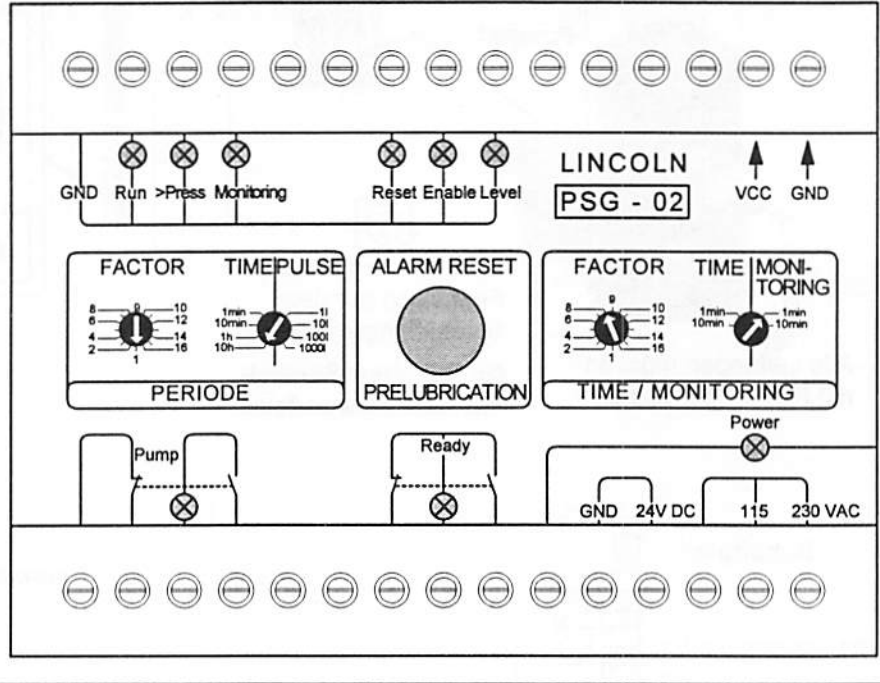

- Allgemeines:**
- Automatische Steuerung und Überwachung der Zentralschmieranlage
  - Bereits abgelaufene Pausenzeiten bleiben auch nach Ausfall der Versorgungsspannung gespeichert.
  - Die Speicherung aller Daten erfolgt ohne Batterie und ist wartungsfrei. Eine zeitliche Begrenzung besteht nicht.
  - Alle Ein- bzw. Ausgänge werden durch LED's angezeigt, (eventuelle Störungssuche ist einfacher)

## Einstellungsbeispiel:

### Schmierpause

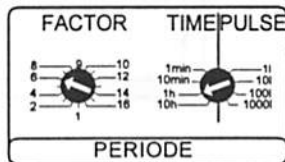

Time = 1 Stunde  
 Factor = 6  
**Schmierpause = 6 Stunden**

### Überwachungszeit (Time nicht einschalten)

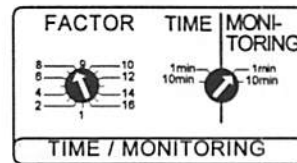

Monitoring = 1 Minute  
 Factor = 8  
**Überwachungszeit = 8 Minuten**



Einstellen mit kleinem Schraubendreher !  
 Exakt auf die Markierungen drehen !

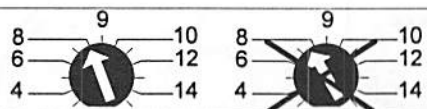

Die eingestellte Überwachungszeit muß mindestens einem Verteilerumlauf entsprechen, d.h. alle Lager müssen ausreichend geschmiert sein ! Bei richtiger Funktion bildet sich an der oberen Dichtlippe des Kugeldrehkranses ständig ein frischer Fettkragen .

# Steuergerät

## Funktionsbeschreibung:

- Versorgungsspannung vorhanden:

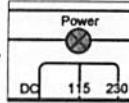

- Steuerspannung vorhanden:

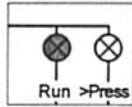

Pausenzeit läuft !

- Betriebsbereit (keine Störung) :

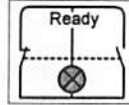

- Zentralschmierpumpe schaltet ein :

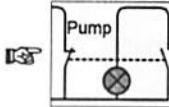

- Ist die Überwachungszeit beendet, wiederholt sich der beschriebene Vorgang mit der Pausenzeit

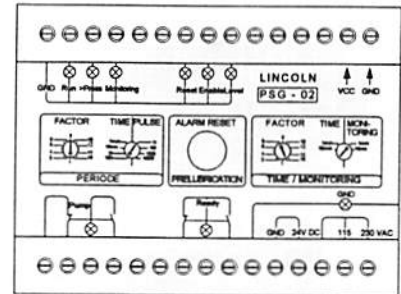

## Störungen:

- Wird z. B. aufgrund einer **Blockierung am Verteilerauslaß** kein Schmierstoff abgegeben, wird die Anlage über den Signalgeber am Verteiler gestoppt.

Meldung am Elektroschrank:

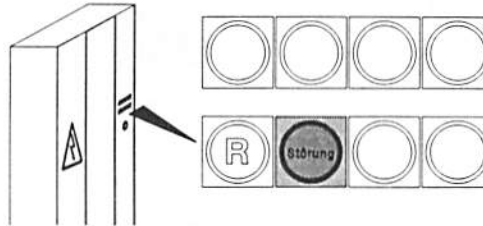

- Störungsursache beseitigen ! Leitungen zum Verteiler und zu den Endverbrauchern überprüfen
- Zentralschmieranlage wieder einschalten:

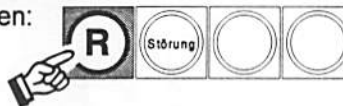

## Fettbehälter leer:

- Zentralschmierpumpe läuft weiter bis die eingestellte Schmierzeit abgelaufen ist.
- Fettbehälter auffüllen. Nur Liebherr Spezialfett CTK verwenden!

Meldung am Elektroschrank:

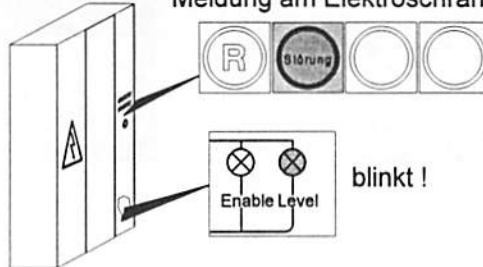

- Zentralschmieranlage wieder einschalten:



Eine Störung bleibt auch nach Ausfall der Versorgungsspannung gespeichert !

## Pumpe

### Technische Daten

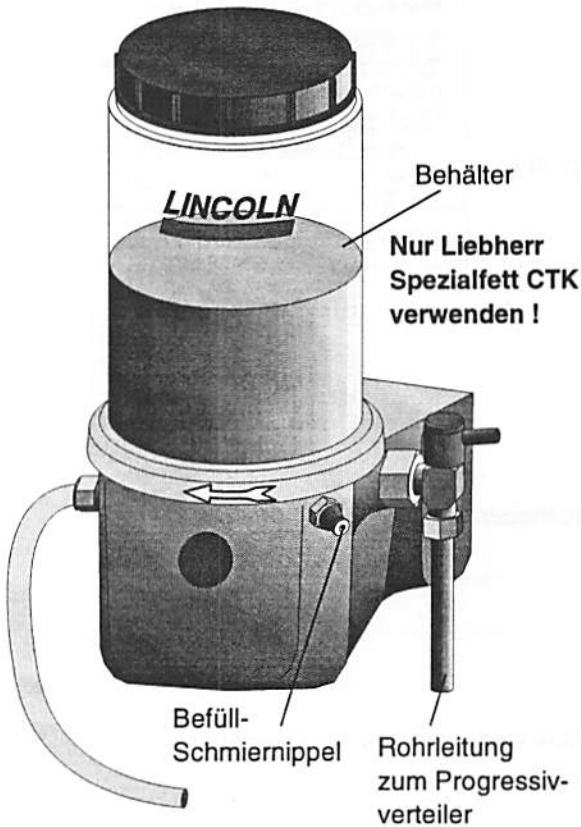

Anzahl der Auslässe:	1 - 3
Schmierstoff:	Fett bis zur Konsistenz NLGI 2 nach DIN 51 818
Eingestellter Betriebsdruck:	250 bar
	Fördermenge 1,5 cm <sup>3</sup> /min
max. Betriebsdruck:	300 bar
Betriebstemperatur:	- 30° bis + 80° C
Anschluß:	G ¼
Antrieb:	Gleichstrom-Getriebemotor (funkentstört N) 24 V
Schutzart:	IP 54
Durchschnittliche Stromaufnahme bei 300 bar:	1,5 A bei 24 V

**i** Der Motor kann bis zu 30 Minuten "blockiert" sein, ohne daß bleibende Schäden auftreten. Stromaufnahme max. in diesem Zustand **3A bei 24 V!**

### Entlüften der Pumpe

Wird der Schmierstoffbehälter nicht rechtzeitig aufgefüllt muß die Anlage entlüftet werden !

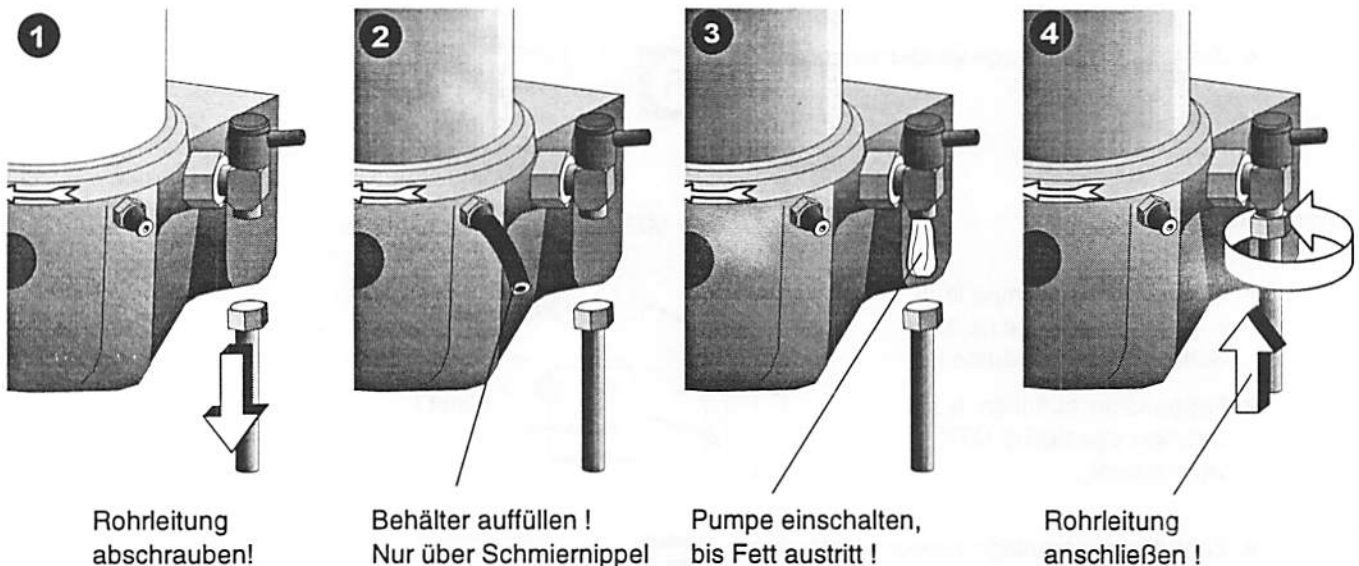

## Progressiv-Verteiler

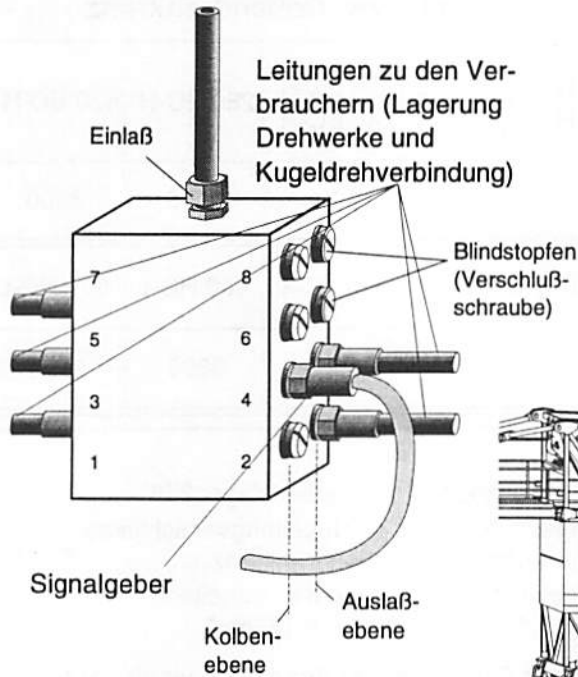

### Funktion:

Der zugeführte Schmierstoff wird zwangsläufig verteilt. Durch Verschließen eines Auslasses wird der Schmierstoff dem nächsten Auslaß zugeführt.

Wird die Schmierstoffzufuhr unterbrochen und später wieder aufgenommen, beginnt der Zyklus genau an der Stelle, an der er unterbrochen wurde.

Wird z. B. aufgrund einer Blockierung am Verteilerauslaß kein Schmierstoff abgegeben, ist eine Kolbenbewegung nicht mehr möglich. Das System wird gestoppt.

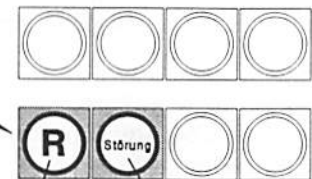
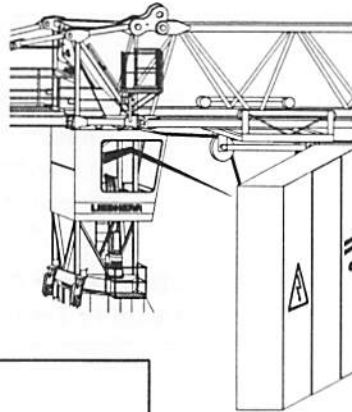

Störungs-  
rückstellung

Kontrolleuchte  
"Störung"



An den Auslässen 1 + 2 müssen immer Verbraucherleitungen angeschlossen sein. Diese Auslässe **niemals** mit Blindstopfen verschließen.

Immer Originalteile verwenden !

### Funktionsschema: Beispiel: Verteiler mit 8 Leitungen

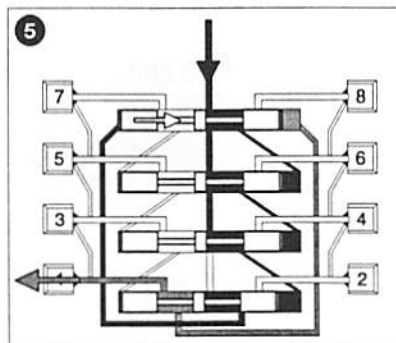
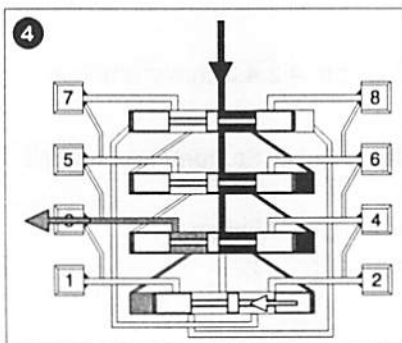
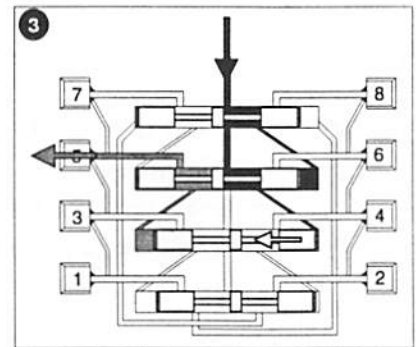
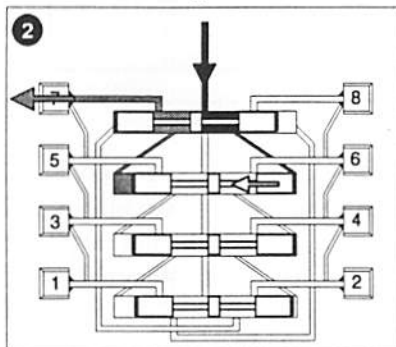
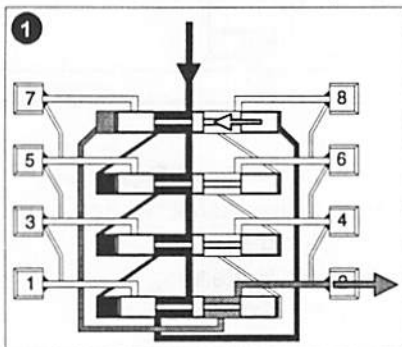

Kolben bewegen sich jetzt von links nach rechts und die Ausgänge 4, 6 und 8 werden geschmiert !

**Beispiel für Steuergerät-Einstellung**

Benötigte Jahresfettmenge (cm³) für den Kugel- bzw. Rollendrehkranz								
45 EC 50 EC	71 EC 78 EC	91 EC 99 EC	112 EC-H 112 EC-B 132 EC-H	140 EC-H 154 EC-H	180 EC-H 180 EC-B 200 EC-H	224 EC-H 245 EC-H	280 EC-H	630 EC-H
750	840	840	1400	1400	1650	2100	2100	3300
256 HC 290 HC	355 HC 390 HC	500 HC 550 HC	800 HC	1250 HC	3150 HC	315 HC-L	500 HC-L	800 HC-L
2100	5000	7000	3300	4900	7300	5000	3300	3300

**1. Beispiel: Kran 112 EC-H (132 EC-H)**

Benötigte Jahresfettmenge: **1400 cm³**  
 Angenommene Tagesarbeitszeit: **8 Stunden**  
 abgegebene Fettmenge pro Anschluß: **0,2 cm³**

Angenommene Jahresarbeitsstage: **250**  
 eingebauter Verteiler: **8** Leitungsanschlüsse zum Kugel- bzw. Rollendrehkranz  
 abgegebene Fettmenge des Verteilers:  
 $0,2 \text{ cm}^3 \times 8 \text{ Anschlüsse} = 1,6 \text{ cm}^3$

**i** Dieses Berechnungsbeispiel für die Einstellung der Pausenzeit ist nur gültig, wenn nach Arbeitsende der Kran vom Netz getrennt wird! ( Trennschalter in der Kud-Auflage )

**Rechenbeispiel:**

- ❶ Ermittlung der notwendigen Schmierumläufe des Verteilers pro Tag:  $1400 \text{ cm}^3 : 1,6 \text{ cm}^3 : 250 \text{ Tage} = 3,5 \text{ Schmierumläufe}$
- ❷ Ermittlung der Pausenzeit:  $8 \text{ Std} : 3,5 \text{ Schmierumläufe} = 2,3 \text{ Stunden Pausenzeit}$
- ❸ Einstellung:  Pausenzeit: 2 Stunden  Überwachungszeit: 8 Minuten

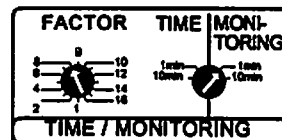
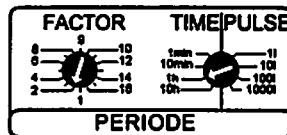

**2. Beispiel: Kran 112 EC-H (132 EC-H)**

Benötigte Jahresfettmenge: **1400 cm³**  
 Angenommene Tagesarbeitszeit: **24 Stunden**  
 abgegebene Fettmenge pro Anschluß: **0,2 cm³**

Angenommene Jahresarbeitsstage: **365**  
 eingebauter Verteiler: **8** Leitungsanschlüsse zum Kugel- bzw. Rollendrehkranz  
 abgegebene Fettmenge des Verteilers:  
 $0,2 \text{ cm}^3 \times 8 \text{ Anschlüsse} = 1,6 \text{ cm}^3$

**Rechenbeispiel:**

- ❶ Ermittlung der notwendigen Schmierumläufe des Verteilers pro Tag:  $1400 \text{ cm}^3 : 1,6 \text{ cm}^3 : 365 \text{ Tage} = 2,4 \text{ Schmierumläufe}$
- ❷ Ermittlung der Pausenzeit:  $24 \text{ Std} : 2,4 \text{ Schmierumläufe} = 10 \text{ Stunden Pausenzeit}$
- ❸ Einstellung:  Pausenzeit: 10 Stunden  Überwachungszeit: 8 Minuten

