



# Unterwagen

## Undercarriage / Châssis porteur

<b>Unterwagen</b> Undercarriage Châssis porteur	A 1	
<b>Unterwagenkreuz</b> Undercarriage cross Croix de châssis porteur	A 3	
<b>Elektroinstallation Unterwagen</b> Electric installation undercarriage Installation électrique châssis porteur	A 5	
<b>Fahrwerk starr</b> Travel gear for straight track Mécanisme de translation pour voies droites	A 7	
<b>Fahrwerk kurvenfahrbar</b> Travel gear for curved track Mécanisme de translation pour voies courbes	A 9	
<b>Radkasten nicht angetrieben (starr)</b> Non-driven bogie (for straight track) Bogie fou (pour voies droites)	A 11	
<b>Laufgrad</b> Rail wheel Roue rail	A 13	
<b>Radkasten nicht angetrieben (kurvenfahrbar)</b> Non-driven bogie (for curved track) Bogie fou (pour voies courbes)	A 14	
<b>Laufgrad</b> Rail wheel Roue rail	A 16	
<b>Radkasten angetrieben</b> Driven bogie Bogie moteur	<b>bis 30. April 1995</b> by 30th april 1995 / jusqu'au 30.avril 1995	A 17
<b>Radkasten angetrieben</b> Driven bogie Bogie moteur	<b>ab 01. Mai 1995</b> from 01.may 1995 / à partir du 01.mai 1995	A 19



<b>Radkasten angetrieben</b>	<b>ab 01. Mai 1995</b>	<b>A 19</b>
Driven bogie	from 01.may 1995 /	
Bogie moteur	à partir du 01.mai 1995	
<b>Lauftrad</b>		<b>A 21</b>
Rail wheel		
Roue rail		
<b>Getriebemotor mit ABK</b>		<b>A 22</b>
Geared motor with ABK		
Moto-réducteur avec ABK		
<b>Kegelestradgetriebe</b>		<b>A 24</b>
Bevel and spur gear unit		
Réducteur à engrenage conique et droit		
<b>Federkraftbremse</b>		<b>A 27</b>
Spring-loaded brake		
Frein à ressort		
<b>Kupplung</b>		<b>A 29</b>
Coupling		
Accouplement		
<b>Motor</b>		<b>A 31</b>
Motor		
Moteur		
<b>Schienezange komplett</b>		<b>A 34</b>
Rail clamp cpl.		
Pince-rail cpl.		
<b>Schienezange komplett</b>		<b>A 35</b>
Rail clamp cpl.		
Pince-rail cpl.		
<b>Fahrwerkslagerung (starr)</b>		<b>A 36</b>
Travel gear bearing (for straight track)		
Logement du mécanisme de translation (pour voies droit)		
<b>Schwingenlagerung (kurvenfahrbar)</b>		<b>A 38</b>
Pivot (for curved track)		
Chape (pour voies courbes)		
<b>Schwingenlagerung</b>		<b>A 39</b>
Pivot		
Chape		
<b>Schwingenlagerung</b>		<b>A 41</b>
Pivot		
Chape		
<b>Fundamentkreuz schienenfahrbar 4,6 m</b>		<b>A 43</b>
Cruciform base rail-going 4,6 m		
Châssis en croix mobile sur rails 4,6 m		
<b>Fundamentkreuz stationär 4,6 m</b>		<b>A 46</b>
Cruciform base stationary 4,6 m		
Châssis en croix fixe 4,6 m		



**Fundamentkreuz schienenfahrbar 3,8 m**

A 48

Cruciform base rail-going 3,8 m

Châssis en croix mobile sur rails 3,8 m

**Fundamentkreuz stationär 3,8 m**

A 51

Cruciform base stationary 3,8 m

Châssis en croix fixe 3,8 m



Unterwagen für 4,5 m / 4,6 m Spur

Undercarriage for 4,5 m / 4,6 m gauge/

Châssis porteur pour une voie de 4,5 m / 4,6 m

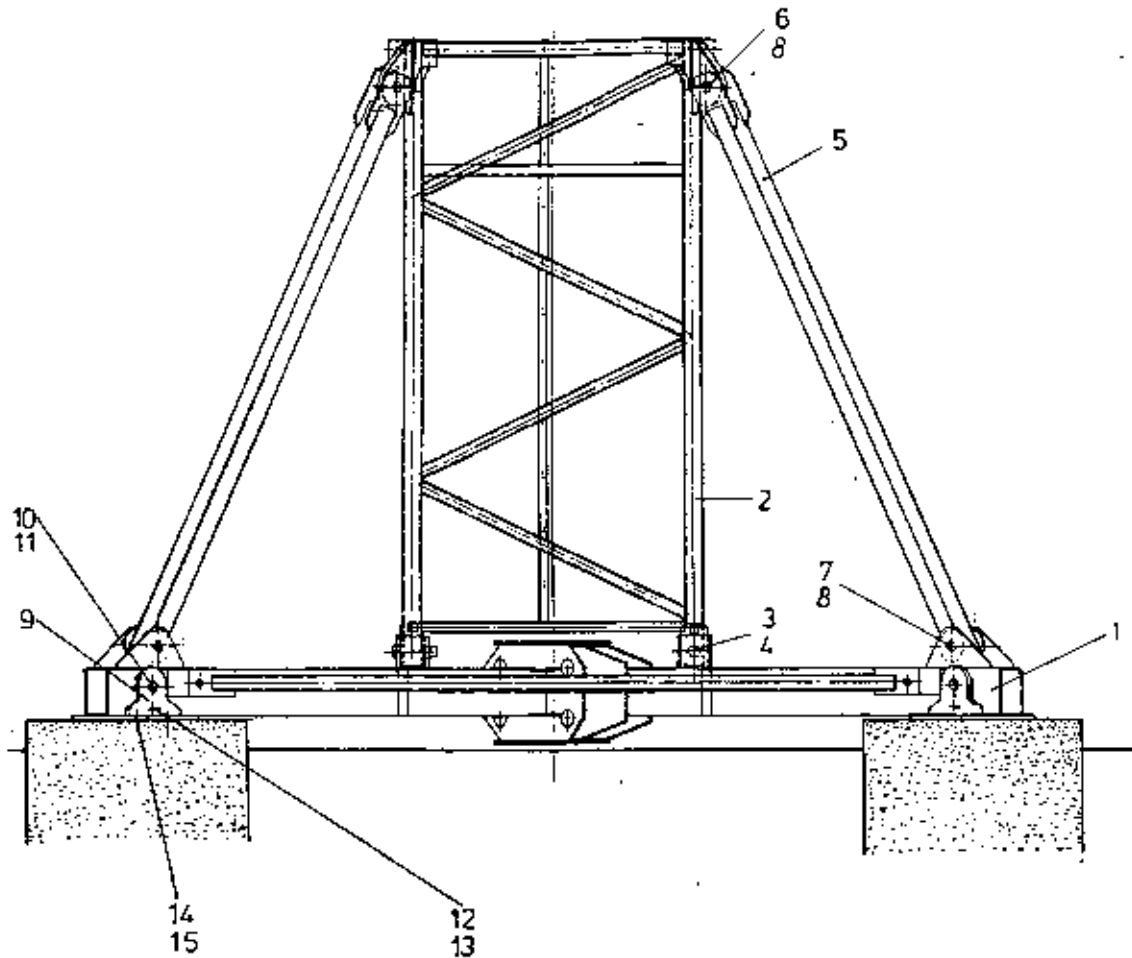

Bestell-Nr. : 9547 995 01  
 order no.  
 no. de comm.

Zeichn.-Nr. : C 026.066 - 310.000  
 drawing no.  
 plan no.

bestehend aus:  
 consist. of  
 compose de

Teil-Nr. part no. pièce no.	Bestell-Nr. order no. no. de comm.	Teilbenennung designation désignation	Anz. qty. nbre	Zeichn.-Nr. drawing no. plan no.
*1	9547 996 01	Unterwagenkreuz undercarriage cross/ croix de châssis porteur	1	C026.066-311.000
2	9526 330 01	Unterwagenturmstück undercarriage tower section/ élément de mât de châssis porteur	1	C026.001-312.111
3	4330 106 01	Splint 10x100 DIN 94 cotter pin/goupille fendue	8	
4	9721 113 01	Bolzen Form 200 pin/axe	4	EOL LN17-15.37
5	9526 252 01	Stützholm support strut/hauban de châssis	4	C026.001-313.111

Teil-Nr. part no. pièce no.	Bestell-Nr. order no. no. de comm.	Teilbenennung designation désignation	Anz. qty. nbre	Zeichn.-Nr. drawing no. plan no.
6	9721 100 01	Bolzen Form 200 pin/axe	4	BOL LN17-15.28
7	9710 226 01	Bolzen pin/axe	4	BOL LN17-15.18
8	4330 106 01	Splint 10x100 DIN 94 cotter pin/goupille fendue	16	
9	9527 906 01	Ankerschuh anchor shoe/sabot d'ancre	4	C026.056-967.111
10	9975 384 01	Bolzen Form 200 pin/axe	4	BOL LN 17-11.45
11	4331 009 01	Federstecker Mubea 8mm spring clip/goupille à ressort	8	
12	4066 056 01	Schraube M 27x65 DIN 933-10.9 bolt/vis	8	
13	4115 056 01	Mutter M 27 DIN 934-10 nut/écrou	8	
14	4115 061 01	Mutter M 36 DIN 934-10 nut /écrou	16	
15	4023 572 01	Schraube BM 36x100 DIN 561-8.8 bolt /vis	16	



Untenwagenkreuz

Undercarriage cross/Croix de châssis porteur

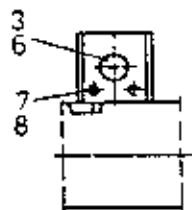
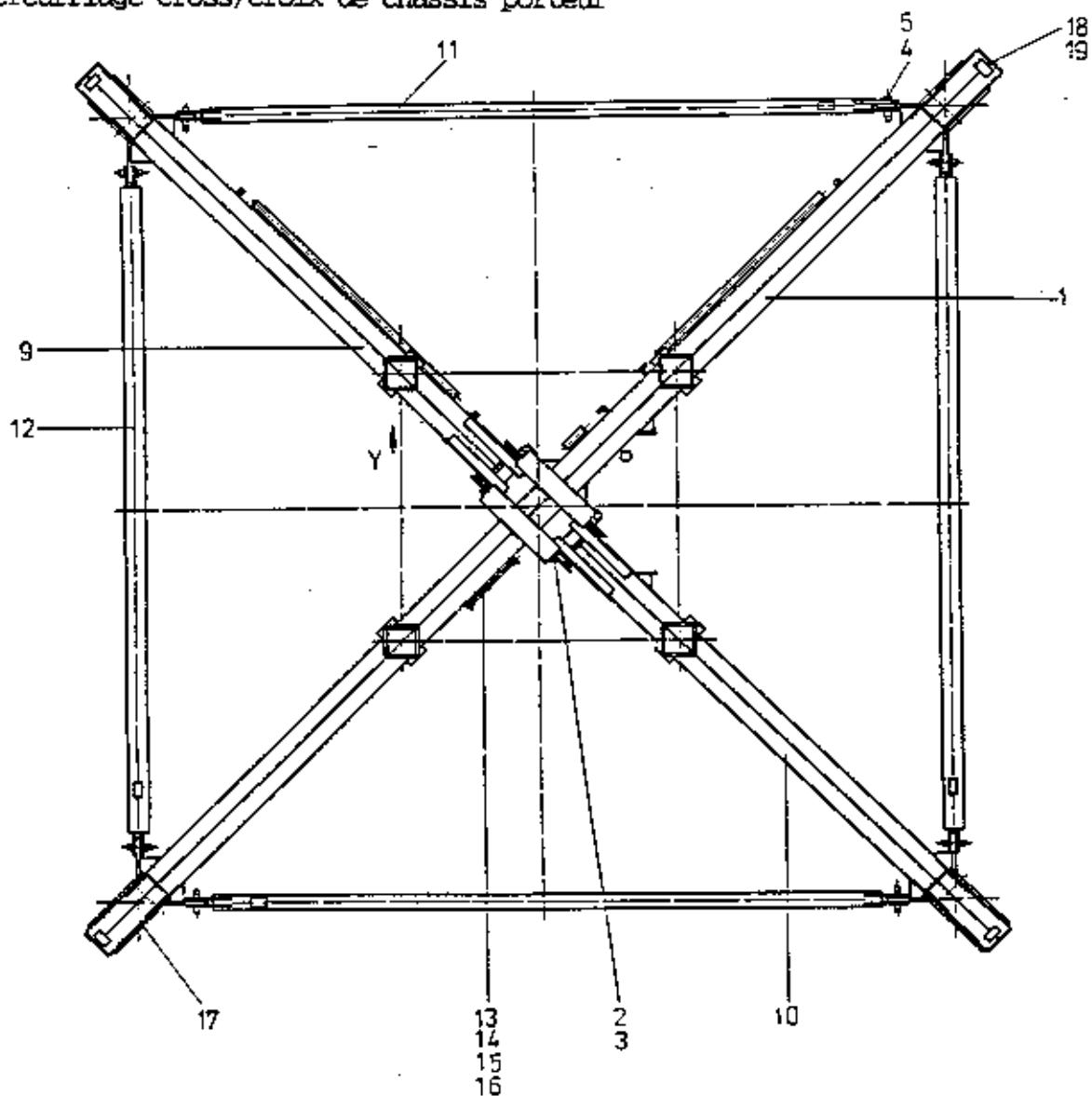

Ansicht Y  
view/vue

Unterwagenkreuz

Undercarriage cross/Croix de châssis porteur

Bestell-Nr. : 9547 996 01  
 order no.  
 no. de comm.

Zeichn.-Nr. : C 026.066 - 311.000  
 drawing no.  
 plan no.

bestehend aus:  
 consist. of  
 compose de

Teil-Nr. part no. pièce no.	Bestell-Nr. order no. no. de comm.	Teilbenennung designation désignation	Anz. qty. nbre	Zeichn.-Nr. drawing no. plan no.
1	9547 830 01	Tragholm 1 support arm 1/longeron 1	1	C026.066-311.111
2	9721 115 01	Bolzen Form 200 pin/axe	4	BOL IN17-15.39
3	4330 106 01	Splint 10x100 DIN 94 cotter pin/goupille fendue	16	
4	9710 070 01	Bolzen Form 200 pin/axe	12	BOL IN17-09.07
5	4330 090 01	Splint 8x56 DIN 94 cotter pin/goupille fendue	24	
6	9721 113 01	Bolzen Form 200 pin/axe	4	BOL IN17-15.37
7	4115 054 01	Mutter M 24 DIN 934-10 nut/écrou	8	Liebherr-Norm 30/17
8	4065 233 01	Schraube M 24x60 DIN 933-8.8 bolt/vis	8	
9	9547 832 01	Tragholm 2 support arm 2/longeron 2	1	C026.066-311.211
10	9547 833 01	Tragholm 3 support arm 3/longeron 3	1	C026.066-311.311
11	9528 317 01	Randträger border support/traverse	2	C025.001-311.411
12	9528 319 01	Randträger border support/traverse	2	C025.001-311.511
13	9508 398 01	Leiter ladder/échelle	1	C010.002-311.211
14	4065 129 01	Schraube M 12x30 DIN 933-8.8 bolt/vis	4	
15	4115 048 01	Mutter M 12 DIN 934-10 nut/écrou	4	
16	4240 009 01	Federring A 12 DIN 127 spring washer/rondelle grower	4	
17	7790 198 01	Verschlussstopfen vent plug / bouchon de fermeture	8	
18	7731 491 01	Typenschild type plate / plaque signalétique	1	Sld09.23TU04M1
19	4315 001 01	Kerbnagel 2x3 DIN 1476 notched nail / clou conique	4	

**Elektroinstallation Unterwagen**  
 Electric installation, undercarriage /  
 Installation électrique, châssis porteur

**Bestell-Nr. : 9526 380 01**  
 order no.  
 no. de comm.

**Zeichnungs-Nr. : C 026.600 - 311.000**  
 drawing no.  
 plan no.

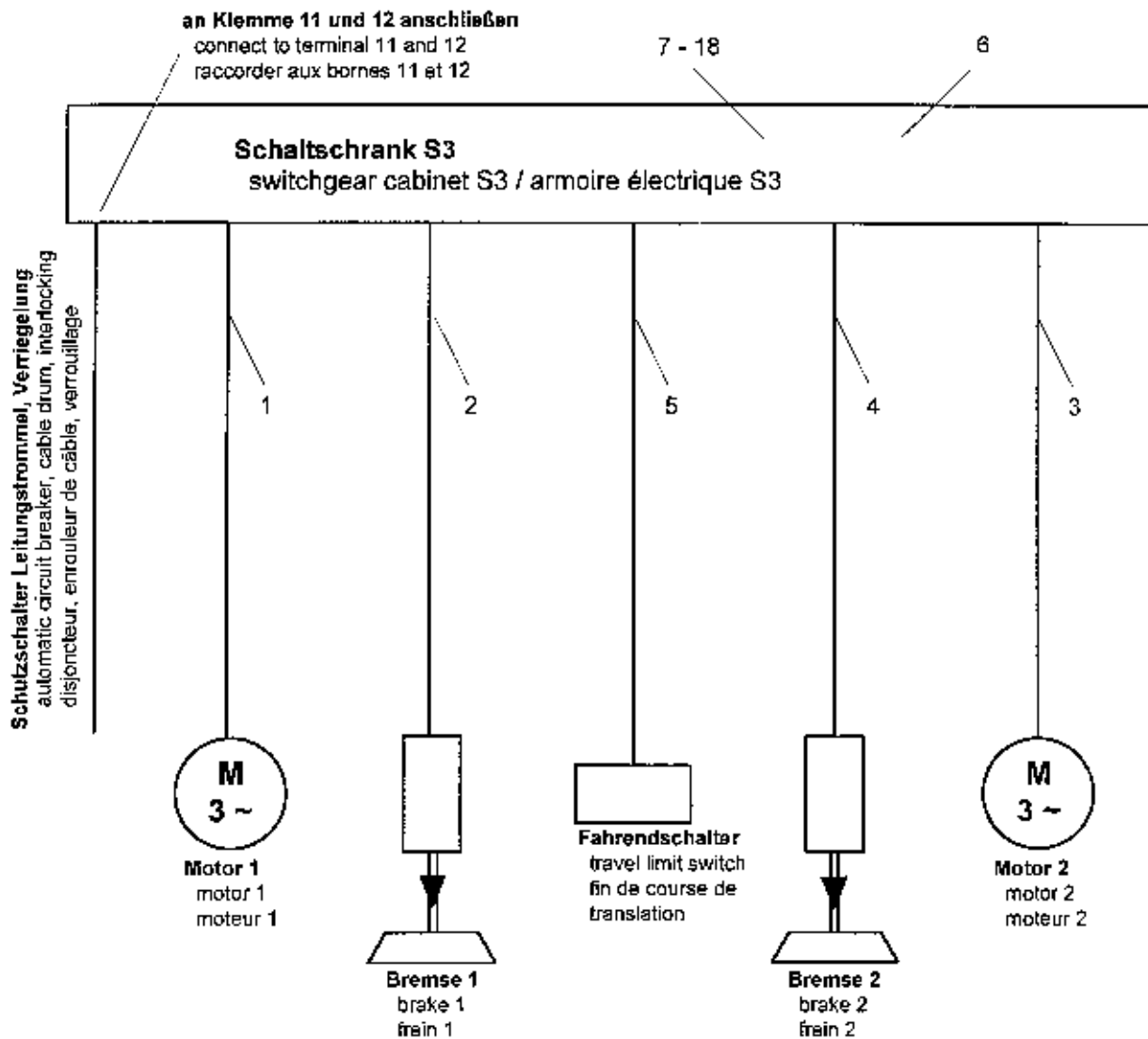

Teil-Nr. part no. pièce no	Bestell-Nr. order no. no. de comm.	Teilbenennung designation désignation	Anz. qty. nbre	Zeichnungs-Nr. drawing no. plan no.
1	6003 523 01	<b>Flexleitung 4x2,5 PVC-JZ 4,8 m lg.</b> flexible cable / ligne flexible	1	
2	6003 510 01	<b>Flexleitung 3x1,5 PVC-JZ 6,0 m lg.</b> flexible cable / ligne flexible	1	

Teil-Nr. part-no. pièce de	Bestell-Nr. order no. no. de comm.	Teilbenennung designation désignation	Anz. qty. nbre	Zeichnungs-Nr. drawing no. plan no.
3	6003 523 01	<b>Flexleitung 4x2,5 PVC-JZ 4,4 m lg.</b> flexible cable / ligne flexible	1	
4	6003 510 01	<b>Flexleitung 3x1,5 PVC-JZ 5,4 m lg.</b> flexible cable / ligne flexible	1	
5	6003 533 01	<b>Flexleitung 5x1,5 PVC-JZ 5,8 m lg.</b> flexible cable / ligne flexible	1	
6	6111 543 01	<b>Schaltschrank S3</b> switchgear cabinet / armoire électrique	1	SRA 4005 - 61899 21400 81473 • eingebaut ab 13.01.89 • fitted from 13.01.89 • monté à partir du 13.01.89
	6111 385 01	<b>Schaltschrank S3</b> switchgear cabinet / armoire électrique	1	SRA 4005 - 61737 21278 81333 • eingebaut bis 16.01.89 • fitted up to 16.01.89 • monté jusqu'au 16.01.89
	6110 690 01	<b>Schaltschrank S3</b> switchgear cabinet / armoire électrique	1	SRA 4005 - 61242 2 887 8 920 • eingebaut bis 19.04.85 • fitted up to 19.04.85 • monté jusqu'au 19.04.85
7	6024 224 01	<b>Verschraubung A PG 21x7-18</b> DIN 46320 FS fitting / raccord	1	
8	6025 045 01	<b>Mutter L PG 21 DIN 46320 FS</b> nut / écrou	3	
9	6025 043 01	<b>Mutter L PG 13,5 DIN 46320 FS</b> nut / écrou	1	
10	6024 220 01	<b>Verschraubung A PG 16x7-8</b> DIN 46320 FS fitting / raccord	3	
11	6024 222 01	<b>Verschraubung A PG 11x7-11</b> DIN 46320 FS fitting / raccord	3	
12	6024 223 01	<b>Verschraubung A PG 13,5x7-13</b> DIN 46320 FS fitting / raccord	1	
13	6026 112 01	<b>Reduzierung PG 21x16 DIN 46320</b> reduction / réduction	2	
14	6025 042 01	<b>Mutter L PG 11 DIN 46320 FS</b> nut / écrou	3	
15	6025 044 01	<b>Mutter L PG 16 DIN 46320 FS</b> nut / écrou	1	
16	6043 021 01	<b>Schraubkappe K III 5 SH1 23 60 A</b> screw cap / bouchon fileté	3	
17	6041 009 01	<b>Schmelzeinsatz D III T/35/500</b> DIN 49515 fuse link / pièce fusible	3	

<b>Teil-Nr.</b> part-no. pièce de	<b>Bestell-Nr.</b> order no. no. de comm.	<b>Teilbenennung</b> designation désignation	<b>Anz.</b> qty. nbre	<b>Zeichnungs-Nr.</b> drawing no. plan no.
18	<b>6043 006 01</b>	<b>Schraubpasseinsatz D III/35</b> <b>DIN 49516</b> screw plug fuse / coupe-circuit à vis	3	

### Fahrwerk starr

Travel gear for straight track /

Mécanisme de translation pour voies droites

Bestell-Nr. : 9766 856 01

order no.

no. de comm.

Zeichnungs-Nr. : FAW 180 BA 016 - 000

drawing no. -

plan no.

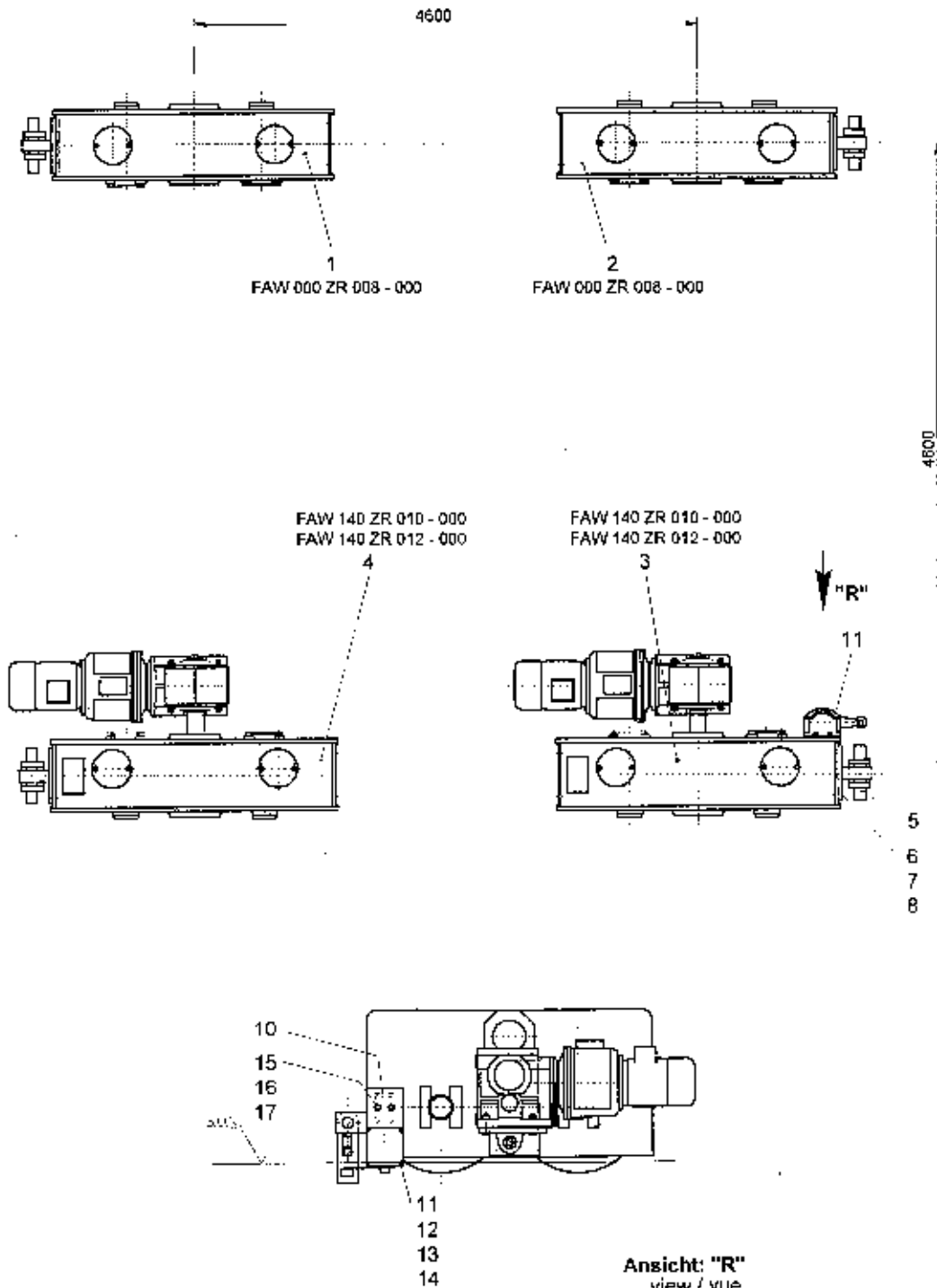

Ansicht: "R"  
view / vue  
um 180° gedreht gezeichnet  
drawn turned by 180° /  
dessiné tourné de 180°

Teil-Nr. part-no. pièce de	Bestell-Nr. order no. no. de comm.	Teilbenennung designation désignation	Anz. qty. nbre	Zeichnungs-Nr. drawing no. plan no.
*1	9764 240 01	<b>Radkasten nicht angetrieben</b> non-driven bogie / bogie fou	1	FAW 000 ZR 008 - 000
*2	9764 240 01	<b>Radkasten nicht angetrieben</b> non-driven bogie / bogie fou	1	FAW 000 ZR 008 - 000
*3	9766 853 01	<b>Radkasten angetrieben</b> driven bogie / bogie moteur	1	FAW 140 ZR 010 - 000 <b>bis 30. April 1995</b> by 30th april 1995 / jusqu'au 30. avril 1995
	9766 877 01	<b>Radkasten angetrieben</b> driven bogie / bogie moteur	1	FAW 140 ZR 012 - 000 <b>ab 01. Mai 1995</b> from 01.may 1995 / à partir du 01. mai 1995
*4	9766 853 01	<b>Radkasten angetrieben</b> driven bogie / bogie moteur	1	FAW 140 ZR 010 - 000 <b>bis 30. April 1995</b> by 30th april 1995 / jusqu'au 30. avril 1995
	9766 877 01	<b>Radkasten angetrieben</b> driven bogie / bogie moteur	1	FAW 140 ZR 012 - 000 <b>ab 01. Mai 1995</b> from 01.may 1995 / à partir du 01. mai 1995
*5	9911 180 01	<b>Schienezange komplett</b> rail clamp complete / pince-rail complet	4	SZG 300 A 4 - 100
6	4065 209 01	<b>Schraube M 20x50 DIN 933-8.8</b> bolt / boulon	8	
7	4239 023 01	<b>Sicherungsscheibe VS 20</b> lock washer / rondelle d'arrêt	8	
8	4115 052 01	<b>Mutter M 20 DIN 934-10</b> nut / écrou	8	
9	6060 502 01	<b>Fahrwendeschalter</b> E U1 NWE 104 25A travelling reversing switch / inverseur de marche	1	
10	9762 834 01	<b>Platte</b> plate / plaque	1	FAW 180 BA 004 -172
11	4065 049 01	<b>Schraube M 6x30 DIN 933-8.8</b> bolt / boulon	4	
12	4115 097 01	<b>Mutter M 6 DIN 934-8</b> nut / écrou	4	
13	4239 011 01	<b>Sicherungsscheibe VS 6</b> lock washer / rondelle d'arrêt	4	
14	4200 009 01	<b>Scheibe 6,4 DIN 125-St</b> washer / rondelle	4	
15	4065 129 01	<b>Schraube M 12x30 DIN933-8.8</b> bolt / boulon	2	
16	4239 017 01	<b>Sicherungsscheibe VS 12</b> lock washer / rondelle d'arrêt	2	
17	4200 016 01	<b>Scheibe 13 DIN 125-St</b> washer / rondelle	2	

### Fahrwerk kurvenfahrbar

Travel gear for curved track /

Mécanisme de translation pour voies courbes

Bestell-Nr. : 9766 855 01

order no.

no. de comm.

Zeichnungs-Nr. : FAW 180 BA 015 - 000

drawing no.

plan no.

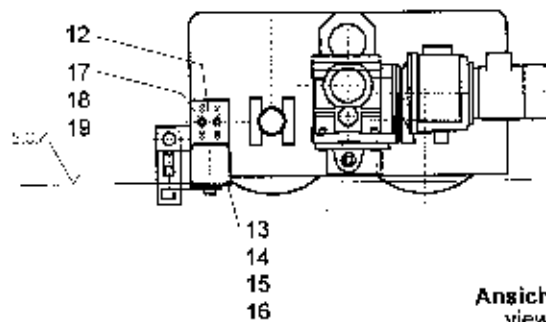
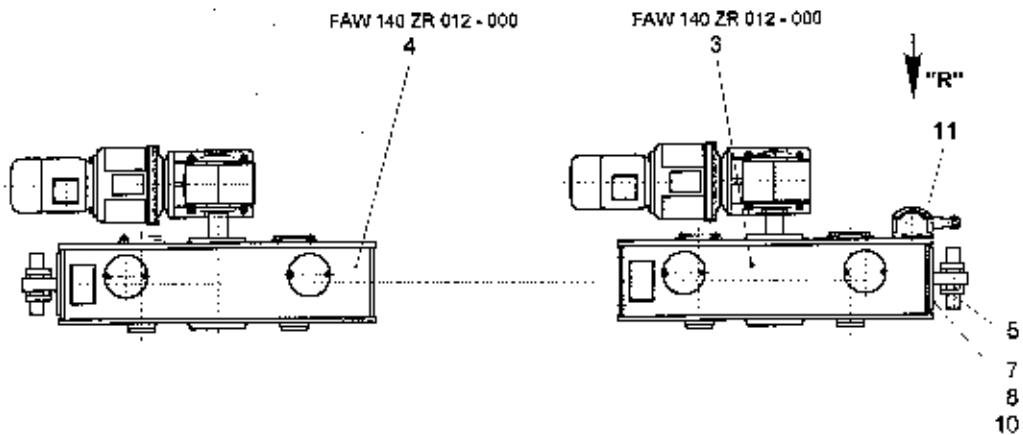
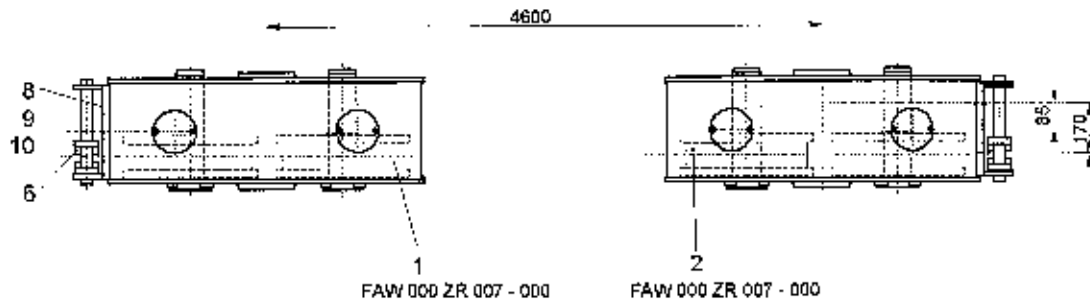

Ansicht: "R"  
view / vue

um 180° gedreht gezeichnet  
drawn turned by 180° /  
dessiné tourné de 180°



Teil-Nr. part-no. pièce de	Bestell-Nr. order no. no. de comm.	Teilbenennung designation désignation	Anz. qty. nbre	Zeichnungs-Nr. drawing no. plan no.
*1	9764 227 01	<b>Radkasten nicht angetrieben</b> non-driven bogie / bogie fou	1	FAW 000 ZR 007 - 000
*2	9764 227 01	<b>Radkasten nicht angetrieben</b> non-driven bogie / bogie fou	1	FAW 000 ZR 007 - 000
*3	9766 877 01	<b>Radkasten angetrieben</b> driven bogie / bogie moteur	1	FAW 140 ZR 012 - 000
*4	9766 877 01	<b>Radkasten angetrieben</b> driven bogie / bogie moteur	1	FAW 140 ZR 012 - 000
*5	9911 180 01	<b>Schienezange komplett</b> rail clamp complete / pince-rail complet	2	SZG 300 A 4 - 100
*6	9911 182 01	<b>Schienezange komplett</b> rail clamp complete / pince-rail complet	2	SZG 300 A 5 - 100
7	4065 209 01	<b>Schraube M 20x50 DIN 933-8.8</b> bolt / boulon	4	
8	4239 023 01	<b>Sicherungsscheibe VS 20</b> lock washer / rondelle d'arrêt	8	
9	4072 107 01	<b>Schraube M 20x50 DIN 6912-8.8</b> bolt / boulon	4	
10	4115 052 01	<b>Mutter M 20 DIN 934-10</b> nut / écrou	8	
11	6060 502 01	<b>Fahrwendeschalter</b> <b>E U1 NWE 104 25A</b> travelling reversing switch / inverseur de marche	1	
12	9762 834 01	<b>Platte</b> plate / plaque	1	FAW 180 BA 004 -172
13	4065 049 01	<b>Schraube M 6x30 DIN 933-8.8</b> bolt / boulon	4	
14	4115 097 01	<b>Mutter M 6 DIN 934-8</b> nut / écrou	4	
15	4239 011 01	<b>Sicherungsscheibe VS 6</b> lock washer / rondelle d'arrêt	4	
16	4200 009 01	<b>Scheibe 6,4 DIN 125-St</b> washer / rondelle	4	
17	4065 129 01	<b>Schraube M 12x30 DIN933-8.8</b> bolt / boulon	2	
18	4239 017 01	<b>Sicherungsscheibe VS 12</b> lock washer / rondelle d'arrêt	2	
19	4200 016 01	<b>Scheibe 13 DIN 125-St</b> washer / rondelle	2	

## Radkasten nicht angetrieben

Non-driven bogie /

Bogie fou

Bestell-Nr. : 9764 240 01

order no.

no. de comm.

Zeichnungs-Nr. : FAW 000 ZR 008 - 000

drawing no.

plan no.

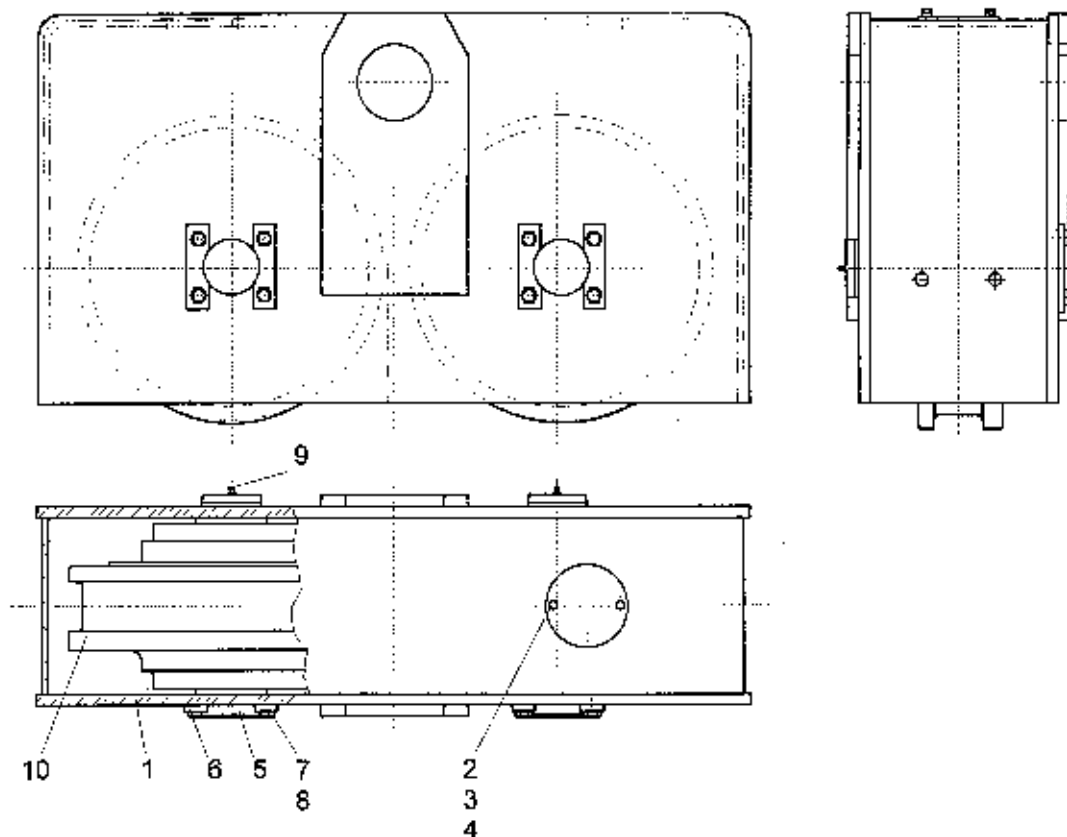

Teil-Nr. part no. pièce no	Bestell-Nr. order no. no. de comm.	Teilbenennung designation désignation	Anz. qty. nbre	Zeichnungs-Nr. drawing no. plan no.
1	9764 241 01	<b>Gehäuse</b> housing / carter	1	FAW 000 ZR 008 - 111
2	9148 014 01	<b>Deckel</b> cover / couvercle	1	M 1630 - 131.192
3	4065 067 01	<b>Schraube M 8x16 DIN 933-8.8</b> bolt / boulon	4	
4	4239 014 01	<b>Sicherungsscheibe VS 8</b> lock washer / rondelle d'arrêt	4	
5	9764 265 01	<b>Achse</b> axle / essieu	2	FAW 140 ZR 001 - 211
6	9970 404 01	<b>Achshalter</b> axle support / support d'essieu	4	AHA LN 4 / 4
7	4065 158 01	<b>Schraube M 16x25 DIN 933-8.8</b> bolt / boulon	8	

<b>Teil-Nr.</b> part-no. pièce de	<b>Bestell-Nr.</b> order no. no. de comm.	<b>Teilbenennung</b> designation désignation	<b>Anz.</b> qty. nbre	<b>Zeichnungs-Nr.</b> drawing no. plan no.
8	4239 020 01	<b>Sicherungsscheibe VS 16</b> lock washer / rondelle d'arrêt	8	
9	7743 040 01	<b>Kegelschmiernippel</b> <b>AM 10x1 DIN 71412</b> hydraulic-type lubricating nipple / nipple graissage à cône	2	
*10	9062 107 01	<b>Lauftrad</b> rail wheel / roue rail	2	C 001.005 - 111.220

**Laufрад**  
Rail wheel / Roue rail

**Bestell-Nr. : 9062 107 01**  
order no.  
no. de comm.

**Zeichnungs-Nr. : C 001.005 - 111.220**  
drawing no.  
plan no.

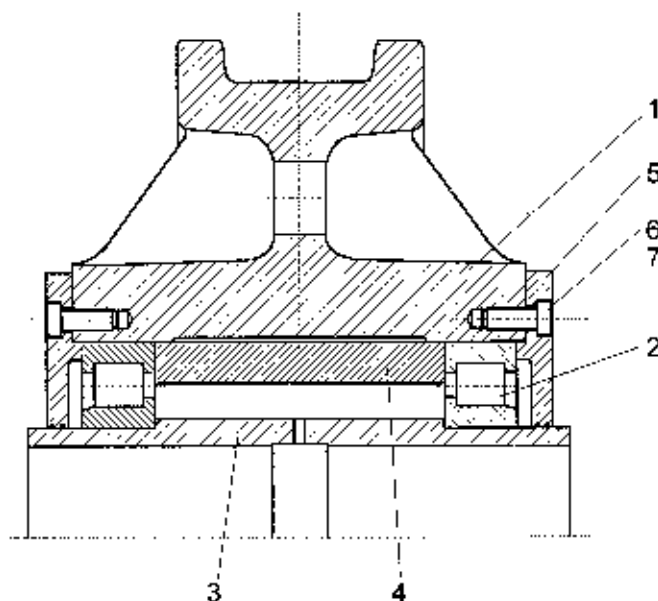

Teil-Nr. part no. pièce no	Bestell-Nr. order no. no. de comm.	Teilbenennung designation désignation	Anz. qty. nbre	Zeichnungs-Nr. drawing no. plan no.
1	9062 108 01	<b>Laufрад</b> rail wheel / roue rail	1	C 001.005 - 111.221
2	7463 138 01	<b>Lager DIN 5412 NJ 222 E</b> bearing / palier	2	
3	9062 085 01	<b>Buchse</b> bush / douille	1	C 001.006 - 131.243
4	9979 720 01	<b>Distanzrohr</b> distance tube / douille d'écartement	1	LN 67-31.51
5	9979 640 01	<b>Verschußdeckel</b> sealing cover / couvercle de fermeture	2	LN 68-31.01
6	4072 041 01	<b>Schraube M 12x30 DIN 6912-8.8</b> bolt / boulon	12	
7	4241 009 01	<b>Federring 12 DIN 7980</b> spring washer / rondelle élastique	12	

**Radkasten nicht angetrieben**  
Non-driven bogie / Bogie fou

**Bestell-Nr. : 9764 227 01**  
order no.  
no. de comm.

**Zeichnungs-Nr. : FAW 000 ZR 007 - 000**  
drawing no.  
plan no.

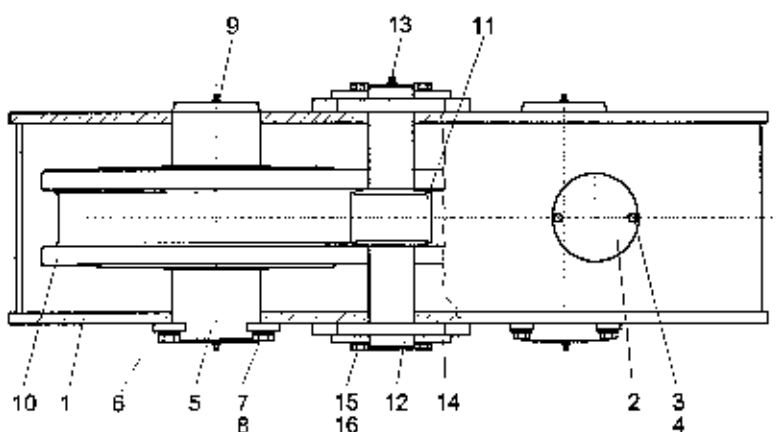
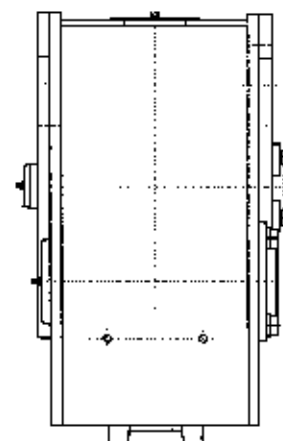
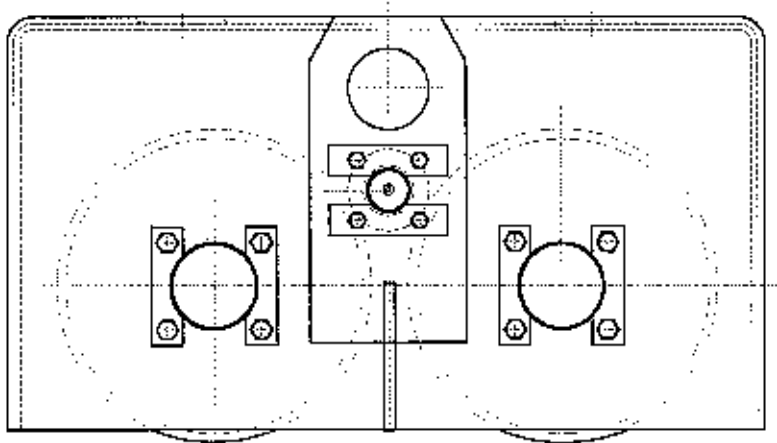

Teil-Nr. part no. pièce no	Bestell-Nr. order no. no. de comm.	Teilbenennung designation désignation	Anz. qty. nbre	Zeichnungs-Nr. drawing no. plan no.
1	9764 288 01	<b>Gehäuse</b> housing / carter	1	FAW 000 ZR 007 - 111
2	9148 014 01	<b>Deckel</b> cover / couvercle	2	M 1630 - 131.192
3	4065 067 01	<b>Schraube M 8x16 DIN 933-8.8</b> bolt / boulon	4	
4	4239 014 01	<b>Sicherungsscheibe VS 8</b> lock washer / rondelle d'arrêt	4	
5	9764 232 01	<b>Achse</b> axle / essieu	2	FAW 000 ZR 007 - 211
6	9970 405 01	<b>Achshalter</b> axle support / support d'essieu	4	AHA LN 4 / 5

Teil-Nr. part-no. pièce de	Bestell-Nr. order no. no. de comm.	Teilbenennung designation désignation	Anz. qty. nbre	Zeichnungs-Nr. drawing no. plan no.
7	4065 205 01	<b>Schraube M 20x30 DIN 933-8.8</b> bolt / boulon	8	
8	4239 023 01	<b>Sicherungsscheibe VS 20</b> lock washer / rondelle d'arrêt	8	
9	7743 040 01	<b>Kegelschmiernippel</b> <b>AM 10x1 DIN 71412</b> hydraulic-type lubricating nipple / nipple graissage à cône	4	
*10	9762 054 01	<b>Laufgrad</b> rail wheel / roue rail	2	FAW 000 ZR 003 - 220
11	9762 046 01	<b>Führungsrolle</b> guide roller / galet de guidage	1	FAW 000 ZR 003 - 310
12	9992 520 01	<b>Achse Form 351</b> axle / essieu	1	ACH LN 46-65.11
13	7743 040 01	<b>Kegelschmiernippel</b> <b>AM 10x1 DIN 71412</b> hydraulic-type lubricating nipple / nipple graissage à cône	1	
14	9970 404 01	<b>Achshalter</b> axle support / support d'essieu	2	AHA LN 4 / 4
15	4065 156 01	<b>Schraube M 16x20 DIN 933-8.8</b> bolt / boulon	4	
16	4239 020 01	<b>Sicherungsscheibe VS 16</b> lock washer / rondelle d'arrêt	4	

## Laufrad

Rail wheel / Roue rail

**Bestell-Nr. : 9762 054 01**

order no.

no. de comm.

**Zeichnungs-Nr. : FAW 000 ZR 003 - 220**

drawing no.

plan no.

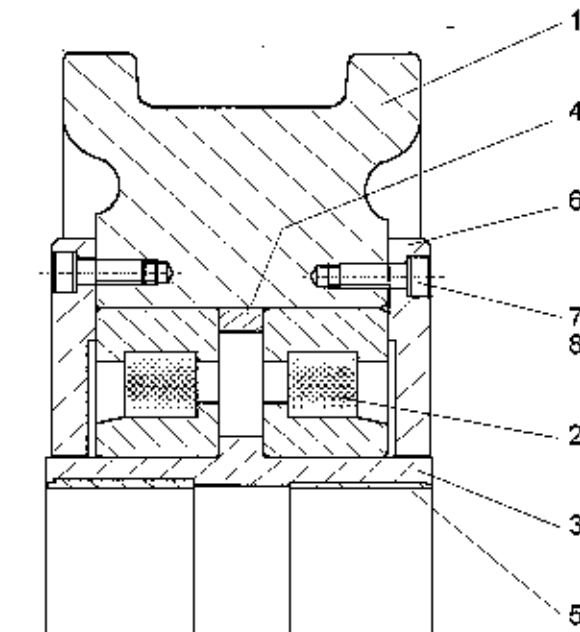

Teil-Nr. part no. pièce no	Bestell-Nr. order no. no. de comm.	Teilbenennung designation désignation	Anz. qty. nbre	Zeichnungs-Nr. drawing no. plan no.
1	9762 045 01	<b>Laufrad</b> rail wheel / roue rail	1	FAW 000 ZR 003 - 221
2	7463 142 01	<b>Lager NJ 230 DIN 5412</b> bearing / palier	2	
3	9762 012 01	<b>Distanzbuchse</b> distance bush / douille d'écartement	1	FAW 000 ZR 001 - 223
4	9979 800 01	<b>Paßring</b> gauge ring / bague d'ajustage	1	LN 67-40.01
5	7080 040 01	<b>DX-Buchse</b> DX-bush / douille DX	2	
6	9762 014 01	<b>Lagerdeckel</b> cap piece of the bearing / chapeau de palier	2	FAW 000 ZR 001 - 231
7	4072 041 01	<b>Schraube M 12x30 DIN 6912-8.8</b> bolt / boulon	12	
8	4241 009 01	<b>Federring 12 DIN 7980</b> spring washer / rondelle élastique	12	

# Radkasten angetrieben Driven bogie / Bogie moteur

Bestell-Nr. : 9766 853 01  
order no.  
no. de comm.

Zeichnungs-Nr. : FAW 140 ZR 010 - 000  
drawing no.  
plan no.

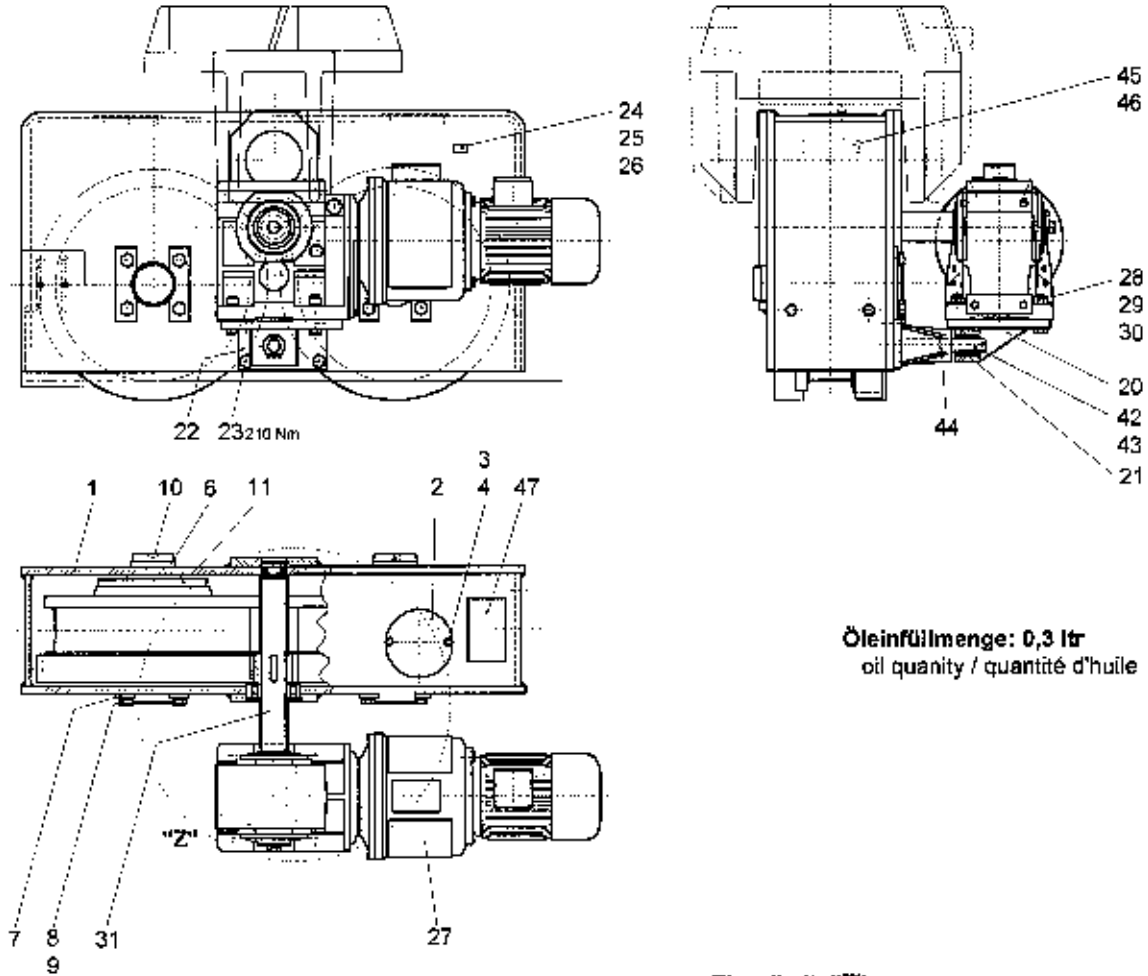

Öleinfüllmenge: 0,3 ltr  
oil quantity / quantité d'huile

Einzelheit: "Z"  
detail / détail  
um 90°gedreht gezeichnet /  
drawn turned by 90°  
dessiné tourné de 90°

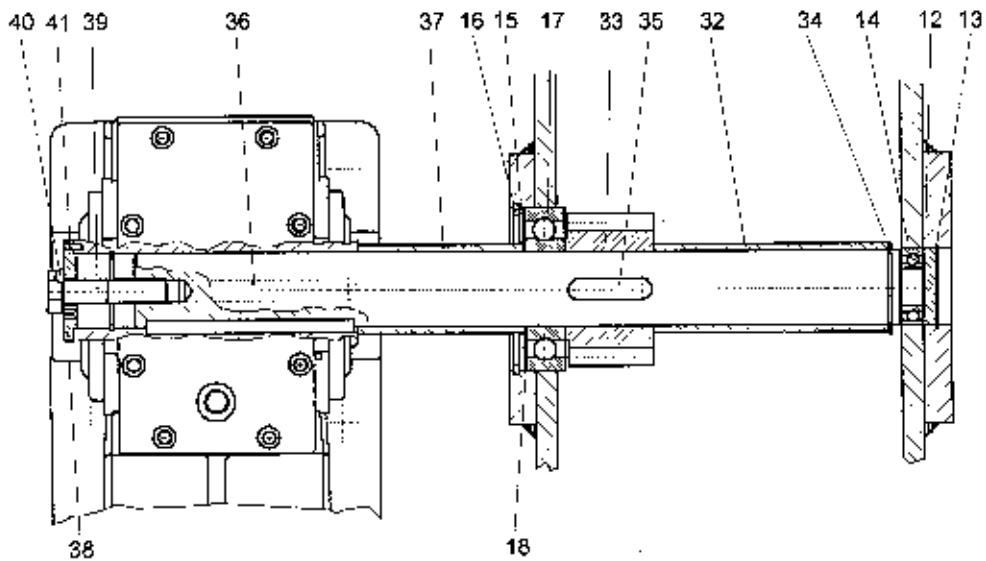



Teil-Nr. part-no. pièce de	Bestell-Nr. order no. no. de comm.	Teilbenennung designation désignation	Anz. qty. nbre	Zeichnungs-Nr. drawing no. plan no.
1	9766 849 01	<b>Gehäuse</b> housing / carter	1	FAW 140 ZR 010 - 111
2	9148 014 01	<b>Deckel</b> cover / couvercle	2	M 1630 - 131.192
3	4065 067 01	<b>Schraube M 8x16 DIN 933-8.8</b> bolt / boulon	4	
4	4239 014 01	<b>Sicherungsscheibe VS 8</b> lock washer / rondelle d'arrêt	4	
5	9766 859 01	<b>Laufwerk mit Teil-Nr. 6-18</b> travel gear with parts no. 6-18 / mécanisme de translation avec pièces no. 6-18	1	FAW 140 ZR 010 - 200
6	9764 265 01	<b>Achse</b> axle / essieu	2	FAW 140 ZR 001 - 211
7	9970 404 01	<b>Achshalter</b> axle support / support d'essieu	4	AHA LN 4 / 4
8	4065 158 01	<b>Schraube M 16x25 DIN 933-8.8</b> bolt / boulon	8	
9	4239 020 01	<b>Sicherungsscheibe VS 16</b> lock washer / rondelle d'arrêt	8	
10	7743 040 01	<b>Schmiernippel AM 10x1 DIN 71412</b> lubricating nipple / graisseur	2	
*11	9062 083 01	<b>Laufrad</b> rail wheel / roue rail	2	C 001.006 - 131.240
12	9764 266 01	<b>Verschlussscheibe</b> sealing washer / pastille bombée	1	FAW 140 ZR 001 - 241
13	4281 013 01	<b>Sicherungsring 52x2 DIN 472</b> locking ring / circlip intérieur	1	
14	7451 485 01	<b>Lager Nr. 6205 - 2RS DIN 625</b> bearing / palier	1	
15	9766 848 01	<b>Verschlussscheibe</b> sealing washer / pastille bombée	1	FAW 140 ZR 010 - 251
16	4281 035 01	<b>Sicherungsring 110x4 DIN 472</b> locking ring / circlip intérieur	1	
17	7451 690 01	<b>Lager Nr. 6310 - 2RS DIN 625</b> bearing / palier	1	
18	4220 051 01	<b>Paßscheibe 90x110x0,3 DIN 988</b> shim ring / rondelle d'ajustage	1	
19	9766 860 01	<b>Getriebe mit Teil-Nr. 20-41</b> gearbox with parts no. 20-41 / réducteur avec pièces no. 20-41	1	FAW 140 ZR 010 - 300
20	9766 851 01	<b>Drehmomentstütze</b> torque stay rod / appui de couple	1	FAW 140 ZR 010 - 311
21	7043 306 01	<b>Buchse</b> bush / douille	1	
22	9766 854 01	<b>Haltebock</b> retaining frame / chevalet de retenue	1	FAW 180 ZS 030 - 328
23	4065 162 01	<b>Schraube M 16x40 DIN 933-8.8</b> bolt / boulon	4	
24	6020 715 01	<b>Anschweißplatte Gr.1 SP</b> welded plate / plaque soudée	1	
25	6020 776 01	<b>Stauff-Schelle 108 PPG</b> Stauff collar / collier Stauff	1	

<b>Teil-Nr.</b> part-no. pièce de	<b>Bestell-Nr.</b> order no. no. de comm.	<b>Teilbenennung</b> designation désignation	<b>Anz.</b> qty. nbre	<b>Zeichnungs-Nr.</b> drawing no. plan no.
26	4002 043 01	<b>Schraube M 6x20 DIN 85-5.8</b> screw / vis	1	
*27	5000 650 01	<b>Getriebemotor mit ABK</b> geared motor with ABK / moto-réducteur avec ABK	1	Typ 14.214.01.211
28	4065 169 01	<b>Schraube M 16x70 DIN 931-8.8</b> bolt / boulon	4	
29	4115 050 01	<b>Mutter M 16 DIN 934-10</b> nut / écrou	4	
30	4239 020 01	<b>Sicherungsscheibe VS 16</b> lock washer / rondelle d'arrêt	4	
31	9766 846 01	<b>Welle</b> shaft / arbre	1	FAW 140 ZR 010 - 341
32	9764 271 01	<b>Distanzrohr</b> distance tube / douille d'écartement	1	FAW 140 ZR 001 - 342
33	9764 272 01	<b>Ritzel</b> pinion / pignon	1	FAW 140 ZR 001 - 343
34	4280 042 01	<b>Sicherungsring 50x2 DIN 471</b> locking ring / circlip extérieur	1	
35	4340 189 01	<b>Paßfeder A 14x9x56 DIN 6885</b> fitting key / clavette d'ajustage	1	
36	4340 202 01	<b>Paßfeder A 14x9x140 DIN 6885</b> fitting key / clavette d'ajustage	1	
37	9766 847 01	<b>Distanzrohr</b> distance tube / douille d'écartement	1	FAW 140 ZR 010 - 349
38	9766 850 01	<b>Deckel</b> cover / couvercle	1	FAW 140 ZR 010 - 351
39	4061 169 01	<b>Schraube M 16x70 DIN 931-8.8</b> bolt / boulon	1	
40	4231 012 01	<b>Sicherungsblech 17 DIN 432-St</b> safety plate / tôle d'arrêt	1	
41	4320 017 01	<b>Spannstift 4x12 DIN 1481</b> dowel pin / goupille de serrage	1	
42	9766 852 01	<b>Bolzen Form 200</b> pin / axe	1	FAW 140 ZR 010 - 711
43	4330 076 01	<b>Spänt 6,3 DIN 94</b> cotter pin / goupille fendue	1	
44	4320 071 01	<b>Spannstift 6x70 DIN 1481</b> dowel pin / goupille de serrage	1	
45	7731 399 01	<b>Schild</b> plate / plaque	1	SLD 03.12 TG 01 M1
46	4315 001 01	<b>Kerbnagel 2x3 DIN 1476</b> notched nail / clou conique	4	
47	9766 832 01	<b>Schild</b> plate / plaque	1	FAW 140 ZR 009 - 893

# Radkasten angetrieben

Driven bogie / Bogie moteur

Bestell-Nr. : 9766 877 01  
order no.  
no. de comm.

Zeichnungs-Nr. : FAW 140 ZR 012 - 000  
drawing no.  
plan no.

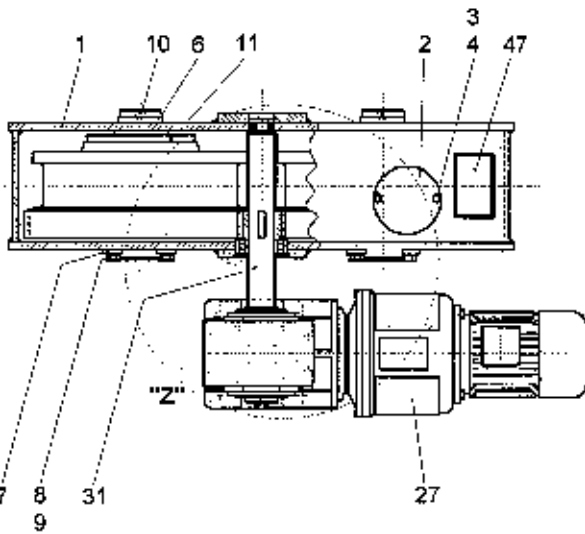
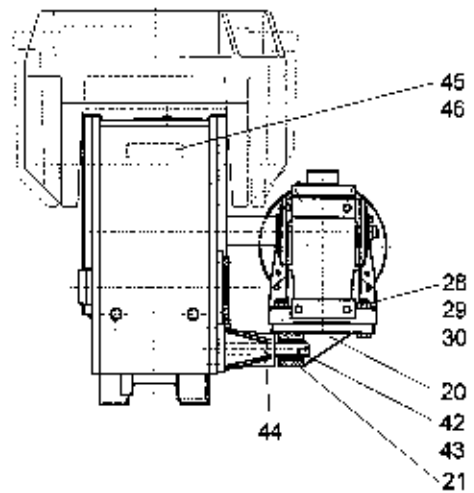
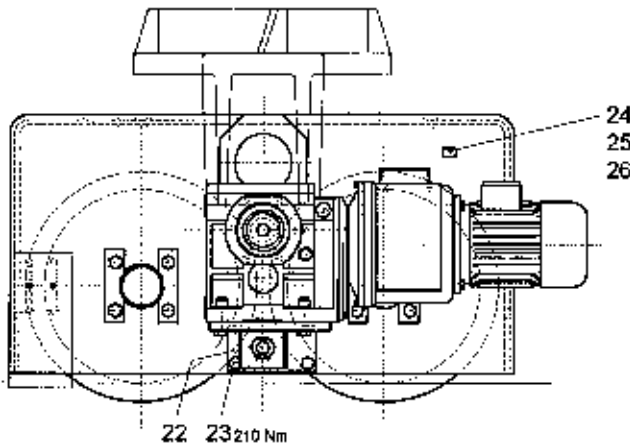

Öleinfüllmenge: 0,3 ltr  
oil quantity / quantité d'huile

Einzelheit: "Z"  
detail / détail  
um 90°gedreht gezeichnet /  
drawn turned by 90°  
dessiné tourné de 90°

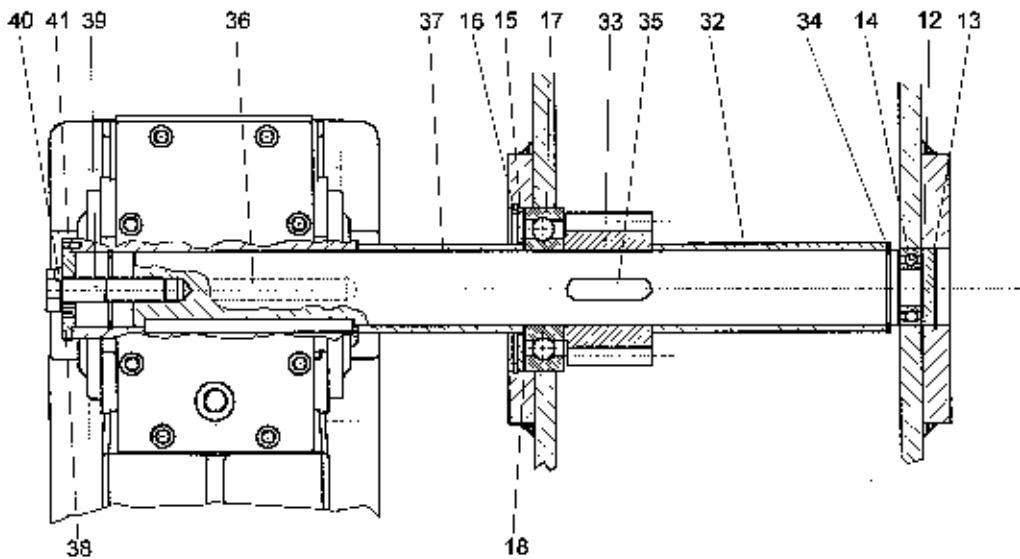

<b>Teil-Nr.</b> part-no. pièce de	<b>Bestell-Nr.</b> order no. no. de comm.	<b>Teilbenennung</b> designation désignation	<b>Anz.</b> qty. nbre	<b>Zelchnungs-Nr.</b> drawing no. plan no.
1	9766 849 01	<b>Gehäuse</b> housing / carter	1	FAW 140 ZR 010 - 111
2	9148 014 01	<b>Deckel</b> cover / couvercle	2	M 1630 - 131.192
3	4065 067 01	<b>Schraube M 8x16 DIN 933-8.8</b> bolt / boulon	4	
4	4239 014 01	<b>Sicherungsscheibe VS 8</b> lock washer / rondelle d'arrêt	4	
5	9766 859 01	<b>Laufwerk mit Teil-Nr. 6-18</b> travel gear with parts no. 6-18 / mécanisme de translation avec pièces no. 6-18	1	FAW 140 ZR 010 - 200
6	9764 265 01	<b>Achse</b> axle / essieu	2	FAW 140 ZR 001 - 211
7	9970 404 01	<b>Achshalter</b> axle support / support d'essieu	4	AHA LN 4 / 4
8	4065 158 01	<b>Schraube M 16x25 DIN 933-8.8</b> bolt / boulon	8	
9	4239 020 01	<b>Sicherungsscheibe VS 16</b> lock washer / rondelle d'arrêt	8	
10	7743 040 01	<b>Schmiernippel AM 10x1 DIN 71412</b> lubricating nipple / graisseur	2	
*11	9062 083 01	<b>Laufрад</b> rail wheel / roue rail	2	C 001.006 - 131.240
12	9764 266 01	<b>Verschlussscheibe</b> sealing washer / pastille bombée	1	FAW 140 ZR 001 - 241
13	4281 013 01	<b>Sicherungsring 52x2 DIN 472</b> locking ring / circlip intérieur	1	
14	7451 485 01	<b>Lager Nr. 6205 - 2RS DIN 625</b> bearing / palier	1	
15	9766 848 01	<b>Verschlussscheibe</b> sealing washer / pastille bombée	1	FAW 140 ZR 010 - 251
16	4281 035 01	<b>Sicherungsring 110x4 DIN 472</b> locking ring / circlip intérieur	1	
17	7451 690 01	<b>Lager Nr. 6310 - 2RS DIN 625</b> bearing / palier	1	
18	4220 051 01	<b>Paßscheibe 90x110x0,3 DIN 988</b> shim ring / rondelle d'ajustage	1	
19	9766 875 01	<b>Getriebe mit Teil-Nr. 20-41</b> gearbox with parts no. 20-41 / réducteur avec pièces no. 20-41	1	FAW 140 ZR 012 - 300
20	9766 878 01	<b>Drehmomentstütze</b> torque stay rod / appui de couple	1	FAW 140 ZR 012 - 311
21	7043 306 01	<b>Buchse</b> bush / douille	1	
22	9766 854 01	<b>Haltebock</b> retaining frame / chevalet de retenue	1	FAW 180 ZS 030 - 328
23	4065 162 01	<b>Schraube M 16x40 DIN 933-8.8</b> bolt / boulon	4	
24	6020 715 01	<b>Anschweißplatte Gr.1 SP</b> welded plate / plaque soudée	1	
25	6020 776 01	<b>Stauff-Schelle 108 PPG</b> Stauff collar / collier Stauff	1	

Teil-Nr. part-no. pièce de	Bestell-Nr. order no. no. de comm.	Teilbenennung designation désignation	Anz. qty. nbre	Zeichnungs-Nr. drawing no. plan no.
26	4002 043 01	<b>Schraube M 6x20 DIN 85-5.8</b> screw / vis	1	
*27	5000 650 01	<b>Getriebemotor mit ABK</b> geared motor with ABK / moto-réducteur avec ABK	1	Typ 14.214.01.211
28	4065 169 01	<b>Schraube M 16x70 DIN 931-8.8</b> bolt / boulon	4	
29	4115 050 01	<b>Mutter M 16 DIN 934-10</b> nut / écrou	4	
30	4239 020 01	<b>Sicherungsscheibe VS 16</b> lock washer / rondelle d'arrêt	4	
31	9766 874 01	<b>Welle</b> shaft / arbre	1	FAW 140 ZR 012 - 341
32	9764 271 01	<b>Distanzrohr</b> distance tube / douille d'écartement	1	FAW 140 ZR 001 - 342
33	9764 272 01	<b>Ritzel</b> pinion / pignon	1	FAW 140 ZR 001 - 343
34	4280 042 01	<b>Sicherungsring 50x2 DIN 471</b> locking ring / circlip extérieur	1	
35	4340 189 01	<b>Paßfeder A 14x9x56 DIN 6885</b> fitting key / clavette d'ajustage	1	
36	4340 202 01	<b>Paßfeder A 14x9x140 DIN 6885</b> fitting key / clavette d'ajustage	1	
37	9766 876 01	<b>Distanzrohr</b> distance tube / douille d'écartement	1	FAW 140 ZR 012 - 349
38	9766 850 01	<b>Deckel</b> cover / couvercle	1	FAW 140 ZR 010 - 351
39	4061 169 01	<b>Schraube M 16x70 DIN 931-8.8</b> bolt / boulon	1	
40	4231 012 01	<b>Sicherungsblech 17 DIN 432-St</b> safety plate / tôle d'arrêt	1	
41	4320 017 01	<b>Spannstift 4x12 DIN 1481</b> dowel pin / goupille de serrage	1	
42	9766 852 01	<b>Bolzen Form 200</b> pin / axe	1	FAW 140 ZR 010 - 711
43	4330 076 01	<b>Splint 6,3 DIN 94</b> cotter pin / goupille fendue	1	
44	4320 071 01	<b>Spannstift 6x70 DIN 1481</b> dowel pin / goupille de serrage	1	
45	7731 399 01	<b>Schild</b> plate / plaque	1	SLD 03.12 TG 01 M1
46	4315 001 01	<b>Kerbnagel 2x3 DIN 1476</b> notched nail / clou conique	4	
47	9766 832 01	<b>Schild</b> plate / plaque	1	FAW 140 ZR 009 - 893

**Laufrad**  
Rail wheel / Roue rail

**Bestell-Nr. : 9062 083 01**  
order no.  
no. de comm.

**Zeichnungs-Nr. : C 001.006 - 131.240**  
drawing no.  
plan no.

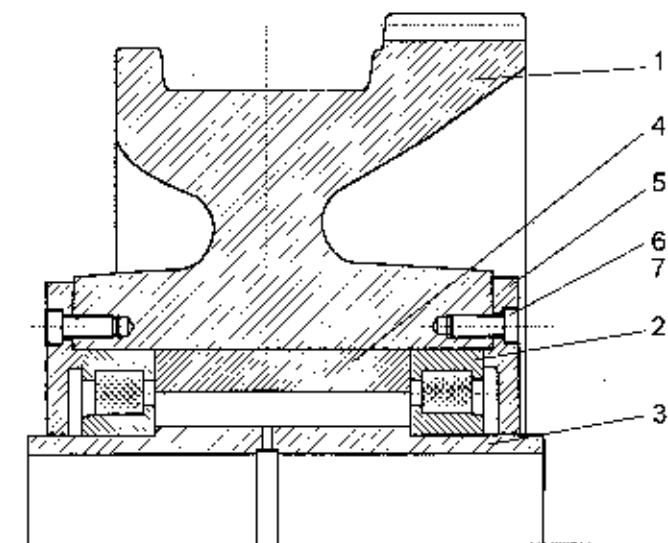

Teil-Nr. part no. pièce no	Bestell-Nr. order no. no. de comm.	Teilbenennung designation désignation	Anz. qty. nbre	Zeichnungs-Nr. drawing no. plan no.
1	9062 084 01	<b>Laufrad</b> rail wheel / roue rail	1	C 001.006 - 131.241
2	7463 138 01	<b>Lager DIN 5412 NJ 222 E</b> bearing / palier	2	
3	9062 085 01	<b>Buchse</b> bush / douille	1	C 001.006 - 131.243
4	9979 720 01	<b>Distanzrohr</b> distance tube / douille d'écartement	1	LN 67-31.51
5	9979 640 01	<b>Verschlussdeckel</b> sealing cover / couvercle de fermeture	2	LN 68-31.01
6	4072 041 01	<b>Schraube M 12x30 DIN 6912-8.8</b> bolt / boulon	12	
7	4239 017 01	<b>Sicherungsscheibe VS 12</b> lock washer / rondelle d'arrêt	12	

### Getriebemotor mit ABK

Geared motor with ABK /  
Moto-réducteur avec ABK

Bestell-Nr. : 5000 650 01

order no.

no. de comm.

Typ : 14.21.01.211 - 001

type

type

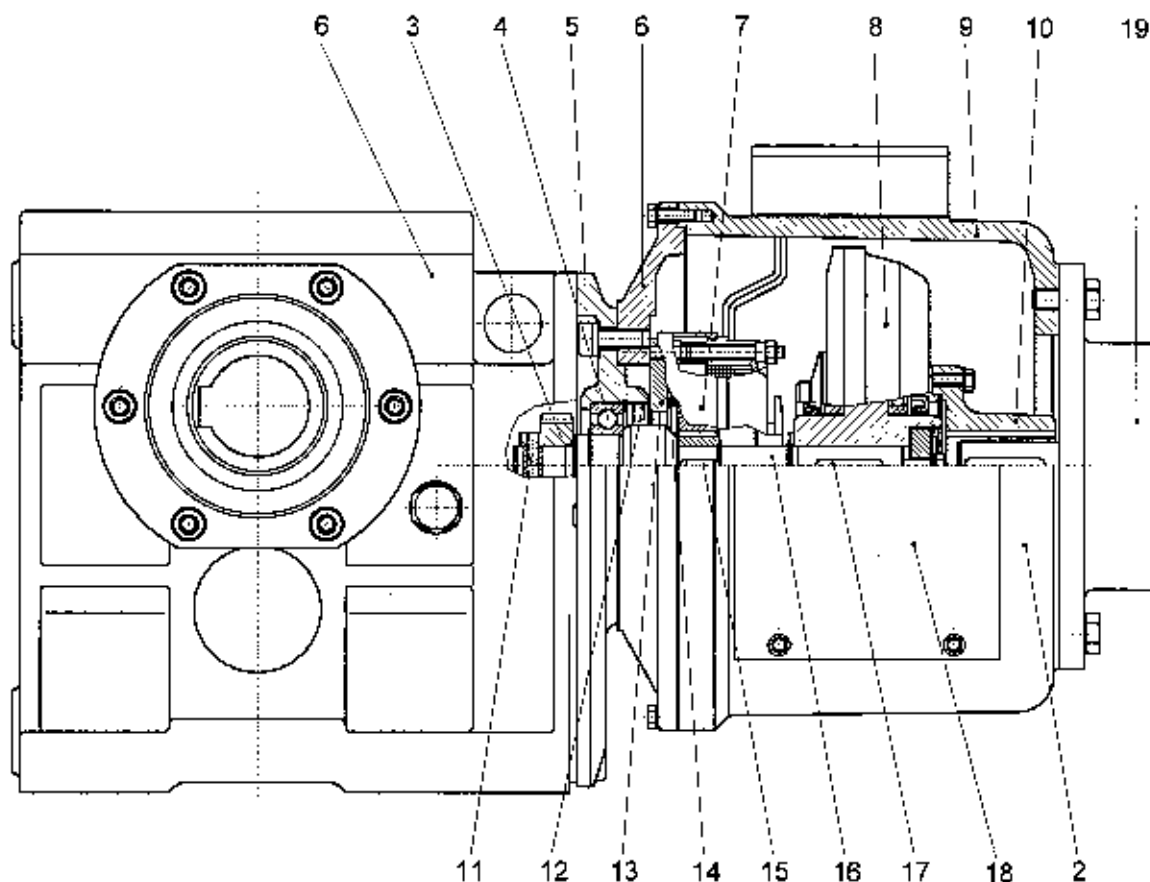

Teil-Nr. part no. pièce no	Bestell-Nr. order no. no. de comm.	Teilbenennung designation désignation	Anz. qty. nbre	Zeichnungs-Nr. drawing no. plan no.
*1	5000 769 01	<b>Kegelstirnradgetriebe</b> bevel and spur gear unit / réducteur à engrenage conique et droit	1	Typ 12.503.19.3.3
2	5000 652 01	<b>Anlauf-Brems-Kombination (ABK) mit Teil-Nr. 3-18</b> coupling-brake-combination (ABK) with parts no. 3-18 / combinaison coupleur-frein (ABK) avec pièces no. 3-18	1	Typ 14.214.01.2.1.1
3	5003 180 01	<b>Ritzel</b> pinion / pignon	1	

Teil-Nr. part-no. pièce de	Bestell-Nr. order no. no. de comm.	Teilbenennung designation désignation	Anz. qty. nbre	Zeichnungs-Nr. drawing no. plan no.
4	7451 486 01	<b>Lager Nr. 6206-2RS DIN 625</b> bearing / palier	1	
5	5003 181 01	<b>Deckel</b> cover / couvercle	1	
6	5003 182 01	<b>Deckel</b> cover / couvercle	1	
*7	5020 551 01	<b>Federkraftbremse</b> spring-loaded brake / frein à ressort	1	Typ 14.448.10.110
*8	5030 591 01	<b>Kupplung</b> coupling / accouplement	1	Typ 14.201.01.1.1
9	5003 183 01	<b>Gehäuse</b> housing / carter	1	
10	5028 768 01	<b>Flanschnabe Ø24</b> flange hub / moyeu à flasque	1	
11	4323 601 01	<b>Spannstift 5x32 DIN-EN 28748</b> dowel pin / goupille de serrage	1	
12	7100 449 01	<b>Wellendichtring</b> <b>A 40x62x7 DIN 3760</b> rotary shaft seal / bague à lèvres avec ressort	1	
13	5003 184 01	<b>Flansch</b> flange / bride	1	
14	5028 732 01	<b>Reibblech</b> friction plate / tôle de friction	1	
15	4342 193 01	<b>Paßfeder B 6x6x14 DIN 6885</b> fitting key / clavette d'ajustage	1	
16	5003 185 01	<b>Welle</b> shaft / arbre	1	
17	4340 042 01	<b>Paßfeder B 6x6x40 DIN 6885</b> fitting key / clavette d'ajustage	1	
18	5003 111 01	<b>Abdeckblech</b> cover plate / tôle de protection	2	
*19	6104 551 01	<b>Motor DKF 90 LB 402</b> motor / moteur	1	



## Kegelstirnradgetriebe

Bevel and spur gear unit /

Réducteur à engrenage conique et droit

**Bestell-Nr. : 5000 769 01**

order no.

no. de comm.

**Typ: 12.503.19.3.3**

type

type

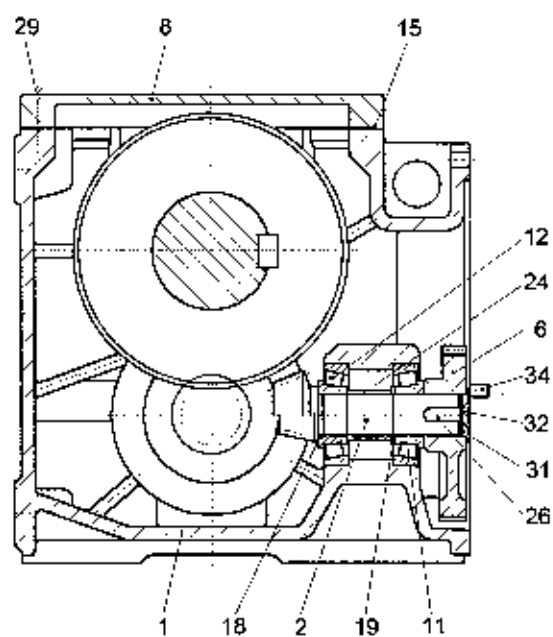
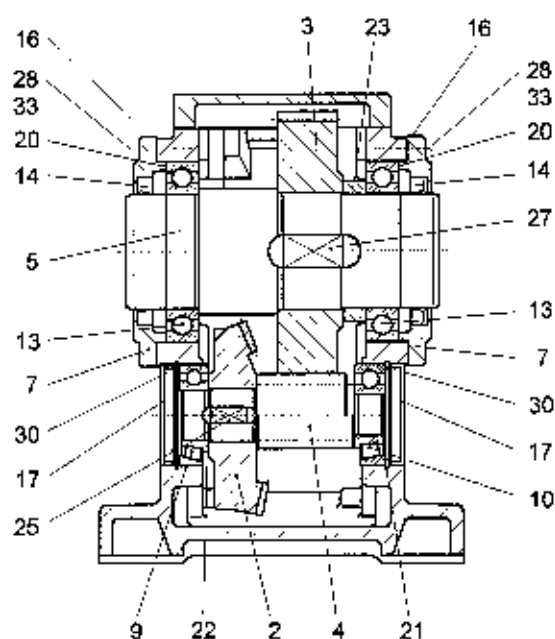

Teil-Nr. part no. pièce no	Bestell-Nr. order no. no. de comm.	Teilbenennung designation désignation	Anz. qty. nbre	Zeichnungs-Nr. drawing no. plan no.
1	5003 166 01	<b>Gehäuse</b> housing / carter	1	
2	5003 167 01	<b>Kegelrad-Satz</b> bevel gear set / jeu de roues coniques	1	
3	5003 168 01	<b>Zahnrad</b> gear wheel / roue dentée	1	
4	5003 170 01	<b>Ritzelwelle</b> pinion shaft / arbre de pignon	1	
5	5003 169 01	<b>Hohlwelle</b> hollow shaft / arbre creux	1	
6	5003 171 01	<b>Zahnrad</b> gear wheel / roue dentée	1	
7	5003 172 01	<b>Deckel</b> cover / couvercle	2	
8	5003 173 01	<b>Deckel</b> cover / couvercle	1	
9	7462 006 01	<b>Lager Nr. 30206 DIN 720</b> bearing / palier	1	

Teil-Nr. part-no. pièce de	Bestell-Nr. order no. no. de comm.	Teilbenennung designation désignation	Anz. qty. nbre	Zeichnungs-Nr. drawing no. plan no.
10	7462 103 01	Lager Nr. 30305 DIN 720 bearing / palier	1	
11	7462 103 01	Lager Nr. 30305 DIN 720 bearing / palier	1	
12	7462 103 01	Lager Nr. 30305 DIN 720 bearing / palier	1	
13	7451 367 01	Lager Nr. 6014-2 Z DIN 625 bearing / palier	2	
14	7100 588 01	Wellendichtring AS 70x90x10 DIN 3760 rotary shaft seal / bague à lèvres avec ressort	2	
15	5003 174 01	Dichtung 221x131x0,5 gasket / joint d'étanchéité	1	
16	5003 175 01	Dichtung 159x110x0,5 gasket / joint d'étanchéité	2	
17	5003 093 01	Verschlußdeckel 62 NBR sealing cover / couvercle de fermeture	2	
18	4220 264 01	Paßscheibe 25x35x0,3 DIN 988 shim ring / rondelle d'ajustage	1	<ul style="list-style-type: none"> <li>• nach Bedarf</li> <li>• as required</li> <li>• selon besoin</li> </ul>
	4220 265 01	Paßscheibe 25x35x0,15 DIN 988 shim ring / rondelle d'ajustage	1	<ul style="list-style-type: none"> <li>• nach Bedarf</li> <li>• as required</li> <li>• selon besoin</li> </ul>
	4220 266 01	Paßscheibe 25x35x0,1 DIN 988 shim ring / rondelle d'ajustage	1	<ul style="list-style-type: none"> <li>• nach Bedarf</li> <li>• as required</li> <li>• selon besoin</li> </ul>
19	4220 264 01	Paßscheibe 25x35x0,3 DIN 988 shim ring / rondelle d'ajustage	1	<ul style="list-style-type: none"> <li>• nach Bedarf</li> <li>• as required</li> <li>• selon besoin</li> </ul>
	4220 265 01	Paßscheibe 25x35x0,15 DIN 988 shim ring / rondelle d'ajustage	1	<ul style="list-style-type: none"> <li>• nach Bedarf</li> <li>• as required</li> <li>• selon besoin</li> </ul>
	4220 266 01	Paßscheibe 25x35x0,1 DIN 988 shim ring / rondelle d'ajustage	1	<ul style="list-style-type: none"> <li>• nach Bedarf</li> <li>• as required</li> <li>• selon besoin</li> </ul>
20	4220 051 01	Paßscheibe 90x110x0,3 DIN 988 shim ring / rondelle d'ajustage	1	<ul style="list-style-type: none"> <li>• nach Bedarf</li> <li>• as required</li> <li>• selon besoin</li> </ul>
	4220 089 01	Paßscheibe 90x110x0,1 DIN 988 shim ring / rondelle d'ajustage	1	<ul style="list-style-type: none"> <li>• nach Bedarf</li> <li>• as required</li> <li>• selon besoin</li> </ul>
21	4220 034 01	Paßscheibe 50x62x0,3 DIN 988 shim ring / rondelle d'ajustage	1	<ul style="list-style-type: none"> <li>• nach Bedarf</li> <li>• as required</li> <li>• selon besoin</li> </ul>
	4220 137 01	Paßscheibe 50x62x0,15 DIN 988 shim ring / rondelle d'ajustage	1	<ul style="list-style-type: none"> <li>• nach Bedarf</li> <li>• as required</li> <li>• selon besoin</li> </ul>

Teil-Nr. part-no. pièce de	Bestell-Nr. order no. no. de comm.	Teilbenennung designation désignation	Anz. qty. nbre	Zeichnungs-Nr. drawing no. plan no.
	<b>4220 033 01</b>	<b>Paßscheibe</b> <b>50x62x0,1 DIN 988</b> shim ring / rondelle d'ajustage	1	• nach Bedarf • as required • selon besoin
22	<b>4220 012 01</b>	<b>Paßscheibe</b> <b>30x42x0,3 DIN 988</b> shim ring / rondelle d'ajustage	1	• nach Bedarf • as required • selon besoin
	<b>4220 269 01</b>	<b>Paßscheibe</b> <b>30x42x0,15 DIN 988</b> shim ring / rondelle d'ajustage	1	• nach Bedarf • as required • selon besoin
	<b>4220 011 01</b>	<b>Paßscheibe</b> <b>30x42x0,1 DIN 988</b> shim ring / rondelle d'ajustage	1	• nach Bedarf • as required • selon besoin
23	<b>5003 176 01</b>	<b>Ring</b> ring / bague	1	
24	<b>5003 177 01</b>	<b>Buchse</b> bush / douille	1	
25	<b>4342 191 01</b>	<b>Paßfeder B 10x8x22 DIN 6885</b> fitting key / clavette d'ajustage	1	
26	<b>4341 264 01</b>	<b>Paßfeder AB 8x7x22 DIN 6885 geh.</b> fitting key / clavette d'ajustage	1	
27	<b>4342 192 01</b>	<b>Paßfeder B 20x12x36 DIN 6885</b> fitting key / clavette d'ajustage	1	
28	<b>4083 025 01</b>	<b>Schraube M 10x25 DIN 7984-8.8</b> bolt / boulon	12	
29	<b>4083 014 01</b>	<b>Schraube M 8x25 DIN 7984-8.8</b> bolt / boulon	8	
30	<b>4281 017 01</b>	<b>Sicherungsring 62x2 DIN 472</b> locking ring / circlip intérieur	2	
31	<b>5003 178 01</b>	<b>Verschlusscheibe 24x8,2</b> sealing washer / pastille bombée	1	
32	<b>4086 005 01</b>	<b>Schraube M 8x20 DIN 7991</b> bolt / boulon	1	
33	<b>4241 008 01</b>	<b>Federring 10 DIN 7980</b> spring washer / rondelle élastique	12	
34	<b>5003 147 01</b>	<b>Spannstift 8x24</b> dowel pin / goupille de serrage	2	

## Federkraftbremse

Spring-loaded brake / Frein à ressort

Bestell-Nr. : 5020 551 01

order no.

no. de comm.

Typ : 14.448.10.110

type

type

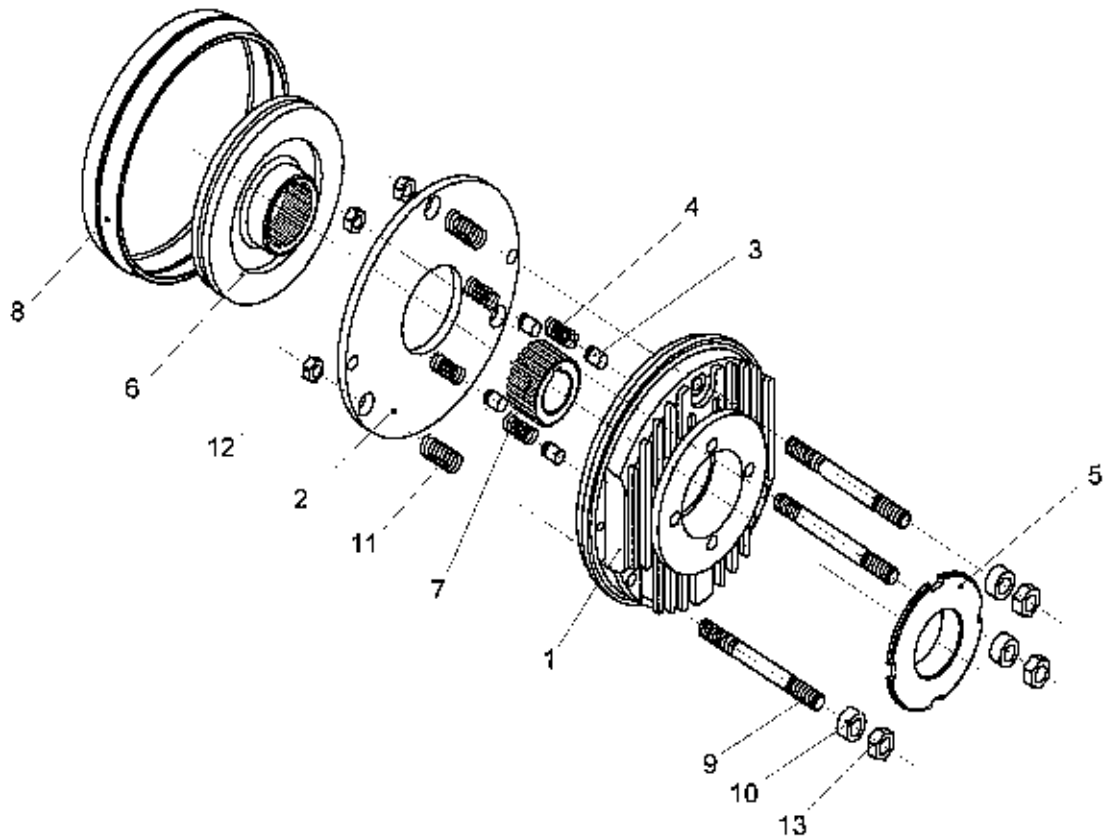

Teil-Nr. part no. pièce no	Bestell-Nr. order no. no. de comm.	Teilbenennung designation désignation	Anz. qty. nbre	Zeichnungs-Nr. drawing no. plan no.
1	5028 766 01	<b>Magnetteil 205 V</b> magnet piece / pièce magnétique	1	
2	5028 767 01	<b>Ankerscheibe</b> armature disk / disque de tôle d'induit	1	
3	5028 661 01	<b>Druckstück</b> thrust piece / membre de pression	2	
4	5028 662 01	<b>Druckfeder</b> pressure spring / ressort de ou à pression	5	
5	5028 663 01	<b>Einstellring</b> adjusting ring / bague de réglage	1	
6	5028 664 01	<b>Rotor komplett</b> rotor complete / rotor complet	1	

<b>Teil-Nr.</b> part-no. pièce de	<b>Bestell-Nr.</b> order no. no. de comm.	<b>Teilbenennung</b> designation désignation	<b>Anz.</b> qty. nbre	<b>Zeichnungs-Nr.</b> drawing no. plan no.
7	5028 547 01	<b>Nabe Ø 20 H 7</b> hub / moyeu	1	
8	5029 879 01	<b>Abdeckring</b> cover ring / bague de recouvrement	1	
9	4068 612 01	<b>Stiftschraube M 6 Fo x55 DIN 940</b> stud bolt / goujon fileté	3	
10	5028 671 01	<b>Buchse</b> bush / douille	3	
11	5028 672 01	<b>Druckfeder</b> pressure spring / ressort de ou à pression	3	
12	4115 097 01	<b>Mutter M 6 DIN 934-8</b> nut / écrou	3	
13	4119 020 01	<b>Mutter M 6 DIN 985-8</b> nut / écrou	3	

# Kupplung

Coupling / Accouplement

**Bestell-Nr. : 5030 591 01**  
order no.  
no. de comm.

**Typ : 14.201.01.1.1**  
type  
type

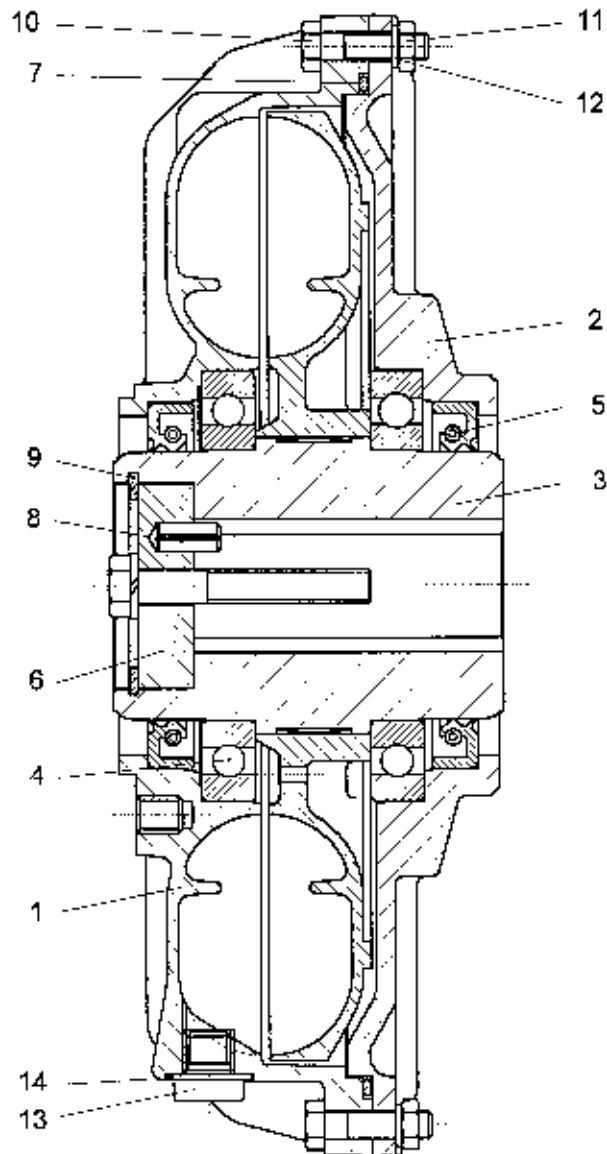

Teil-Nr. part no. pièce no	Bestell-Nr. order no. no. de comm.	Teilbenennung designation désignation	Anz. qty. nbre	Zeichnungs-Nr. drawing no. plan no.
1	5031 348 01	Gehäuse housing / carter	1	
2	5031 570 01	Gehäuse housing / carter	1	

Teil-Nr. part-no. pièce de	Bestell-Nr. order no. no. de comm.	Teilbenennung designation désignation	Anz. qty. nbre	Zeichnungs-Nr. drawing no. plan no.
3	5031 571 01	<b>Hohlwelle komplett 19 H7/1</b> hollow shaft complete / arbre creux complet	1	
4	7451 910 01	<b>Lager Nr. 16010 DIN 625</b> bearing / palier	2	
5	7100 563 01	<b>Weflendichtring AS 50x68x9/10 DIN 3760</b> rotary shaft seal / bague à lèvres avec ressort	2	
6	5031 358 01	<b>Abdrückscheibe A 37,5 x M 8</b> push-back / disque de repousser	1	
7	7264 408 01	<b>O-Ring 182x3</b> O-ring / anneau torique d'étanchéité	1	
8	4320 034 01	<b>Spannhülse 5x12 DIN 1481</b> clamping sleeve / douille de serrage	1	
9	4281 081 01	<b>Sicherungsring 38x1,5 DIN 472</b> locking ring / circlip intérieur	1	
10	4065 025 01	<b>Schraube M 5x20 DIN 933-8.8</b> bolt / boulon	12	
11	4115 043 01	<b>Mutter M 5 DIN 934-8</b> nut / écrou	12	
12	5031 359 01	<b>Sicherungsring 5</b> locking ring / circlip extérieur	12	
13	5031 324 01	<b>Schmelzsicherungsschraube M 8x1 130°</b> fuse screw / boulon-fusible	1	
14	7109 210 01	<b>USIT-Dichtring U 8,7x16x1</b> sealing ring / bague d'étanchéité	1	

**Motor**  
Motor / Moteur

**Bestell-Nr. : 6104 551 01**  
order no.  
no. de comm.

**Typ : DKF 90 LB 402**  
type  
type

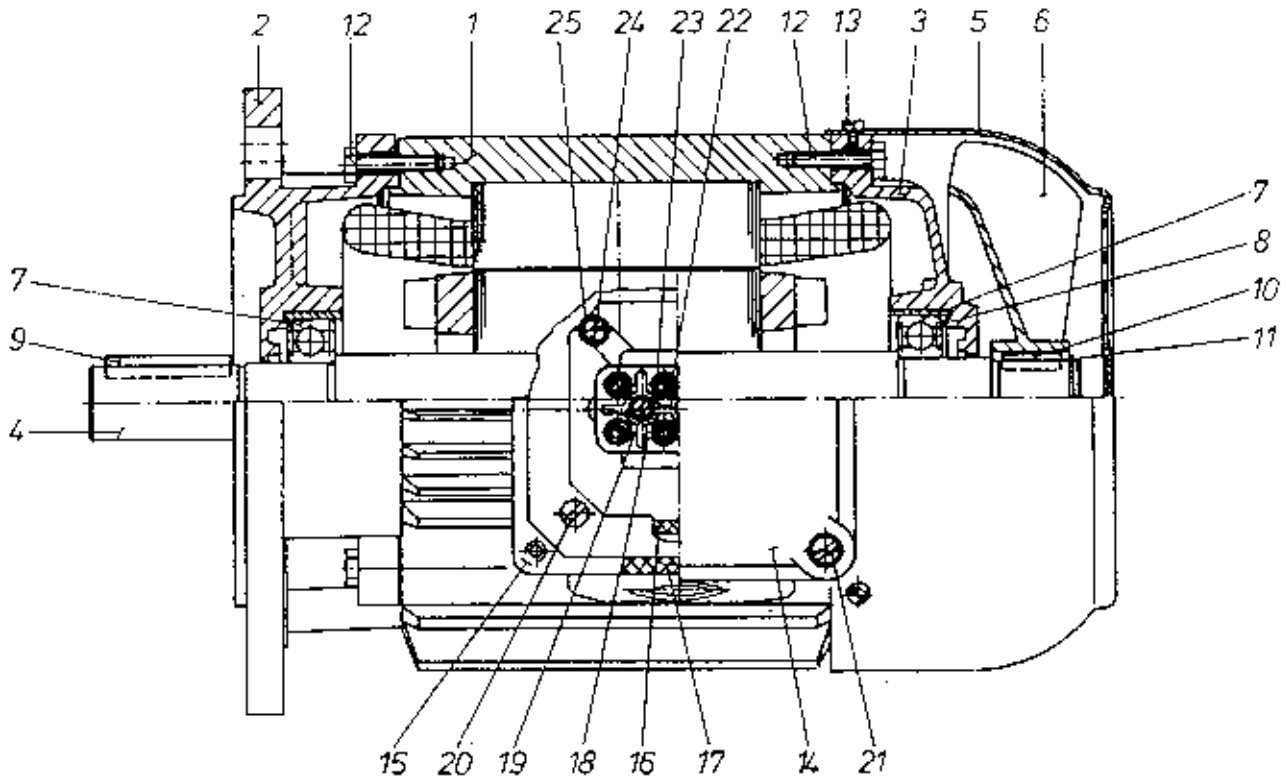

Teil-Nr. part no. pièce no	Bestell-Nr. order no. no. de comm.	Teilbenennung designation désignation	Anz. qty. nbre	Zeichnungs-Nr. drawing no. plan no.
1	6298 756 01	<b>Stator</b> StFMGA - 90 / 2 - 36 - 02 stator / stator	1	
2	6298 804 01	<b>Lagerschild</b> LaFMGA - 90 - B5 / 200 - 52 - 01 end plate / flasque	1	
3	6298 803 01	<b>Lagerschild</b> LaMGA - 90 - H - 52 - 01 end plate / flasque	1	
4	6298 865 01	<b>Welle mit Rotor</b> 24x50 / 313 shaft with rotor / arbre avec rotor	1	
5	6298 848 01	<b>Lüfterhaube</b> Lh - 90 / 114-4 fan guard / capot de ventilation	1	



<b>Teil-Nr.</b> part-no. pièce de	<b>Bestell-Nr.</b> order no. no. de comm.	<b>Teilbenennung</b> designation désignation	<b>Anz.</b> qty. nbre	<b>Zeichnungs-Nr.</b> drawing no. plan no.
6	6298 802 01	<b>Lüfterflügel</b> VfKlK-90 / 24-W fan blade / ailette de ventilateur	1	
7	7451 505 01	<b>Lager Nr. 6205-2RS / C3 DIN 625</b> bearing / palier	2	
8	4220 027 01	<b>Paßscheibe 42x52x0,5 DIN 988</b> shim ring / rondelle d'ajustage	1	
9	4340 078 01	<b>Paßfeder A 8x7x40 DIN 6885</b> fitting key / clavette d'ajustage	1	
10	4340 034 01	<b>Paßfeder A 6x6x18 DIN 6885</b> fitting key / clavette d'ajustage	1	
11	4280 020 01	<b>Sicherungsring 24x1,2 DIN 471</b> locking ring / circlip extérieur	1	
12	4065 047 01	<b>Schraube M 6x25 DIN 933-8.8</b> bolt / boulon	8	
13	4001 015 01	<b>Schraube M 4x8 DIN 84-5.8</b> bolt / boulon	4	
14	6298 758 01	<b>Klemmkastendeckel</b> terminal box cover / couvercle de la boîte de bornes	1	
15	6298 757 01	<b>Klemmkasten</b> terminal box / boîte de bornes	1	
16	6298 815 01	<b>Klemmkastendichtung</b> terminal box joint / joint de boîte de bornes	1	
17	6298 841 01	<b>Deckeldichtung</b> cover gasket / joint de couvercle	1	
18	6298 818 01	<b>Klemmbrett</b> terminal board / planche à bornes	1	
19	4001 016 01	<b>Schraube M 4x10 DIN 84-5.8</b> bolt / boulon	2	
20	4001 032 01	<b>Schraube M 5x10 DIN 84-5.8</b> bolt / boulon	4	
21	4001 036 01	<b>Schraube M 5x20 DIN 84-5.8</b> bolt / boulon	4	
22	4115 503 01	<b>Mutter M 4 DIN 934-Ms</b> nut / écrou	12	
23	4200 502 01	<b>Scheibe 4,3 DIN 125-Ms</b> washer / rondelle	18	
24	4001 015 01	<b>Schraube M 4x8 DIN 84-5.8</b> bolt / boulon	1	
25	4200 502 01	<b>Scheibe 4,3 DIN 125-Ms</b> washer / rondelle	2	

## Schienezange komplett

Rail clamp cpl. / Pince-rail cpl.

**Bestell-Nr. : 9911 180 01**

order no.

no. de comm.

**Zeichnungs-Nr. : Szg 300 A 4 - 100**

drawing no.

plan no.

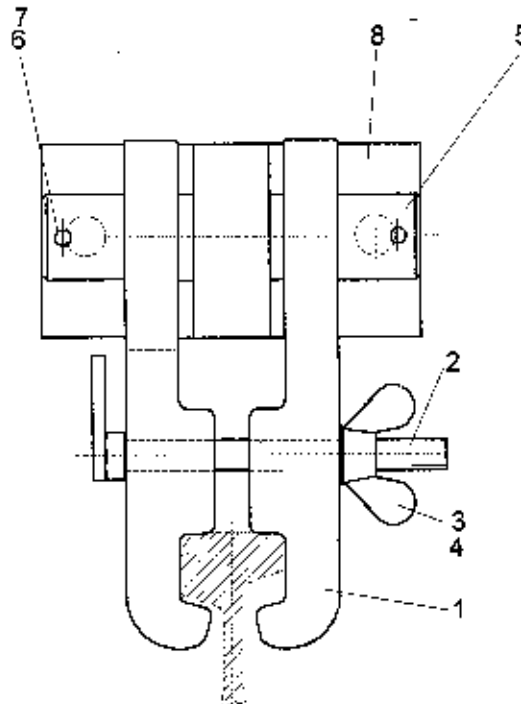

Teil-Nr. part no. pièce no	Bestell-Nr. order no. no. de comm.	Teilbenennung designation désignation	Anz. qty. nbre	Zeichnungs-Nr. drawing no. plan no.
1	9911 102 01	<b>Klemmbügel</b> clamp strap / étrier de serrage	2	Szg 140 A 1 - 111.101
2	9911 103 01	<b>Schraube</b> bolt / boulon	1	Szg 140 A 1 - 121.101
3	4100 009 01	<b>Mutter M 20 DIN 315-4</b> nut / écrou	1	
4	4200 021 01	<b>Scheibe 21 DIN 125-St</b> washer / rondelle	1	
5	9723 110 01	<b>Bolzen Form 200</b> pin / axe	1	BOL LN 16 - 09.16
6	4330 090 01	<b>Splint 8x56 DIN 94</b> cotter pin / goupille fendue	2	
7	4212 024 01	<b>Scheibe 41 DIN 1441-St</b> washer / rondelle	2	
8	9911 181 01	<b>Lagerbock</b> pillow block / support	1	Szg 300 A 4 - 121

## Schienezange komplett

Rail clamp cpl. / Pince-rail cpl.

**Bestell-Nr. : 9911 182 01**

order no.

no. de comm.

**Zeichnungs-Nr. : SZG 300 A 5 - 100**

drawing no.

plan no.

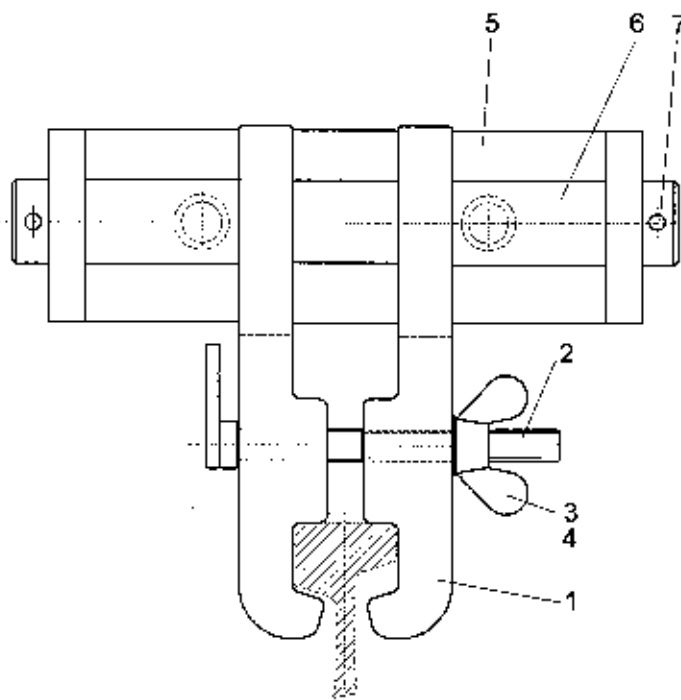

Teil-Nr. part no. pièce no	Bestell-Nr. order no. no. de comm.	Teilbenennung designation désignation	Anz. qty. nbre	Zeichnungs-Nr. drawing no. plan no.
1	9911 102 01	<b>Klemmbügel</b> clamp strap / étrier de serrage	2	SZG 140 A 1 - 111.101
2	9911 103 01	<b>Schraube</b> bolt / boulon	1	SZG 140 A 1 - 121.101
3	4100 009 01	<b>Mutter M 20 DIN 315-4</b> nut / écrou	1	
4	4200 021 01	<b>Scheibe 21 DIN 125-St</b> washer / rondelle	1	
5	9911 183 01	<b>Lagerbock</b> pillow block / support	1	SZG 300 A 5 - 121
6	9723 112 01	<b>Bolzen Form 200</b> pin / axe	1	BOL LN 16 - 09.29
7	4330 090 01	<b>Splint 8x56 DIN 94</b> cotter pin / goupille fendue	2	

Fahrwerkslagerung

Travel gear bearing/Logement du mécanisme de translation

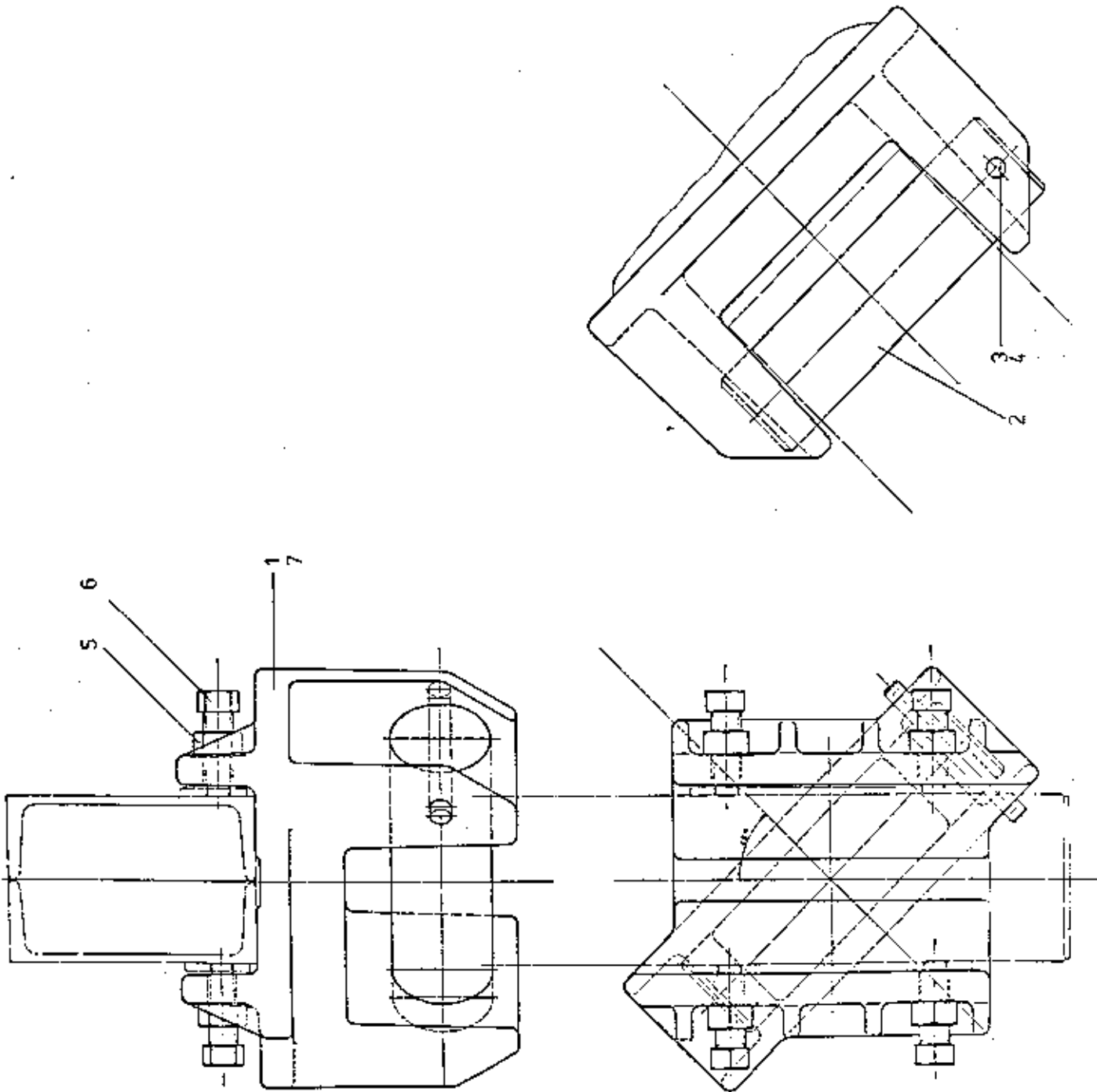

Fahrwerk-lagerung

Travel gear bearing/Logement du mécanisme de translation

Bestell-Nr. : 9528 086 01  
order no.  
no. de comm.

Zeichn.-Nr. : C 025.001 - 152.000  
drawing no.  
plan no.

bestehend aus:  
consist. of  
compose de

Teil-Nr. part no. pièce no.	Bestell-Nr. order no. no. de comm.	Teilbenennung designation désignation	Anz. qty. nbre	Zeichn.-Nr. drawing no. plan no.
1	9528 089 01	Lagerung rechts bearing right/logement à droite	2	C025.001-152.111
2	9528 090 01	Achse axle/essieu	4	C025.001-152.112
3	9974 053 01	Bolzen pin/axe	4	BOL LN16-05.30
4	4330 076 01	Splint 6,3x40 DIN 94 cotter pin/goupille fendue	8	
5	4115 061 01	Mutter M 36 DIN 934-10 nut/écrou	16	
6	4023 572 01	Schraube EM 36x100 DIN 561-8.8 bolt/vis	16	
7	9528 091 01	Lagerung links bearing left/logement à gauche	2	C025.001-152.211

Schwingenlagerung, kurvenfahrbar

Pivot, curve-going/

Chape, de bonne tenue en virage

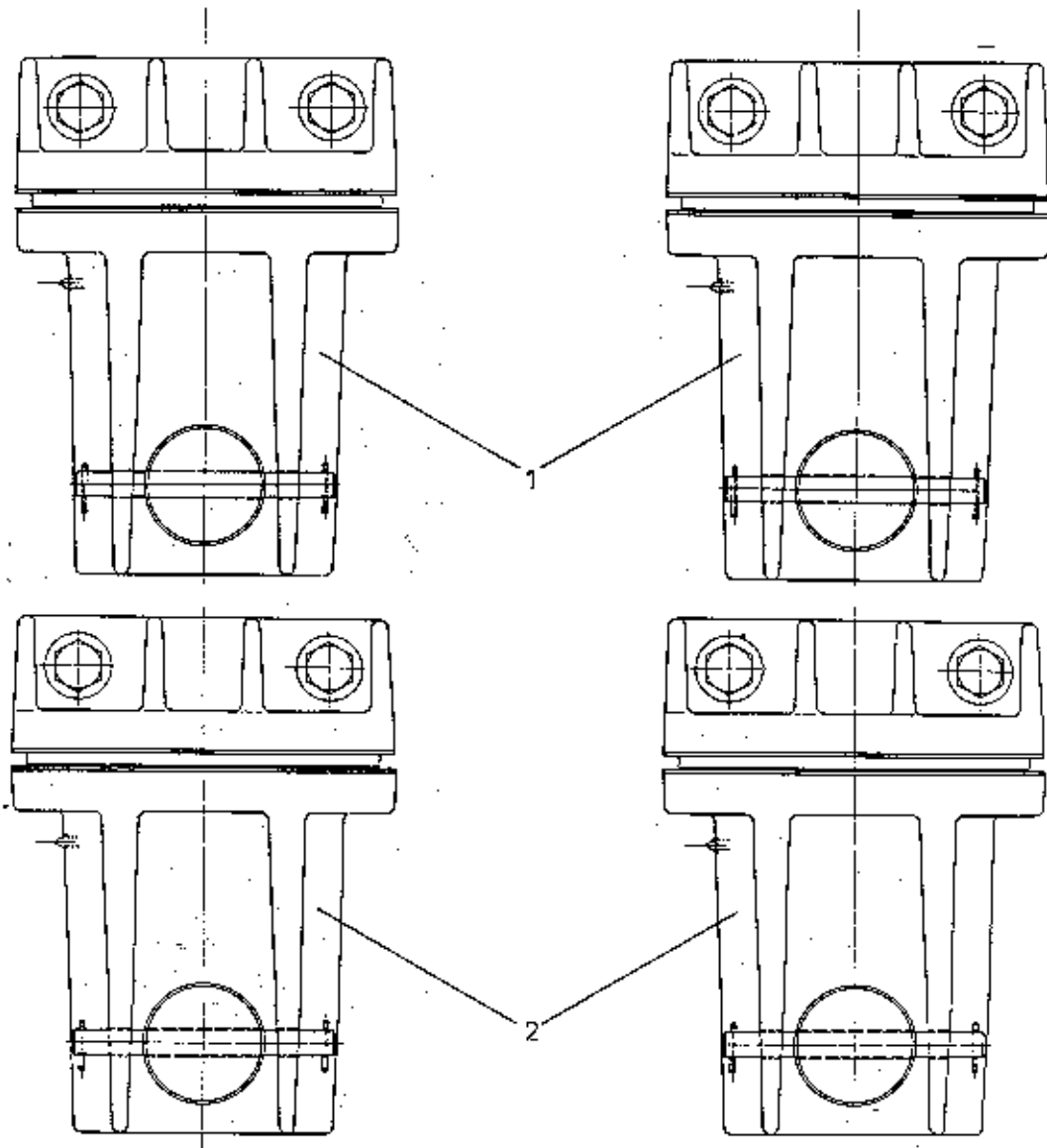

Bestell-Nr. : 9528 094 01  
order no.  
no. de comm.

Zeichn.-Nr. : C 025.011 - 151.000  
drawing no.  
plan no.

bestehend aus:  
consist. of  
compose de

Teil-Nr. part no. pièce no.	Bestell-Nr. order no. no. de comm.	Teilbenennung designation désignation	Anz. qty. nbre	Zeichn.-Nr. drawing no. plan no.
*1	9528 095 01	Schwingenlagerung pivot/chape	2	C025.011-151.100
*2	9528 099 01	Schwingenlagerung pivot/chape	2	C025.011-151.200

Schwingerlagerung  
Pivot/Chape

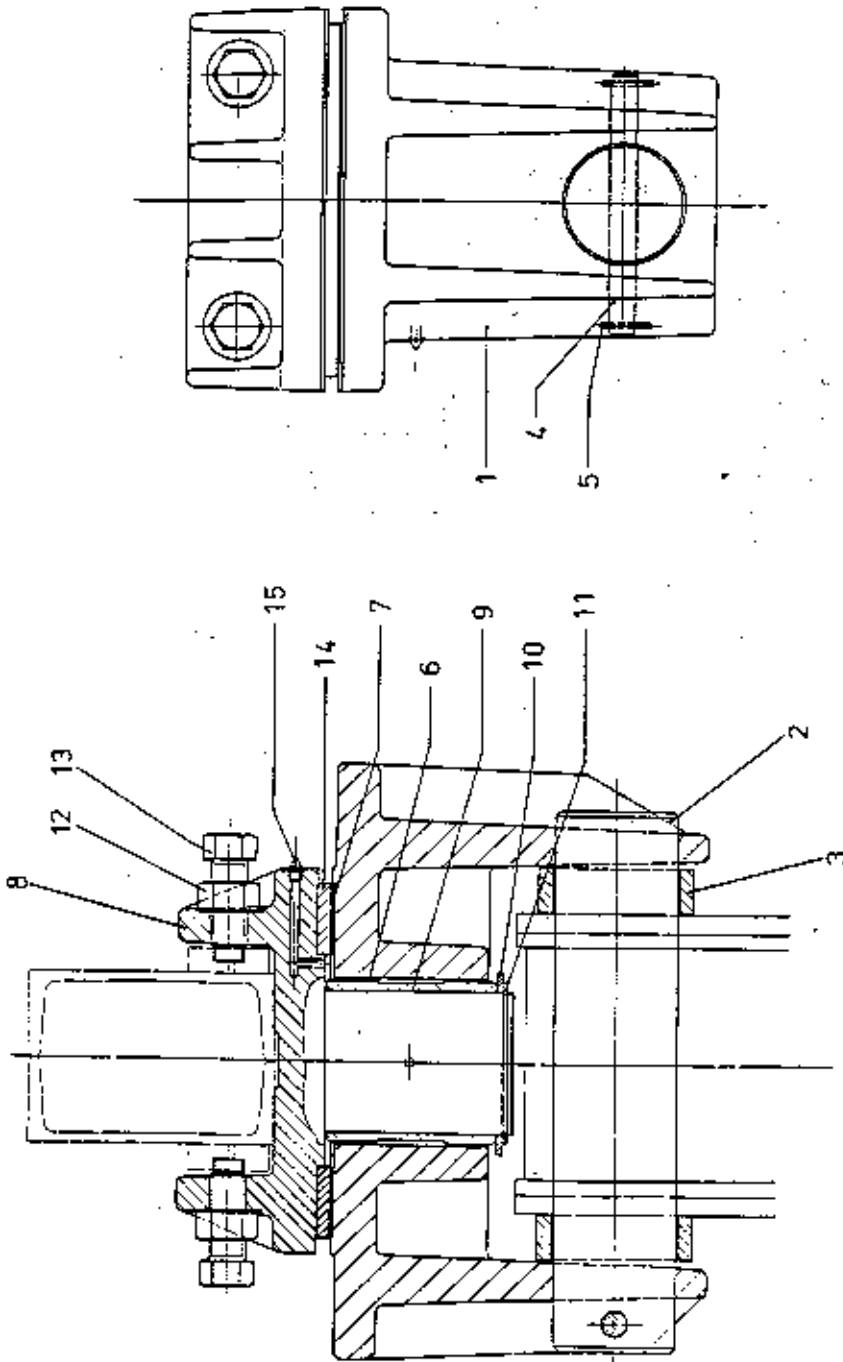

Schwingenlagerung  
Pivot/Chape

Bestell-Nr. : 9528 095 01  
order no.  
no. de comm.

Zeichn.-Nr. : C 025.011 - 151.100  
drawing no.  
plan no.

bestehend aus:  
consist. of  
compose de

Teil-Nr. part no. pièce no.	Bestell-Nr. order no. no. de comm.	Teilbenennung designation désignation	Anz. qty. nbre	Zeichn.-Nr. drawing no. plan no.
1	9528 096 01	Schwinge pivot/chape	1	C025.011-151.111
2	9528 084 01	Achse axle/essieu	1	C025.001-151.112
3	9528 107 01	Ring ring/bague	2	C025.002-151.113
4	9974 053 01	Bolzen Form 200 pin/axe	1	BOL LN16-05.30
5	4330 076 01	Splint 6,3x40 DIN 94 cotter pin/goupille fendue	2	
6	7080 041 01	DU-Buchse DU-bush/douille DU	2	
7	7790 044 01	DU-Scheibe DU-washer/rondelle DU	1	
8	9528 097 01	Schwingenlager pivot bearing/logement du chape	1	C025.011-151.121
9	9528 098 01	Buchse bush/douille	1	C025.011-151.122
10	9732 105 01	Blech LN 70-081 plate/tôle	1	
11	4280 081 01	Sicherungsring 140x4 DIN 471 locking ring/circlip extérieur	1	
12	4115 061 01	Mutter M 36 DIN 934-10 nut/écrou	4	
13	4023 572 01	Schraube EM 36x100 DIN 561-8.8 bolt/vis	4	
14	9763 192 01	Scheibe washer/rondelle	1	FAL209GA001-123
15	7743 040 01	Kegelschmiernippel AM 10x1 DIN 71412 conical lubricating head/ nipple de graissage à cône	2	



Schwingerlagerung  
Pivot/Chape

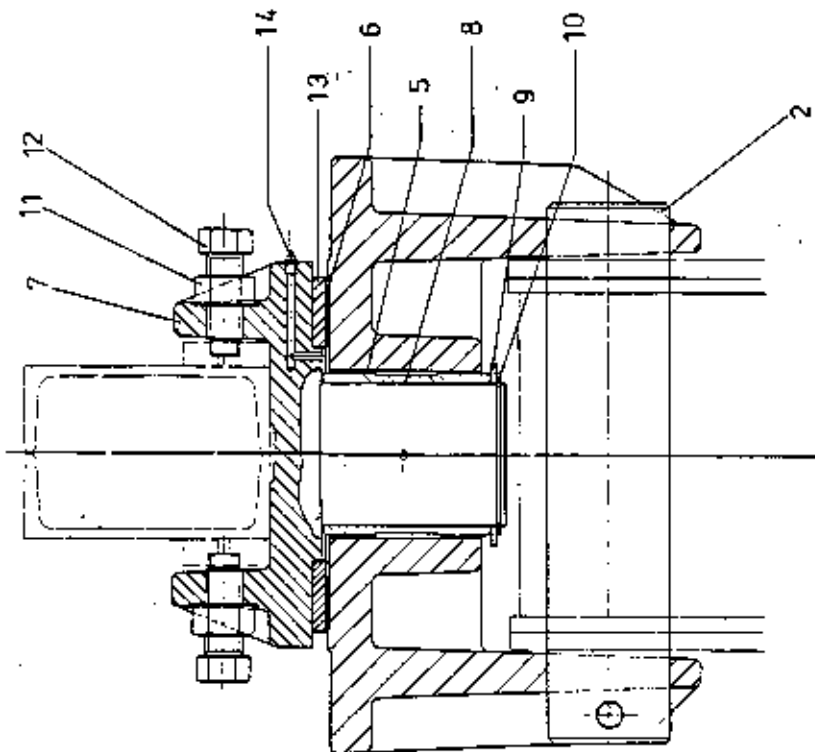
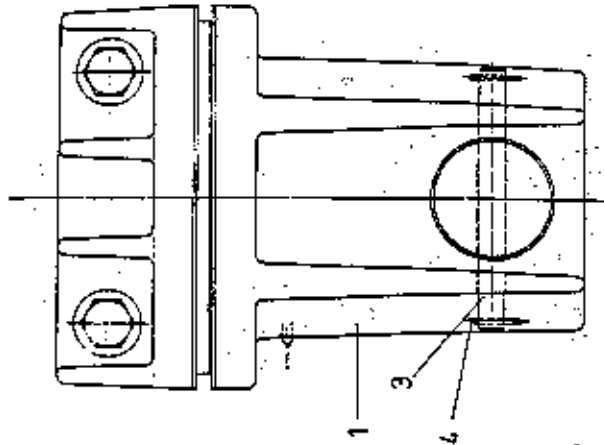

Schwingerlagerung

Pivot/Chape

Bestell-Nr. : 9528 099 01  
order no.  
no. de comm.

Zeichn.-Nr. : C 025.011 - 151.200  
drawing no.  
plan no.

bestehend aus:  
consist. of  
composé de

Teil-Nr. part no. pièce no.	Bestell-Nr. order no. no. de comm.	Teilbenennung designation désignation	Anz. qty. nbre	Zeichn.-Nr. drawing no. plan no.
1	9528 096 01	Schwinge pivot/chape	1	C025.011-151.111
2	9528 084 01	Achse axle/essieu	1	C025.001-151.112
3	9974 053 01	Bolzen Form 200 pin/axe	1	BOL IN16-05.30
4	4330 076 01	Splint 6,3x40 DIN 94 cotter pin/goupille fendue	2	
5	7080 041 01	DU-Buchse DU-bush/douille DU	2	
6	7790 044 01	DU-Scheibe DU-washer/rondelle DU	1	
7	9528 097 01	Schwingerlager pivot bearing/logement du chape	1	C025.011-151.121
8	9528 098 01	Buchse bush/douille	1	C025.011-151.122
9	9732 105 01	Blech LN 70-081 plate/tôle	1	
10	4280 081 01	Sicherungsring 140x4 DIN 471 locking ring/circlip extérieur	1	
11	4115 061 01	Mutter M 36 DIN 934-10 nut/écrou	4	
12	4023 572 01	Schraube EM 36x100 DIN 561-8.8 bolt/vis	4	
13	9763 192 01	Scheibe washer/rondelle	1	FAL209GA001-123
14	7743 040 01	Kegelschmiernippel AM 10x1 DIN 71412 conical lubricating head/ nipple de graissage à cône	2	

### Fundamentkreuz schienenfahrbar 4,6 m

Cruciform base rail-going 4,6 m /

Châssis en croix mobile sur rails 4,6 m

Bestell-Nr. : 9565 134 01

order no.

no. de comm.

Zeichnungs-Nr. : C 154.002 - 310.000

drawing no.

plan no.

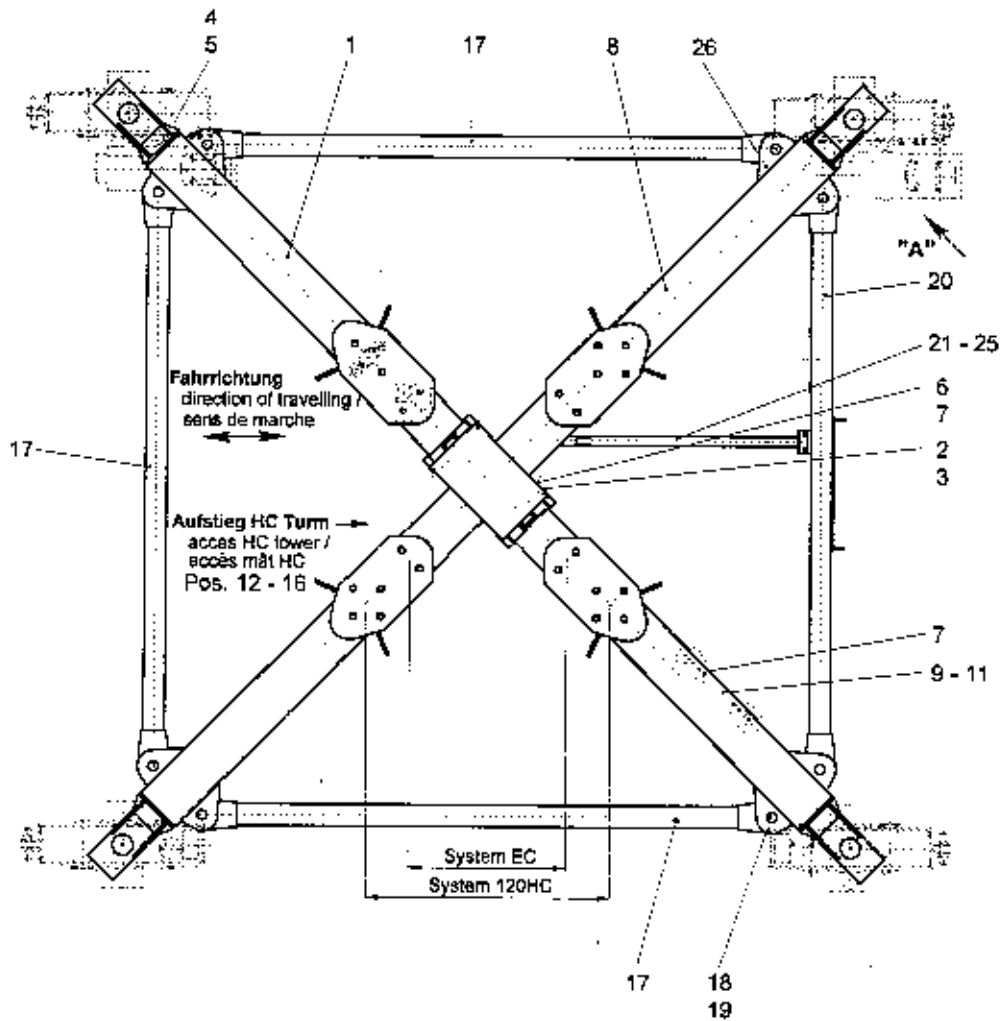

**Befestigung der Turmstücke**  
fastening of tower section /  
fixation des éléments de mâât

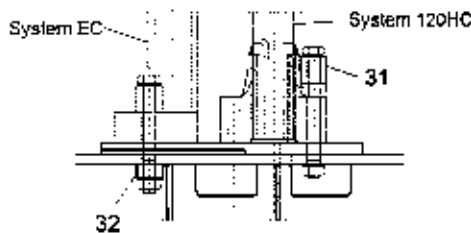

**Ansicht: "A"**  
view / vue

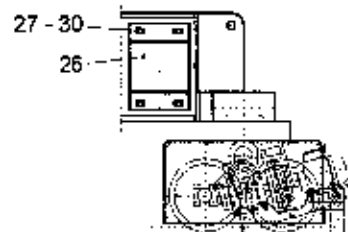

<b>Teil-Nr.</b> part-no. pièce de	<b>Bestell-Nr.</b> order no. no. de comm.	<b>Teilbenennung</b> designation désignation	<b>Anz.</b> qty. nbre	<b>Zeichnungs-Nr.</b> drawing no. plan no.
1	9565 136 01	<b>Tragholm 1</b> support arm / longeron	1	C 154.002 - 311.111
2	9978 503 01	<b>Bolzen Form 200</b> pin / axe	2	BOL LN 24 - 16.04
3	4330 106 01	<b>Splint 10x100 DIN 94</b> cotter pin / goupille fendue	4	
4	7731 491 01	<b>Typenschild</b> type plate / plaque signalétique	1	Sld 09.023 TU 04 M1
5	4315 001 01	<b>Kerbnagel 2x3 DIN 1476</b> notched nail / clou conique	4	
6	4065 170 01	<b>Schraube M 16x80 DIN 933</b> bolt / boulon	4	
7	4115 050 01	<b>Mutter M 16 DIN 934-10</b> nut / écrou	6	
8	9565 142 01	<b>Tragholm 2</b> support arm / longeron	1	C 154.002 - 311.211
9	9565 114 01	<b>Sicherungsblech</b> safety plate / tôle d'arrêt	2	C 154.001 - 311.311
10	4065 407 01	<b>Schraube M 16x360 DIN 931-8.8</b> bolt / boulon	2	
11	4115 050 01	<b>Mutter M 16 DIN 934-10</b> nut / écrou	2	
12	9564 315 01	<b>Aufstieg komplett</b> mit Teil-Nr. 13 - 16 access cpl., with parts no. 13 - 16 / accès cpl., avec pièces no 13 - 16	1	C 153.002 - 311.410
13	9564 316 01	<b>Leiter</b> ladder / échelle	1	C 153.002 - 311.411
14	4061 096 01	<b>Schraube M 10x100 DIN 931-8.8</b> bolt / boulon	2	
15	4115 047 01	<b>Mutter M 10 DIN 934-10</b> nut / écrou	2	
16	4239 015 01	<b>Sicherungsscheibe VS 10</b> lock washer / rondelle d'arrêt	2	
17	9565 156 01	<b>Randträger</b> border support / traverse	3	C 154.002 - 312.111
18	9564 310 01	<b>Bolzen</b> pin / axe	8	C 153.005 - 312.112
19	4330 105 01	<b>Splint 10x90 DIN 94</b> cotter pin / goupille fendue	16	
20	9564 311 01	<b>Randträger</b> border support / traverse	1	C 153.005 - 312.114
21	9565 166 01	<b>Strebe</b> strut / entretoise	1	C 154.002 - 312.131
22	9976 144 01	<b>Bolzen Form 500</b> pin / axe	2	BOL LN 18 - 03.11
23	4330 063 01	<b>Splint 5x32 DIN 94</b> cotter pin / goupille fendue	2	
24	4065 162 01	<b>Schraube M 16x40 DIN 933-8.8</b> bolt / boulon	1	
25	4115 050 01	<b>Mutter M 16 DIN 934-10</b> nut / écrou	1	
26	9565 167 01	<b>Halterung</b> mounting / attache	8	C 154.002 - 312.141

<b>Teil-Nr.</b> part-no. pièce de	<b>Bestell-Nr.</b> order no. no. de comm.	<b>Teilbenennung</b> designation désignation	<b>Anz.</b> qty. nbre	<b>Zeichnungs-Nr.</b> drawing no. plan no.
27	4062 116 01	<b>Schraube M 30x100 DIN 931-10.9</b> bolt / boulon	16	
28	4115 057 01	<b>Mutter M 30 DIN 934-10</b> nut / écrou	16	Liebherr-Norm 30 / 17 Ausg. 05. 93
29	4200 028 01	<b>Scheibe 31 DIN 125-St</b> washer / rondelle	32	
30	4239 028 01	<b>Sicherungsscheibe VS 30</b> lock washer / rondelle d'arrêt	16	
31	9564 019 01	<b>Distanzrohr</b> distance tube / douille d'écartement	16	C 153.001 - 311.311
32	9564 137 01	<b>Distanzrohr</b> distance tube / douille d'écartement	8	C 153.004 - 311.411

**Fundamentkreuz stationär 4,6 m**  
 Cruciform base stationary 4,6 m /  
 Châssis en croix fixe 4,6 m

**Bestell-Nr. : 9565 146 01**  
 order no.  
 no. de comm.

**Zeichnungs-Nr. : C 154.002 - 373.000**  
 drawing no.  
 plan no.

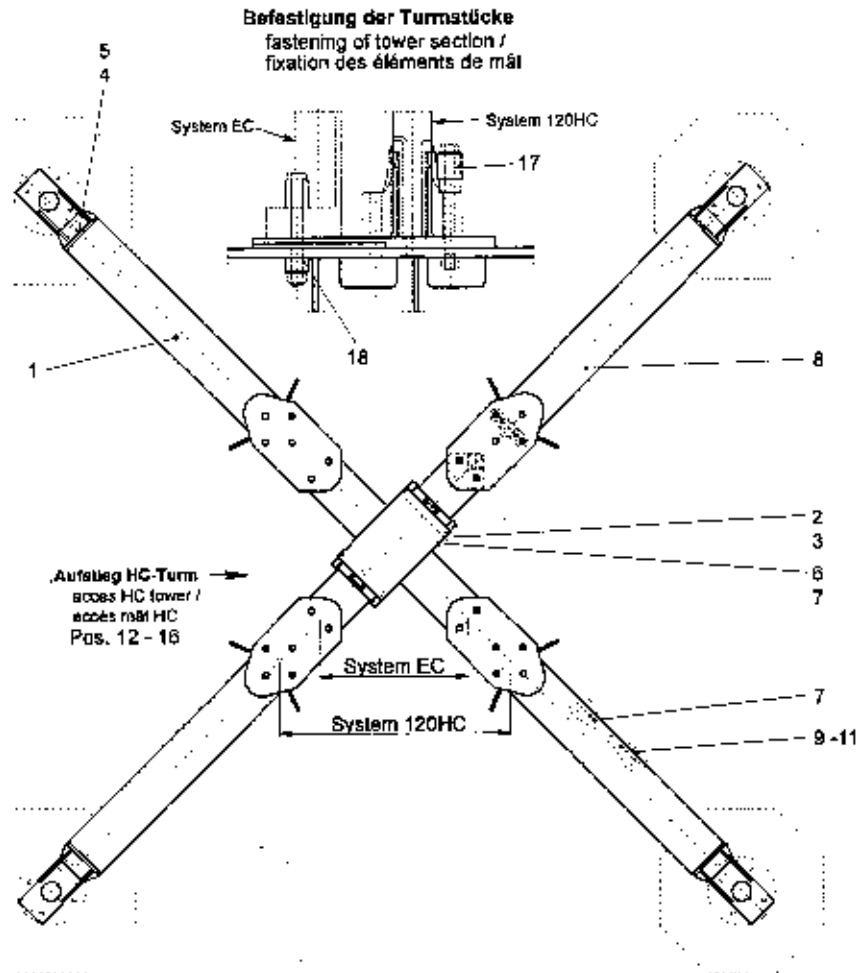

**Spindelanschluß mit Pyramide**  
 outrigger jack connection with pyramidal support /  
 raccord du vérin mécanique avec support pyramidal

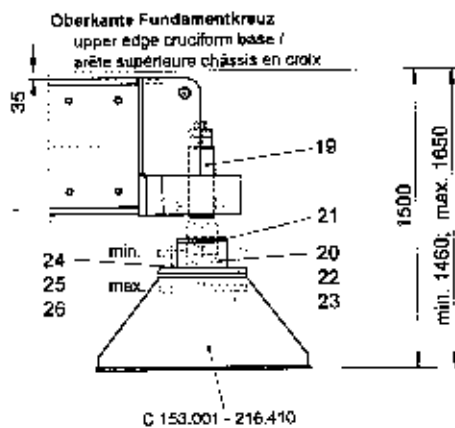

**Spindelanschluß mit Fundamentplatte A3**  
 outrigger jack connection with foundation slab A3 /  
 raccord du vérin mécanique avec plaque de fondation A3

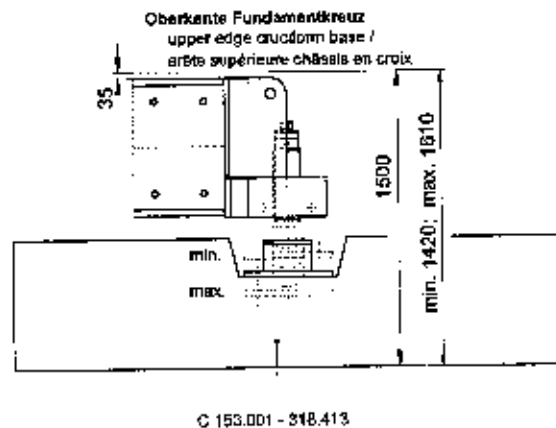

Teil-Nr. part-no. pièce de	Bestell-Nr. order no. no. de comm.	Teilbenennung designation désignation	Anz. qty. nbre	Zeichnungs-Nr. drawing no. plan no.
1	9565 136 01	<b>Tragholm 1</b> support arm / longeron	1	C 154.002 - 311.111
2	9978 503 01	<b>Bolzen Form 200</b> pin / axe	2	BOL LN 24 - 16.04
3	4330 106 01	<b>Splint 10x100 DIN 94</b> cotter pin / goupille fendue	4	
4	7731 491 01	<b>Typenschild</b> type plate / plaque signalétique	1	Sld 09.023 TU 04 M1
5	4315 001 01	<b>Kerbnagel 2x3 DIN 1476</b> notched nail / clou conique	4	
6	4065 170 01	<b>Schraube M 16x80 DIN 933</b> bolt / boulon	4	
7	4115 050 01	<b>Mutter M 16 DIN 934-10</b> nut / écrou	6	
8	9565 142 01	<b>Tragholm 2</b> support arm / longeron	1	C 154.002 - 311.211
9	9565 114 01	<b>Sicherungsblech</b> safety plate / tôle d'arrêt	2	C 154.001 - 311.311
10	4065 407 01	<b>Schraube M 16x360 DIN 931-8.8</b> bolt / boulon	2	
11	4115 050 01	<b>Mutter M 16 DIN 934-10</b> nut / écrou	2	
12	9564 315 01	<b>Aufstiege komplett mit Teil-Nr. 13 - 16</b> access cpl., with parts no. 13 - 16 / accès cpl., avec pièces no 13 - 16	1	C 153.002 - 311.410
13	9564 316 01	<b>Leiter</b> ladder / échelle	1	C 153.002 - 311.411
14	4061 096 01	<b>Schraube M 10x100 DIN 931-8.8</b> bolt / boulon	2	
15	4115 047 01	<b>Mutter M 10 DIN 934-10</b> nut / écrou	2	
16	4239 015 01	<b>Sicherungsscheibe VS 10</b> lock washer / rondelle d'arrêt	2	
17	9564 019 01	<b>Distanzrohr</b> distance tube / douille d'écartement	16	C 153.001 - 311.311
18	9564 137 01	<b>Distanzrohr</b> distance tube / douille d'écartement	8	C 153.004 - 311.411
19	9564 025 01	<b>Spindel</b> spindle / broche	4	C 153.001 - 373.321
20	9564 026 01	<b>Abstützplatte</b> support plate / plaque d'appui	4	C 153.001 - 373.322
21	9564 028 01	<b>Deckel</b> cover / couvercle	4	C 153.001 - 373.323
22	4065 164 01	<b>Schraube M 16x50 DIN 933-8.8</b> bolt / boulon	16	
23	4239 020 01	<b>Sicherungsscheibe VS 16</b> lock washer / rondelle d'arrêt	16	
24	4065 211 01	<b>Schraube M 20x60 DIN 933-8.8</b> bolt / boulon	16	
25	4215 003 01	<b>Scheibe 20 DIN 6916</b> washer / rondelle	16	
26	4115 052 01	<b>Mutter M 20 DIN 934-10</b> nut / écrou	16	

**Fundamentkreuz schienenfahrbar 3,8 m**  
Cruciform base rail-going 3,8 m /  
Châssis en croix mobile sur rails 3,8 m

**Bestell-Nr. : 9565 148 01**  
order no.  
no. de comm.

**Zelchnungs-Nr. : C 154.003 - 310.000**  
drawing no.  
plan no.

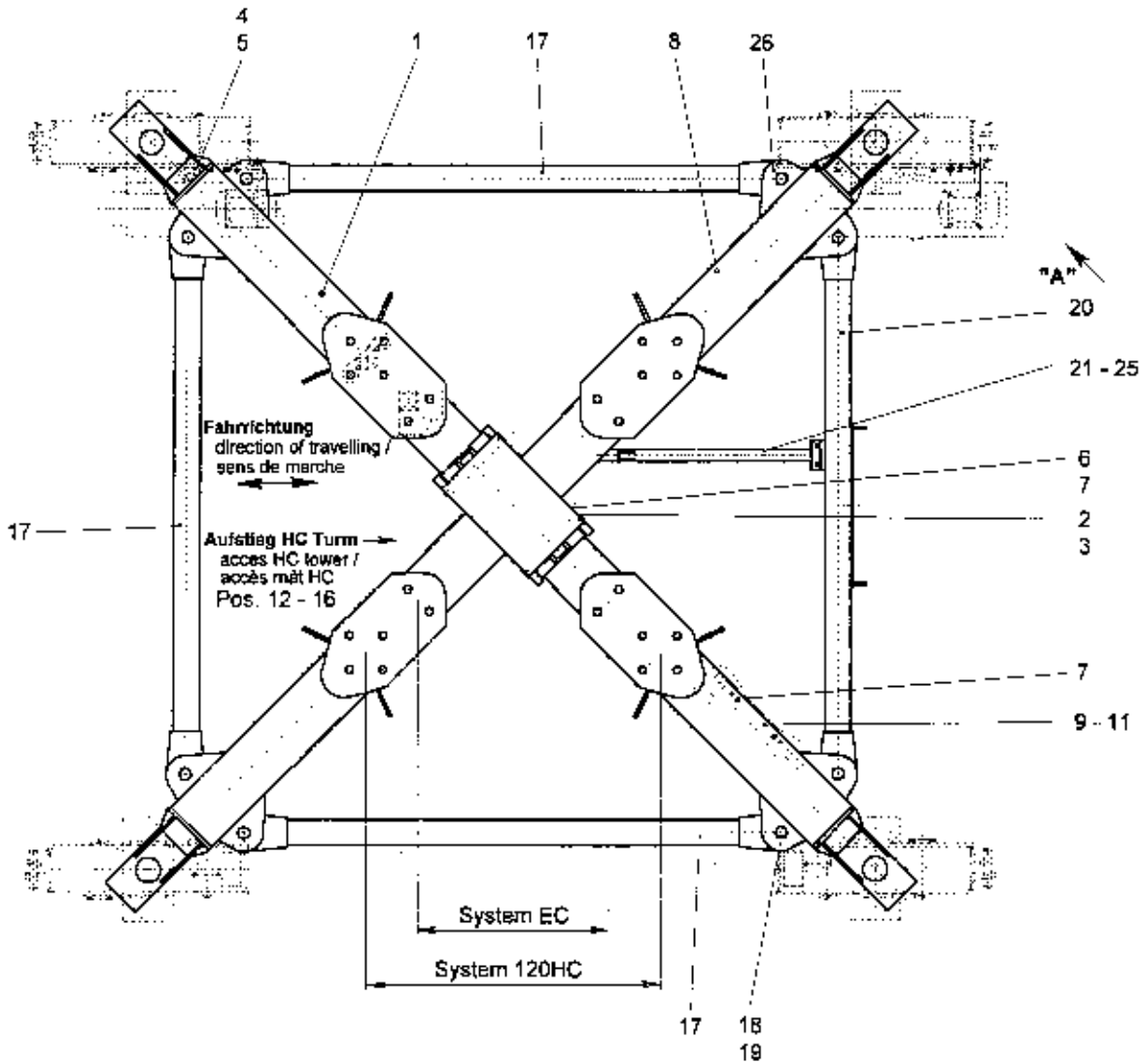

**Befestigung der Turmstücke**  
fastening of tower section /  
fixation des éléments de mât

**Ansicht: "A"**  
view / vue

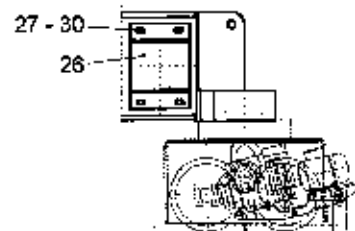
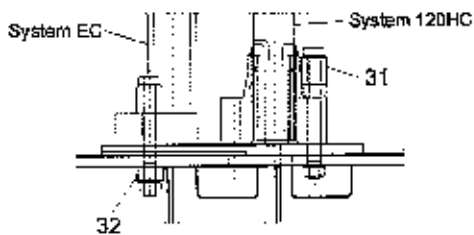



Teil-Nr. part-no. pièce de	Bestell-Nr. order no. no. de comm.	Teilbenennung designation désignation	Anz. qty. nbre	Zeichnungs-Nr. drawing no. plan no.
1	9565 149 01	<b>Tragholm 1</b> support arm / longeron	1	C 154.003 - 311.111
2	9978 503 01	<b>Bolzen Form 200</b> pin / axe	2	BOL LN 24 - 16.04
3	4330 106 01	<b>Splint 10x100 DIN 94</b> cotter pin / goupille fendue	4	
4	7731 491 01	<b>Typenschild</b> type plate / plaque signalétique	1	Std 09.023 TU 04 M1
5	4315 001 01	<b>Kerbnagel 2x3 DIN 1476</b> notched nail / clou conique	4	
6	4065 170 01	<b>Schraube M 16x80 DIN 933</b> bolt / boulon	4	
7	4115 050 01	<b>Mutter M 16 DIN 934-10</b> nut / écrou	6	
8	9565 151 01	<b>Tragholm 2</b> support arm / longeron	1	C 154.003 - 311.211
9	9565 114 01	<b>Sicherungsblech</b> safety plate / tôle d'arrêt	2	C 154.001 - 311.311
10	4065 407 01	<b>Schraube M 16x360 DIN 931-8.8</b> bolt / boulon	2	
11	4115 050 01	<b>Mutter M 16 DIN 934-10</b> nut / écrou	2	
12	9564 315 01	<b>Aufstieg komplett</b> mit Teil-Nr. 13 - 16 access cpl., with parts no. 13 - 16 / accès cpl., avec pièces no 13 - 16	1	C 153.002 - 311.410
13	9564 316 01	<b>Leiter</b> ladder / échelle	1	C 153.002 - 311.411
14	4061 096 01	<b>Schraube M 10x100 DIN 931-8.8</b> bolt / boulon	2	
15	4115 047 01	<b>Mutter M 10 DIN 934-10</b> nut / écrou	2	
16	4239 015 01	<b>Sicherungsscheibe VS 10</b> lock washer / rondelle d'arrêt	2	
17	9565 158 01	<b>Randträger</b> border support / traverse	3	C 154.003 - 312.111
18	9564 310 01	<b>Bolzen</b> pin / axe	8	C 153.005 - 312.112
19	4330 105 01	<b>Splint 10x90 DIN 94</b> cotter pin / goupille fendue	16	
20	9564 336 01	<b>Randträger</b> border support / traverse	1	C 153.006 - 312.114
21	9565 172 01	<b>Strebe</b> strut / entretoise	1	C 154.003 - 312.131
22	9976 144 01	<b>Bolzen Form 500</b> pin / axe	2	BOL LN 18 - 03.11
23	4330 063 01	<b>Splint 5x32 DIN 94</b> cotter pin / goupille fendue	2	
24	4065 162 01	<b>Schraube M 16x40 DIN 933-8.8</b> bolt / boulon	1	
25	4115 050 01	<b>Mutter M 16 DIN 934-10</b> nut / écrou	1	
26	9565 167 01	<b>Halterung</b> mounting / attache	8	C 154.002 - 312.141

<b>Teil-Nr.</b> part-no. pièce de	<b>Bestell-Nr.</b> order no. no. de comm.	<b>Teilbenennung</b> designation désignation	<b>Anz.</b> qty. nbre	<b>Zeichnungs-Nr.</b> drawing no. plan no.
27	4062 116 01	<b>Schraube M 30x100 DIN 931-10.9</b> bolt / boulon	16	
28	4115 057 01	<b>Mutter M 30 DIN 934-10</b> nut / écrou	16	Liebherr-Norm 30 / 17 Ausg. 05. 93
29	4200 028 01	<b>Scheibe 31 DIN 125-St</b> washer / rondelle	32	
30	4239 028 01	<b>Sicherungsscheibe VS 30</b> lock washer / rondelle d'arrêt	16	
31	9564 019 01	<b>Distanzrohr</b> distance tube / douille d'écartement	16	C 153.001 - 311.311
32	9564 137 01	<b>Distanzrohr</b> distance tube / douille d'écartement	8	C 153.004 - 311.411

**Fundamentkreuz stationär 3,8 m**

Cruciform base stationary 3,8 m /

Châssis en croix fixe 3,8 m

**Bestell-Nr. : 9565 153 01**

order no.

no. de comm.

**Zeichnungs-Nr. : C 154.003 - 373.000**

drawing no.

plan no.

**Befestigung der Turmstücke**  
fastening of tower section /  
fixation des éléments de mât

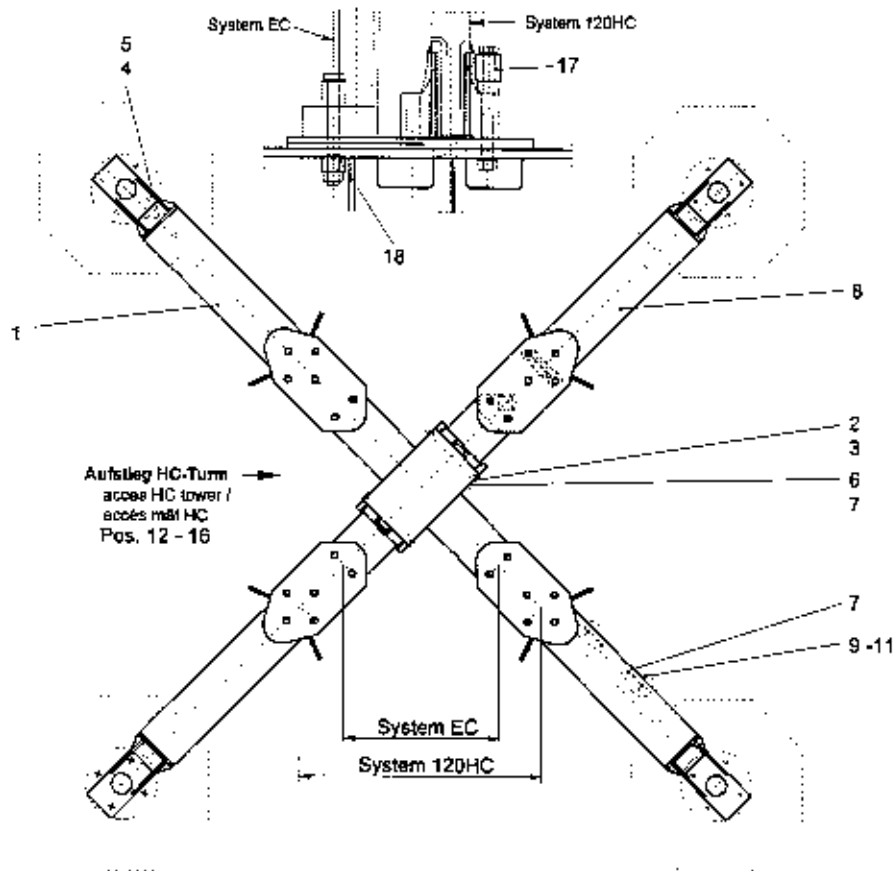

**Spindelanschluß mit Pyramide**  
outrigger jack connection with pyramidal support /  
raccord du vérin mécanique avec support pyramidal

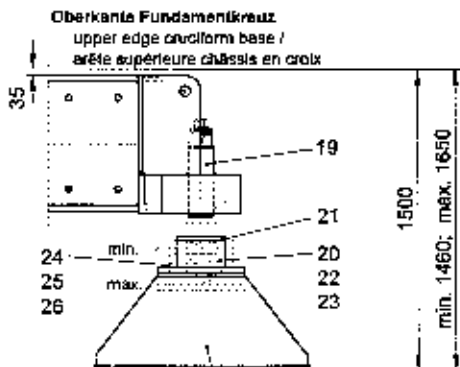

C 153.001 - 216.410

**Spindelanschluß mit Fundamentplatte A 3**  
outrigger jack connection with foundation slab A 3 /  
raccord du vérin mécanique avec plaque de fondation A 3

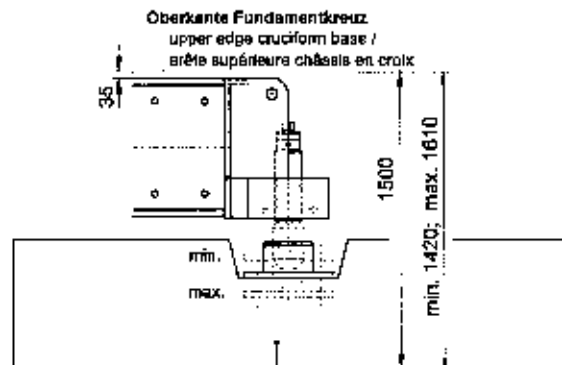

C 153.001 - 318.413

Teil-Nr. part-no. pièce de	Bestell-Nr. order no. no. de comm.	Teilbenennung designation désignation	Anz. qty. nbre	Zeichnungs-Nr. drawing no. plan no.
1	9565 149 01	<b>Tragholm 1</b> support arm / longeron	1	C 154.003 - 311.111
2	9978 503 01	<b>Bolzen Form 200</b> pin / axe	2	BOL LN 24 - 16.04
3	4330 106 01	<b>Splint 10x100 DIN 94</b> cotter pin / goupille fendue	4	
4	7731 491 01	<b>Typenschild</b> type plate / plaque signalétique	1	Slid 09.023 TU 04 M1
5	4315 001 01	<b>Kerbnagel 2x3 DIN 1476</b> notched nail / clou conique	4	
6	4065 170 01	<b>Schraube M 16x80 DIN 933</b> bolt / boulon	4	
7	4115 050 01	<b>Mutter M 16 DIN 934-10</b> nut / écrou	6	
8	9565 151 01	<b>Tragholm 2</b> support arm / longeron	1	C 154.003 - 311.211
9	9565 114 01	<b>Sicherungsblech</b> safety plate / tôle d'arrêt	2	C 154.001 - 311.311
10	4065 407 01	<b>Schraube M 16x360 DIN 931-8.8</b> bolt / boulon	2	
11	4115 050 01	<b>Mutter M 16 DIN 934-10</b> nut / écrou	2	
12	9564 315 01	<b>Aufstieg komplett</b> mit Teil-Nr. 13 - 16 access cpl., with parts no. 13 - 16 / accès cpl., avec pièces no 13 - 16	1	C 153.002 - 311.410
13	9564 316 01	<b>Leiter</b> ladder / échelle	1	C 153.002 - 311.411
14	4061 096 01	<b>Schraube M 10x100 DIN 931-8.8</b> bolt / boulon	2	
15	4115 047 01	<b>Mutter M 10 DIN 934-10</b> nut / écrou	2	
16	4239 015 01	<b>Sicherungsscheibe VS 10</b> lock washer / rondelle d'arrêt	2	
17	9564 019 01	<b>Distanzrohr</b> distance tube / douille d'écartement	16	C 153.001 - 311.311
18	9564 137 01	<b>Distanzrohr</b> distance tube / douille d'écartement	8	C 153.004 - 311.411
19	9564 025 01	<b>Spindel</b> spindle / broche	4	C 153.001 - 373.321
20	9564 026 01	<b>Abstützplatte</b> support plate / plaque d'appui	4	C 153.001 - 373.322
21	9564 028 01	<b>Deckel</b> cover / couvercle	4	C 153.001 - 373.323
22	4065 164 01	<b>Schraube M 16x50 DIN 933-8.8</b> bolt / boulon	16	
23	4239 020 01	<b>Sicherungsscheibe VS 16</b> lock washer / rondelle d'arrêt	16	
24	4065 211 01	<b>Schraube M 20x60 DIN 933-8.8</b> bolt / boulon	16	
25	4215 003 01	<b>Scheibe 20 DIN 6916</b> washer / rondelle	16	
26	4115 052 01	<b>Mutter M 20 DIN 934-10</b> nut / écrou	16	