

## AUFBAU DER AUSFÜHRUNG MIT UNTERGESTELL

### KAPITEL 5B

1.	ZUSAMMENBAU DES UNTERGESTELLS MIT STREBEN .....	1
1.1.	VORBEREITUNG DER BAUSTELLE .....	1
2.	ZUSAMMENBAU DES 3'8X3'8 M GROSSEN UNTERGESTELLS C38-900 MIT STREBEN .....	3
2.1.	MONTAGE DER ZENTRALEN BALLASTBLÖCKE DES 3'8X3'8 M GROSSEN UNTERGESTELLS C38-900	9
3.	ZUSAMMENBAU DES 4'5X4'5 M GROSSEN UNTERGESTELLS C45-700 MIT STREBEN. ....	11
3.1.	MONTAGE DER ZENTRALEN BALLASTBLÖCKE DES 4'5X4'5 M GROSSEN UNTERGESTELLS C45-700. .....	17
4.	ZUSAMMENBAU DES 6X6 M GROSSEN UNTERGESTELLS C60-900 .....	19
4.1.	MONTAGE DER ZENTRALEN BALLASTBLÖCKE DES 6X6 M GROSSEN UNTERGESTELLS C60-900 ....	25
5.	ZUSAMMENBAU DES 4'5X4'5 M GROSSEN UNTERGESTELLS C45R-P .....	27
5.1.	MONTAGE DER ZENTRALEN BALLASTBLÖCKE DES 4'5X4'5 M GROSSENUNTERGESTELLS C45R-P.33	
6.	ZUSAMMENBAU DES 6X6 M GROSSEN UNTERGESTELLS C60R-U .....	35
6.1.	MONTAGE DER ZENTRALEN BALLASTBLÖCKE DES 6X6 M GROSSEN UNTERGESTELLS C60R-U ....	41
6.2.	VERTÄRKTE PLATTEN FÜR DIE AUF DEM FUNDAMENT GESTÜTZTE MONTAGE.....	43
6.3.	ZUGANG ZUM UNTERGESTELL .....	44
7.	ZENTRALER BETONBALLASTBLOCK 5000 KG FÜR DIE UNTERGESTELLE C38-900, C45-700, C45R-P. 46	
8.	ZENTRALER BETONBALLASTBLOCK 8000 KG FÜR DIE UNTERGESTELLE C60-900, C60R-P, C60R-U... 47	
9.	AUF DEN BODEN AUSGEÜBTER DRUCK FÜR C38-900 .....	48
10.	AUF DEN BODEN AUSGEÜBTER DRUCK FÜR C45-700 .....	58
11.	AUF DEN BODEN AUSGEÜBTER DRUCK FÜR C60.....	67
12.	AUF DEN BODEN AUSGEÜBTER DRUCK FÜR C45R-P .....	76
13.	AUF DEN BODEN AUSGEÜBTER DRUCK FÜR C60R-U.....	85

## **1. ZUSAMMENBAU DES UNTERGESTELLS MIT STREBEN**

### **1.1. VORBEREITUNG DER BAUSTELLE**

#### **VORWORT**

Die Verantwortung für die auf der Baustelle auszuführenden Arbeiten trägt der Kranführer, der mit der Durchführung der Boden- und Kompatibilitätsprüfungen der vorgeschlagenen Aufbaulösungen auf der Baustelle beauftragt wird.

#### **PRÜFUNG DES BODENWIDERSTANDES**

Die Hauptaufgaben, die vor dem Eintreffen des Krans auf der Baustelle zu erledigen sind, sind das Fundament für den Verankerungsmast oder die Bahnanlage entsprechend der gewählten Konfiguration.

Solche Berechnungen für das Fundament sind neben den technischen Merkmalen des Krans ebenso untergeordnet wie die Art des Geländes, auf dem der Kran aufgebaut werden soll.

Es ist daher ratsam, dass der Kranführer die Bodenbeschaffenheit und den zulässigen Widerstand, auf dem der Kran aufgebaut werden soll, analysiert und überprüft.

#### **ÜBERPRÜFUNG DER OBERFLÄCHE FÜR DIE AUFSTELLUNG**

Der Benutzer muss die Stellung des Krans auf dem Gelände der Baustelle aufzeigen und auf die Kranbewegungen achten, auch wenn dieser nicht funktioniert oder nicht in Betrieb ist, um zu vermeiden, dass Hindernisse (andere bereits vorhandene oder gerade im Montageverfahren befindliche Stahlrahmen, Werkstätten, Arbeitsformen, Gerüste, andere Kräne, Maschinen, elektrische Anlagen usw.) erfasst werden.

Bei elektrischen Leitungen muss der Sicherheitsabstand von der hinteren horizontalen Seite zum Mast des Krans bis zur nächsten elektrischen Leitung mindestens 5 Meter betragen.

In allen Fällen ist es ratsam, sich mit einem Elektroinstallationsunternehmen in Verbindung zu setzen, um den Sicherheitsabstand entsprechend der Spannung zu überprüfen.

**ACHTUNG:** Bei Baugruben, Scheren, Böschungen usw. muss ein Sicherheitsabstand eingehalten werden, um sicherzustellen, dass der Winkel der Lastverteilung maximal 45 Grad beträgt.

Dieser Sicherheitsabstand hängt auch von den Bodenverhältnissen ab, auch wenn die vorhandenen Bedingungen bedenklich sind, muss eine Stützmauer aufgestellt werden.

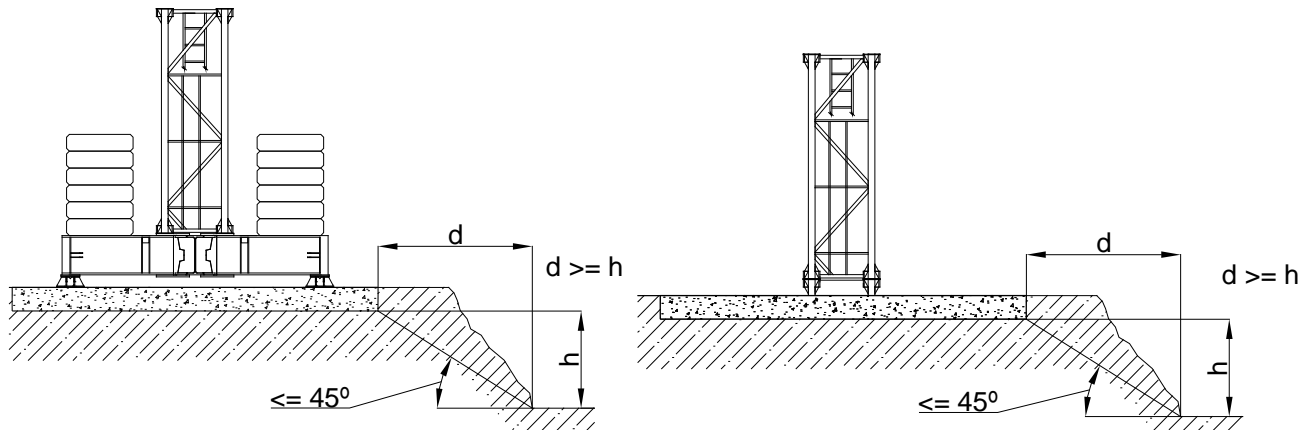

Mit dem Aufbau des Krans darf erst dann begonnen werden, nachdem der Monteur Folgendes überprüft hat:

- Der Manövrierbereich des Krans muss frei von Hindernissen (Bäume, Gebäude, elektrische Leitungen, Telefonleitungen usw.) sein.
- Die Aushärtezeit des Betonbettes, des Fundaments und des Schotters muss ausreichend sein.
- Die Ballaste und die Kalibriegewichte müssen den geforderten Spezifikationen entsprechen.
- Die elektrischen Anschlüsse müssen ausreichend sein.
- Das auf der Baustelle bereitgestellte Hebezeug muss für die auszuführenden Arbeiten geeignet sein.
- Die zu verwendenden Anschlagmittel, Ketten oder andere geeignete Hebevorrichtungen müssen die Sicherheitsanforderungen erfüllen.



### SICHERHEITSVORKEHRUNGEN

Der Monteur muss vor Beginn des Auf- oder Abbaus des Krans die folgenden Sicherheitsvorkehrungen beachten:

- Er darf nicht bei widrigen Wetterverhältnissen arbeiten.
- Er muss unter perfekten psychophysischen Bedingungen arbeiten und überprüfen, ob die individuellen und persönlichen Unfallverhütungsvorrichtungen verfügbar und einsatzbereit sind.
- Er muss einen Bauart geprüften Schutzhelm tragen, der aus einem Stück ist.
- Er muss einen Bauart geprüften Sicherheitsgurt tragen, der aus einem Stück ist.
- Er muss Sicherheitsschuhe zur Unfallverhütung tragen.
- Er muss Werkzeuge verwenden, die mit einer elektrischen Isolierung versehen sind.
- Zur Sicherheit von Personen und Geräten muss der Monteur sicherstellen, dass um den Auf- und Abbaubereich herum Absperrungen angebracht sind und sich keine unbefugten Personen im Arbeitsbereich aufhalten.

### 2. ZUSAMMENBAU DES 3'8X3'8 M GROSSEN UNTERGESTELLS C38-900 MIT STREBEN

Das Untergestell besteht aus einem Hauptträger (1), zwei Nebenträgern (2) und (3), der Nebenträger (2) hat eine Kupplung an der oberen Öse, um die richtige Position mit dem Hauptträger herzustellen, siehe Detailansicht 1.

Dann wird der Nebenträger (2) mit dem Hauptträger zusammengebaut, um die Kupplung mit dem Puffer des großen Trägers zu verbinden (Detailansicht 2). Danach werden beide Träger durch Stifte (5) miteinander verbunden. Anschließend wird der Nebenträger zusammengebaut (3). Siehe Abbildung 1.



DETAILANSICHT 1



DETAILANSICHT 2



ABBILDUNG 1

Liste der Materialien:

	BEZEICHNUNG	STÜCKZAHL	STÜCKGEWICHT (KG)
Nummer 1	Großer Träger	1	2705
Nummer 2	Nebenträger	1	1231
Nummer 3	Nebenträger	1	1231
Nummer 4	Stift $\varnothing$ 90 x 1135	4	54,5
Nummer 5	Schraube M12 x 120	4	--

Auf der Abbildung 2 ist das mit den Nebenträgern zusammengebaute Untergestell dargestellt.

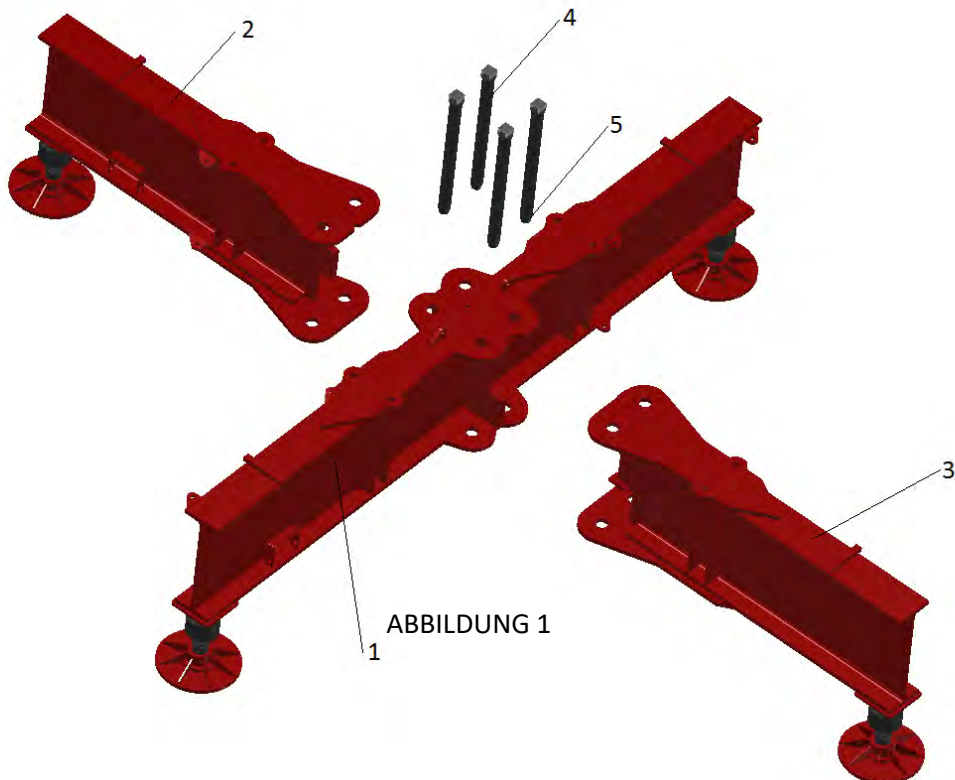

ABBILDUNG 2

Danach erfolgt der Zusammenbau der sich schließenden Träger des Untergestells gemäß Abbildung 3:



ABBILDUNG 3

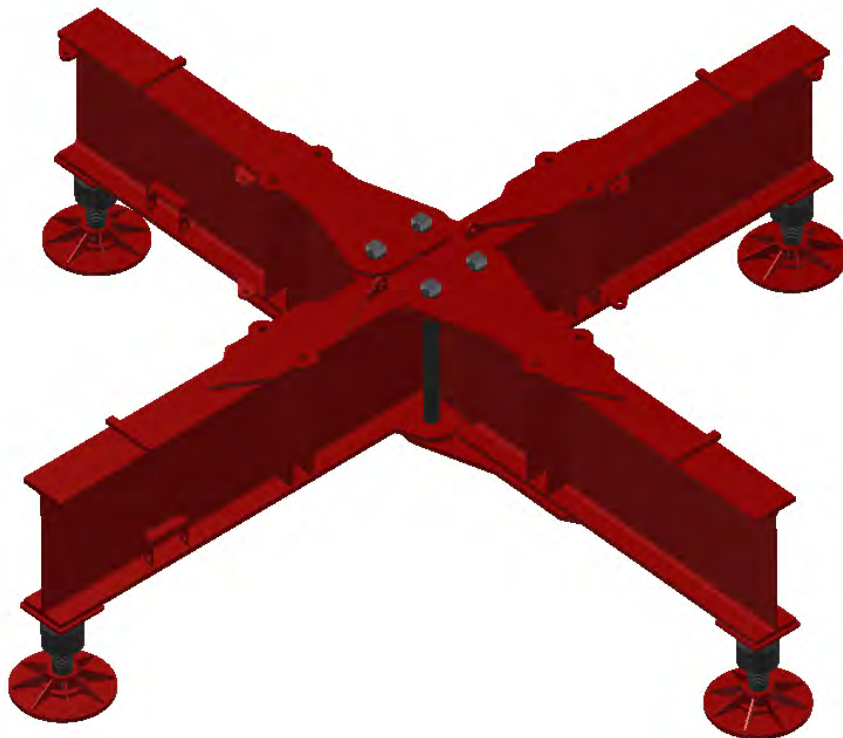

DETAILANSICHT 3

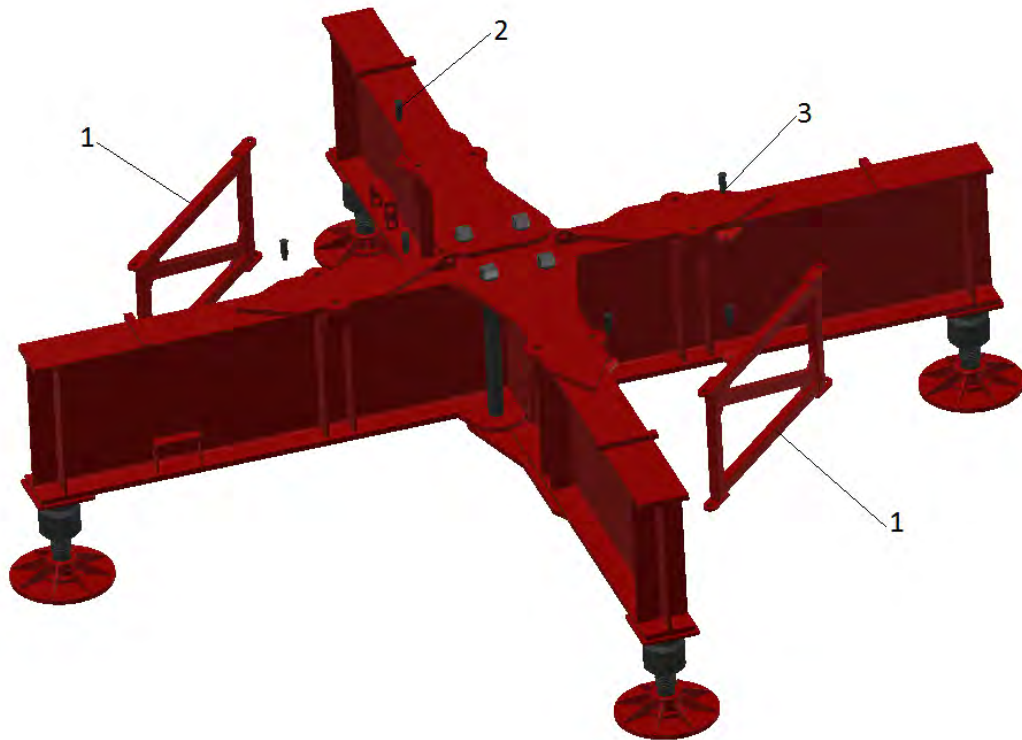

DETAILANSICHT 4

Liste der Materialien:

	BEZEICHNUNG	STÜCKZAHL	STÜCKGEWICHT (KG)
Nummer 1	Träger 1530 mm	2	51
Nummer 2	Stift $\varnothing$ 40 x 128	8	1,146
Nummer 3	Splint $\varnothing$ 8 x 80	8	-

\* Position der Streben für den Transport.

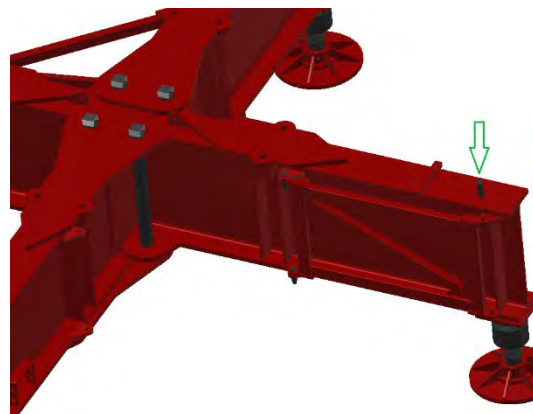
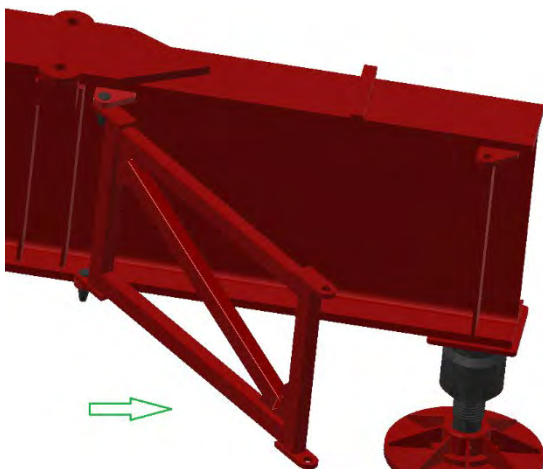
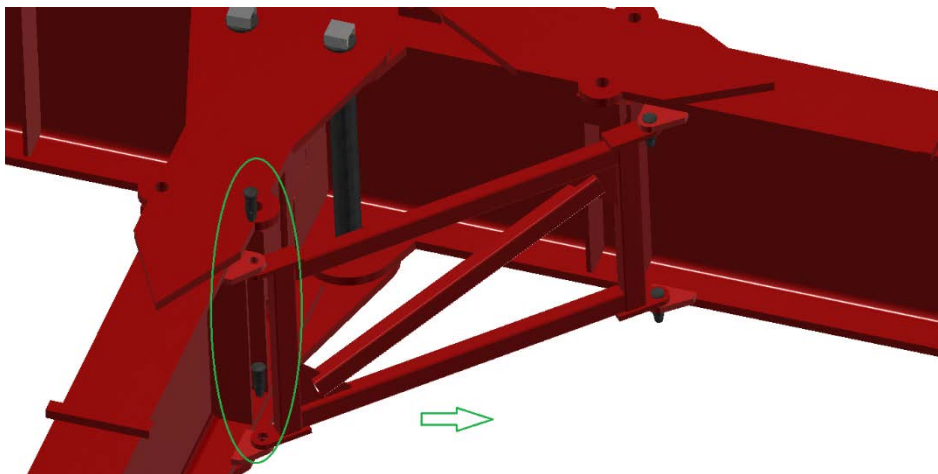



Selbst die Träger wie auch die Ösen am Untergestell sind nummeriert, so dass die Träger entsprechend ihrer Nummer richtig zusammengebaut werden müssen.

In Abbildung 5 ist das zusammengebaute Untergestell mit den sich schließenden Trägern dargestellt:



ABBILDUNG 5

Überprüfen Sie nach dem Platzieren des Unterteils, ob die Nivellierung korrekt ist, und stellen Sie jeden der Nivellierer ein.



**SEHR WICHTIG!**

NEHMEN SIE ALLE EINSTELLUNGEN ERST DANN VOR, WENN DAS UNTERTEIL MIT HILFE DES SELBSTKRANS LEICHT ANGEHOBEN WIRD.



**MAXIMALE HÖHE FÜR DIE MONTAGE MIT NIVELLIERFÜSSE 40'8 Meter.**



Fahren Sie dann mit der Einstellung des Untergestells fort, indem Sie die Nivellierer regulieren:

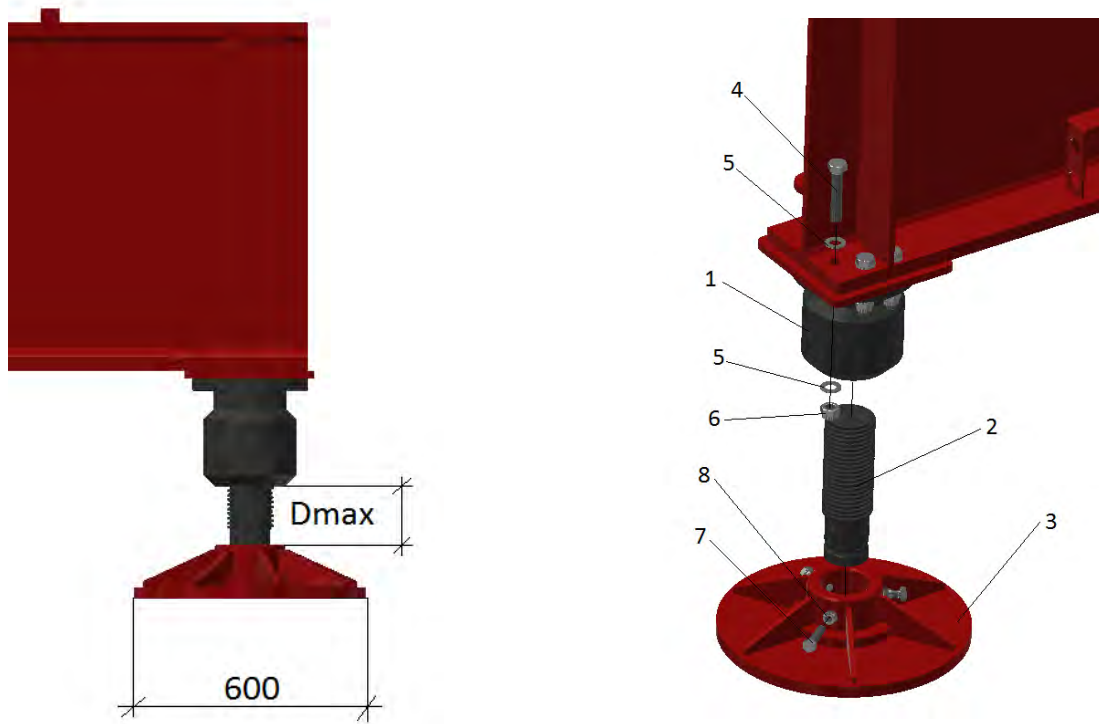

Das Maß Dmax muss **IMMER MINDESTENS 55 mm betragen**. Nehmen Sie den Nivellierer nur so weit heraus.

	BEZEICHNUNG	STÜCKZAHL	STÜCKGEWICHT (KG)
Nummer 1	Endkappe	1	71
Nummer 2	Spindel	1	29
Nummer 3	Unterteil	1	92
Nummer 4	Schraube M27 x 140	6	-
Nummer 5	Unterlegscheibe	12	-
Nummer 6	Mutter M27	6	-
Nummer 7	Schraube M20 x 80	3	-
Nummer 8	Mutter M20	3	-

Das Unterteil mit den Abmessungen 3,8 x 3,8 m wird mit eingeklappten Armen geliefert, wie in der Zeichnung dargestellt.

GEWICHT: 6071 kg

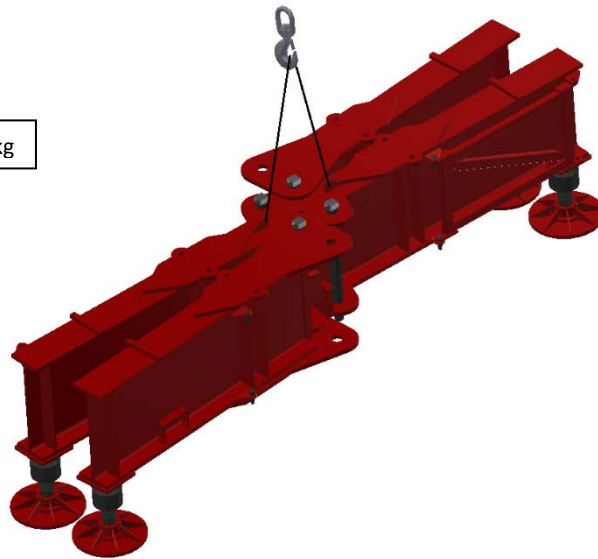

Die Verschiebung des Unterteils erfolgt mittels daran befestigter Haken.

### 2.1. MONTAGE DER ZENTRALEN BALLASTBLÖCKE DES 3'8X3'8 M GROSSEN UNTERGESTELLS C38-900

Dann wird der zentrale Betonballastblock zusammengebaut. Die Anzahl der Blöcke hängt von der Höhe des Turmkranes ab und die Anordnung auf dem Untergestell ist wie folgt: Zuerst werden die beiden 5000 kg schweren Blöcke mit zwei Untergestellträgern gemäß Abbildung 6 auf das Untergestell montiert:



ABBILDUNG 6



ABBILDUNG 7



ABBILDUNG 8

Nach Abschluss der Montage des Untergestells mit dem erforderlichen zentralen Ballast erfolgt die Montage des Turmkranes gemäß den Anweisungen der Anleitung.

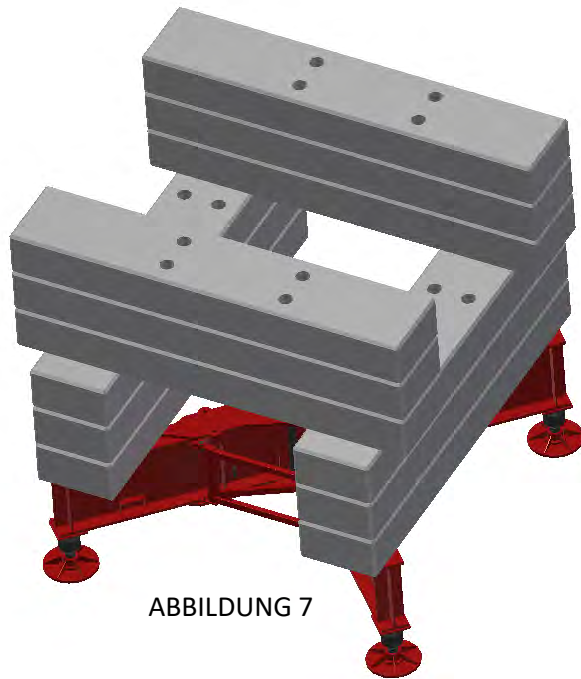
Da dieses Untergestell für den Aufbau von Turmmastabschnitten vom Typ S17 und S21 ausgelegt ist, muss für die Montage entweder der eine oder andere Typ je nach Konfiguration des Turmkranes verwendet werden.

### 3. ZUSAMMENBAU DES 4'5X4'5 M GROSSEN UNTERGESTELLS C45-700 MIT STREBEN.

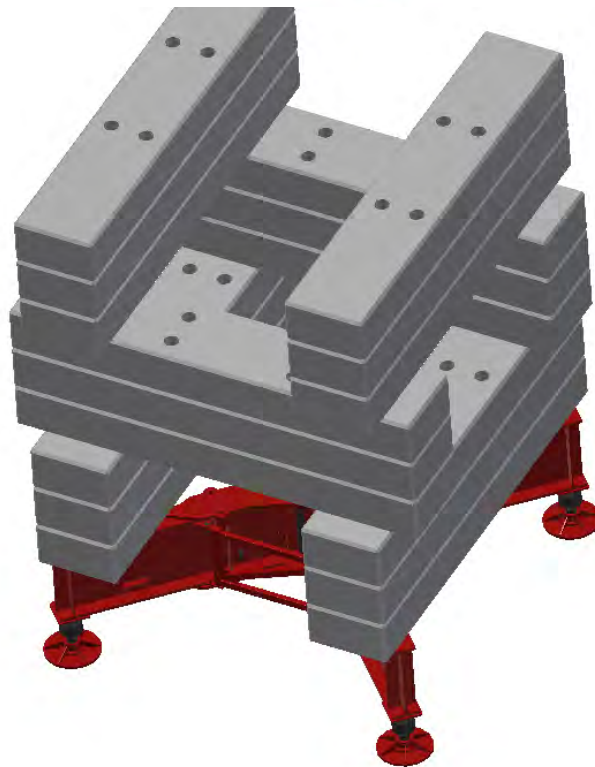
Das Untergestell besteht aus einem Hauptträger (1), zwei Nebenträgern (2) und (3), der Nebenträger (2) hat eine Kupplung an der oberen Öse, um die richtige Position mit dem Hauptträger herzustellen, siehe Detailansicht 1.

Dann wird der Nebenträger (2) mit dem Hauptträger zusammengebaut, um die Kupplung mit dem Puffer des großen Trägers zu verbinden (Detailansicht 2). Danach werden beide Träger durch Stifte (5) miteinander verbunden. Anschließend wird der Nebenträger zusammengebaut (3). Siehe Abbildung 1.



DETAILANSICHT 1



DETAILANSICHT 2



ABBILDUNG 1

Liste der Materialien:

	BEZEICHNUNG	STÜCKZAHL	STÜCKGEWICHT (KG)
Nummer 1	Großer Träger	1	3050
Nummer 2	Nebenträger	1	1133
Nummer 3	Nebenträger	1	1133
Nummer 4	Stift $\varnothing$ 85 x 910	4	54,5
Nummer 5	Schraube M12 x 120	4	--

Auf der Abbildung 2 ist das mit den Nebenträgern zusammengebaute Untergestell dargestellt.

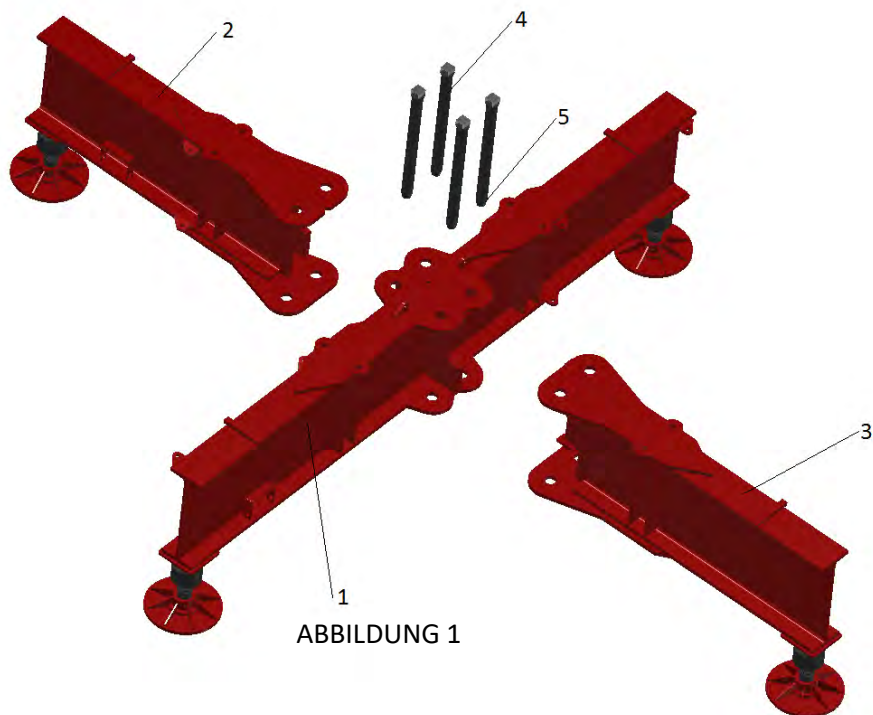

ABBILDUNG 2

Danach erfolgt der Zusammenbau der sich schließenden Träger des Untergestells gemäß Abbildung 3:



ABBILDUNG 3

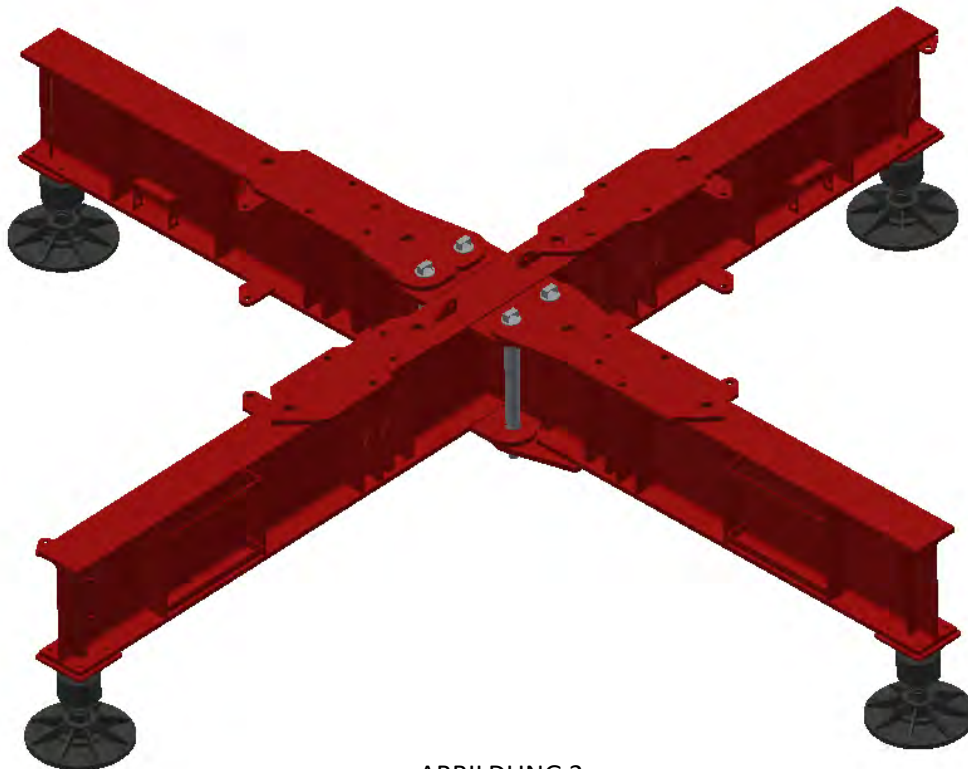

DETAILANSICHT 3

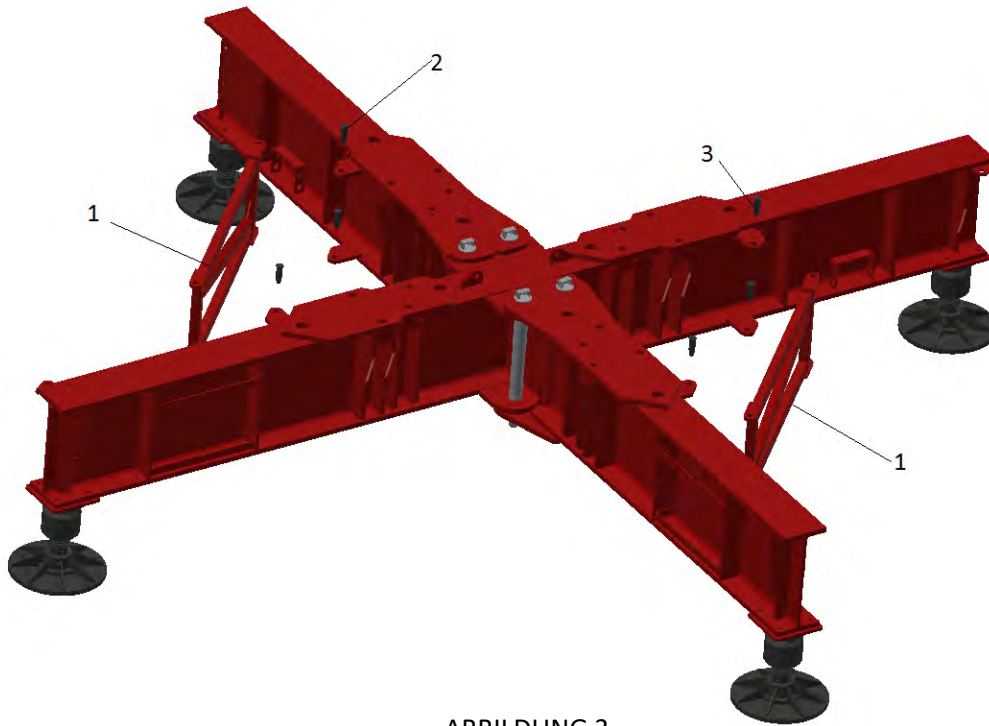
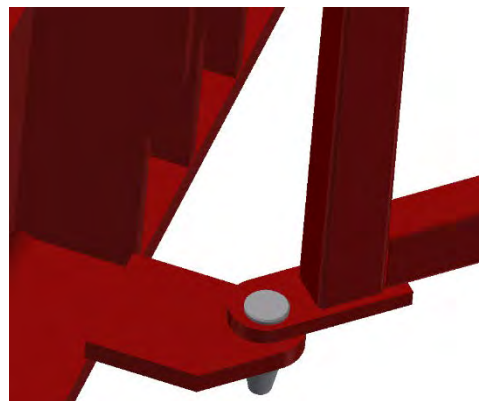

DETAILANSICHT 4



Liste der Materialien:

	BEZEICHNUNG	STÜCKZAHL	STÜCKGEWICHT (KG)
Nummer 1	Träger 1530 mm	2	54,2
Nummer 2	Stift $\varnothing$ 40 x 128	8	1,146
Nummer 3	Splint $\varnothing$ 8 x 80	8	-

\* Position der Streben für den Transport.

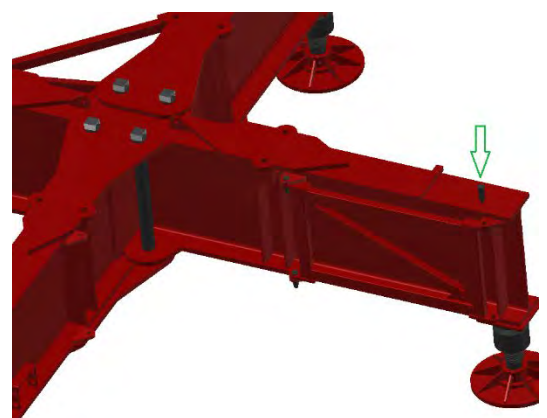
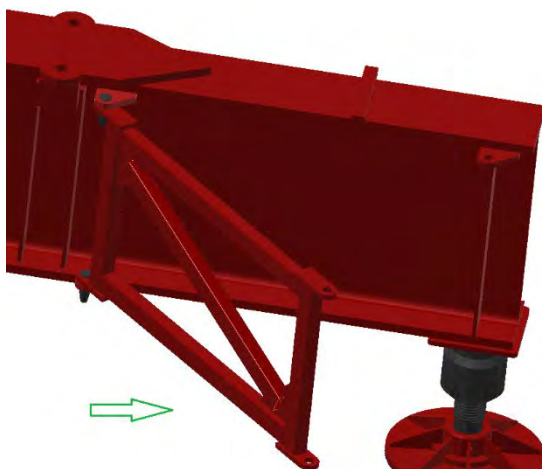
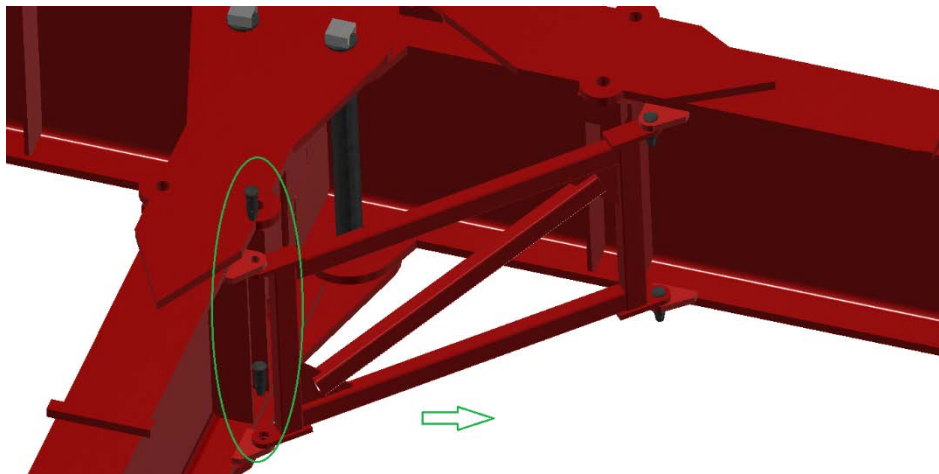



Selbst die Träger wie auch die Ösen am Untergestell sind nummeriert, so dass die Träger entsprechend ihrer Nummer richtig zusammengebaut werden müssen.

In Abbildung 5 ist das zusammengebaute Untergestell mit den sich schließenden Trägern dargestellt:



ABBILDUNG 5

Überprüfen Sie nach dem Platzieren des Unterteils, ob die Nivellierung korrekt ist, und stellen Sie jeden der Nivellierer ein.



**SEHR WICHTIG!**

NEHMEN SIE ALLE EINSTELLUNGEN ERST DANN VOR, WENN DAS UNTERTEIL MIT HILFE DES SELBSTKRANS LEICHT ANGEHOBEN WIRD.



**MAXIMALE HÖHE FÜR DIE MONTAGE MIT NIVELLIERFÜSSE 46'4 Meter.**

Fahren Sie dann mit der Einstellung des Untergestells fort, indem Sie die Nivellierer regulieren:

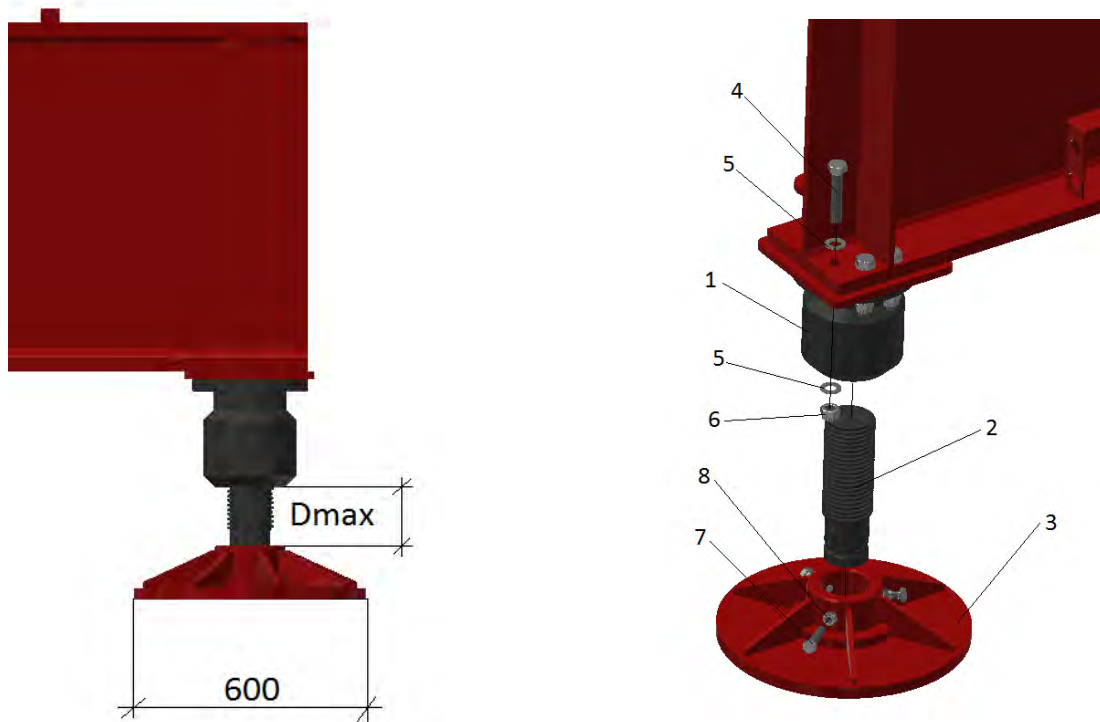

Das Maß  $D_{max}$  muss **IMMER MINDESTENS 55 mm betragen**. Nehmen Sie den Nivellierer nur so weit heraus.

	BEZEICHNUNG	STÜCKZAHL	STÜCKGEWICHT (KG)
Nummer 1	Endkappe	1	71
Nummer 2	Spindel	1	29
Nummer 3	Unterteil	1	92
Nummer 4	Schraube M27 x 140	6	-
Nummer 5	Unterlegscheibe	12	-
Nummer 6	Mutter M27	6	-
Nummer 7	Schraube M20 x 80	3	-
Nummer 8	Mutter M20	3	-

Das Unterteil mit den Abmessungen 4,5 x 4,5 m wird mit eingeklappten Armen geliefert, wie in der Zeichnung dargestellt.

GEWICHT: 6205 kg

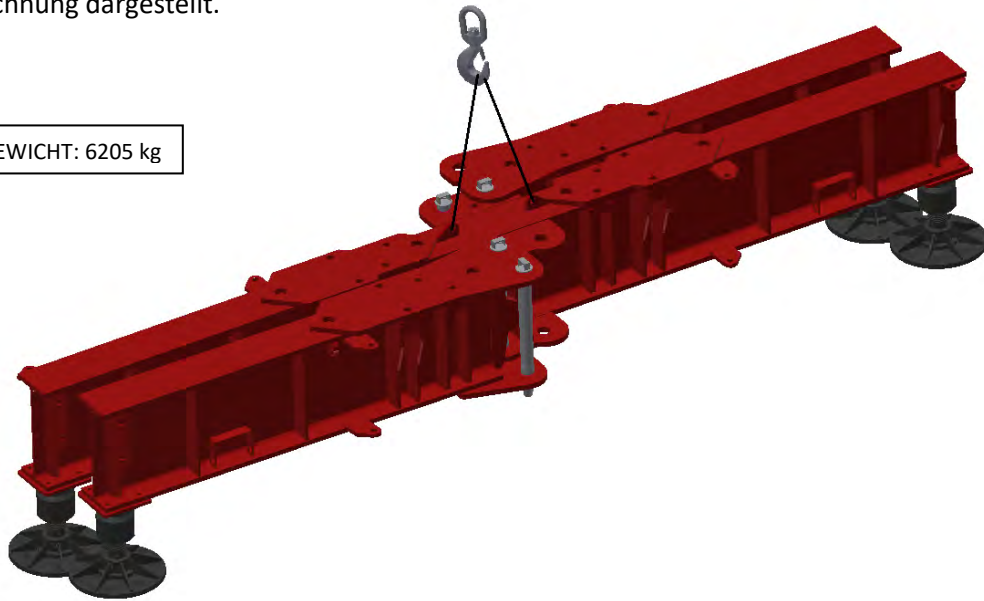

Die Verschiebung des Unterteils erfolgt mittels daran befestigter Haken.

### 3.1. MONTAGE DER ZENTRALEN BALLASTBLÖCKE DES 4'5X4'5 M GROSSEN UNTERGESTELLS C45-700.

Dann wird der zentrale Betonballastblock zusammengebaut. Die Anzahl der Blöcke hängt von der Höhe des Turmkrans ab und die Anordnung auf dem Untergestell ist wie folgt:

Zuerst werden die drei 5000 kg schweren Blöcke mit zwei Untergestellträgern gemäß Abbildung 6 auf das Untergestell montiert:



ABBILDUNG 6



ABBILDUNG 7

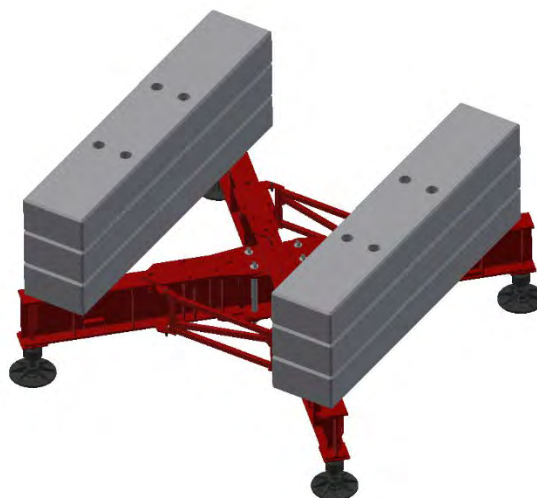

ABBILDUNG 8

Nach Abschluss der Montage des Untergestells mit dem erforderlichen zentralen Ballast erfolgt die Montage des Turmkrans gemäß den Anweisungen der Anleitung.

Da dieses Untergestell für den Aufbau von Turmmastabschnitten vom Typ S17 und S21 ausgelegt ist, muss für die Montage entweder der eine oder andere Typ je nach Konfiguration des Turmkrans verwendet werden.

#### 4. ZUSAMMENBAU DES 6X6 M GROSSEN UNTERGESTELLS C60-900

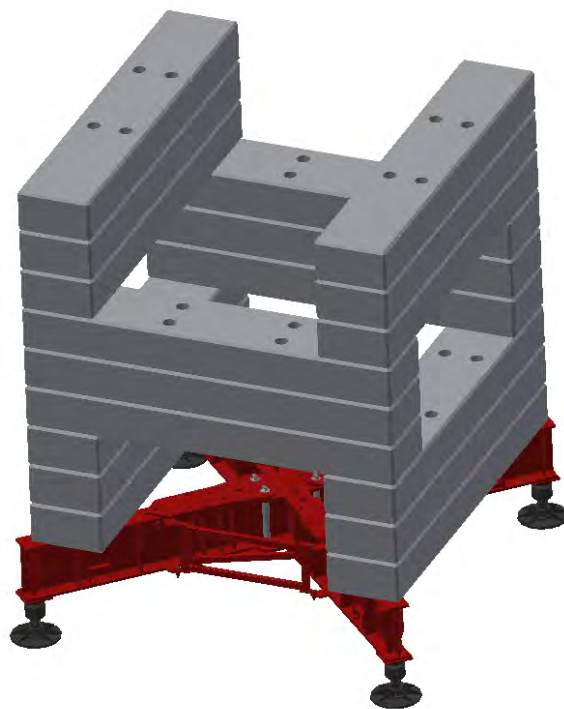
Das Untergestell besteht aus einem Hauptträger (1), zwei Nebenträgern (2) und (3), der Nebenträger (2) hat eine Kupplung an der oberen Öse, um die richtige Position mit dem Hauptträger herzustellen, siehe Detailansicht 1.

Dann wird der Nebenträger (2) mit dem Hauptträger zusammengebaut, um die Kupplung mit dem Puffer des großen Trägers zu verbinden (Detailansicht 2). Danach werden beide Träger durch Stifte (5) miteinander verbunden. Anschließend wird der Nebenträger zusammengebaut (3). Siehe Abbildung 1.



DETAILANSICHT 1

DETAILANSICHT 2



ABBILDUNG 1

Liste der Materialien:

	BEZEICHNUNG	STÜCKZAHL	STÜCKGEWICHT (KG)
Nummer 1	Großer Träger	1	3395
Nummer 2	Nebenträger	1	1970
Nummer 3	Nebenträger	1	1970
Nummer 4	Stift $\varnothing$ 90 x 1135	4	54,5
Nummer 5	Schraube M12 x 120	4	--

Auf der Abbildung 2 ist das mit den Nebenträgern zusammengebaute Untergestell dargestellt.

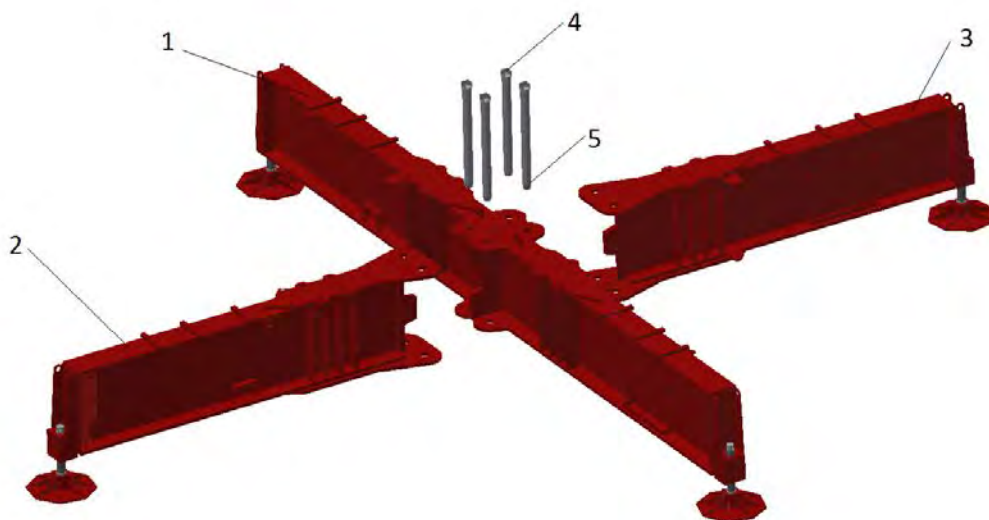

ABBILDUNG 2



Danach erfolgt der Zusammenbau der sich schließenden Träger des Untergestells gemäß Abbildung 3:

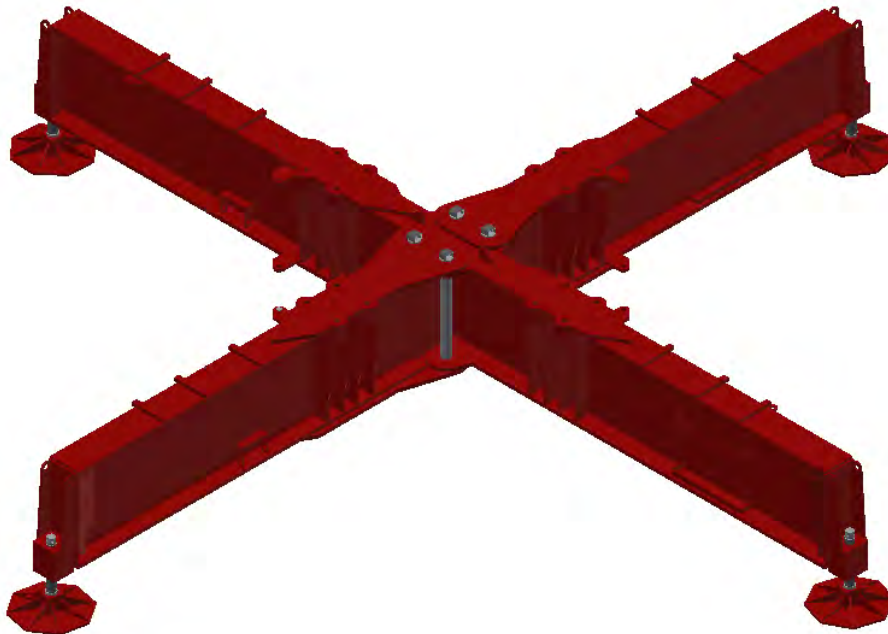

ABBILDUNG 3



DETAILANSICHT 3

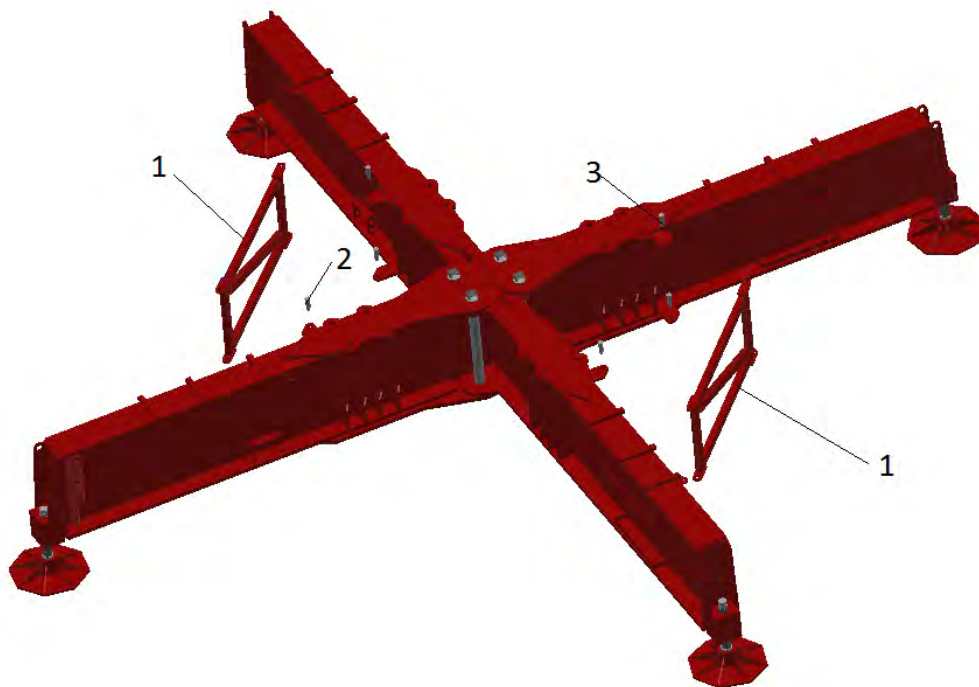
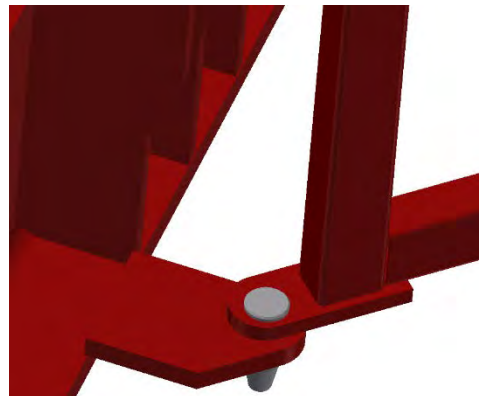

DETAILANSICHT 4



Liste der Materialien:

	BEZEICHNUNG	STÜCKZAHL	STÜCKGEWICHT (KG)
Nummer 1	Träger 1780 mm	2	56,8
Nummer 2	Stift $\varnothing$ 40 x 128	8	1.146
Nummer 3	Splint $\varnothing$ 8 x 80	8	-

\* Position der Streben für den Transport.

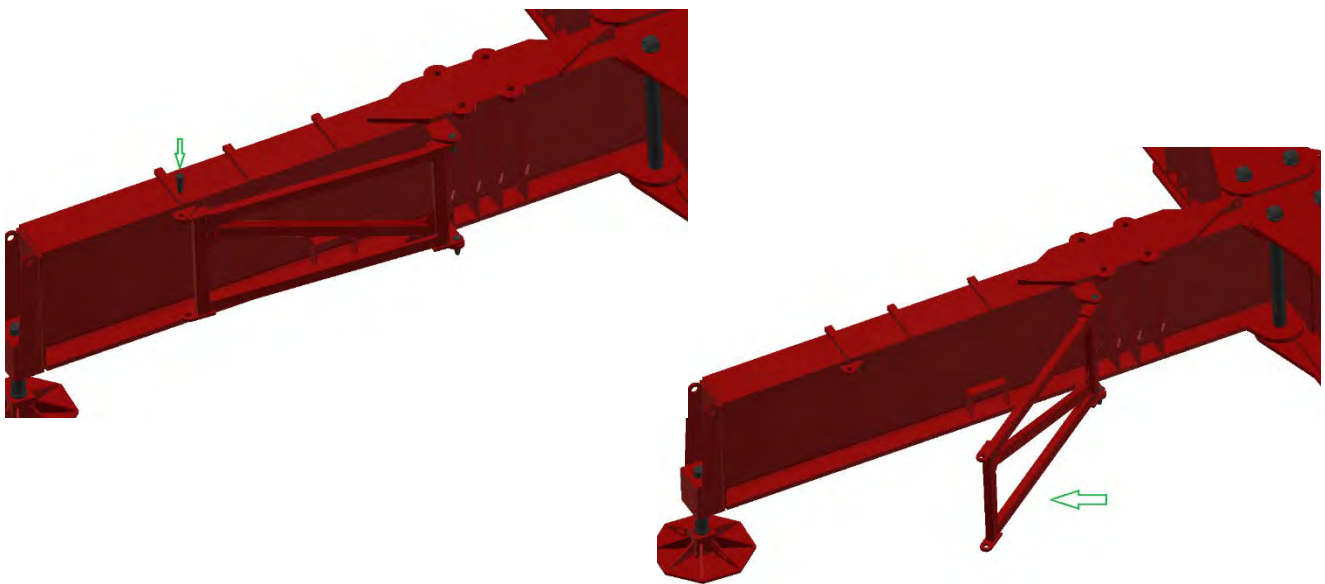
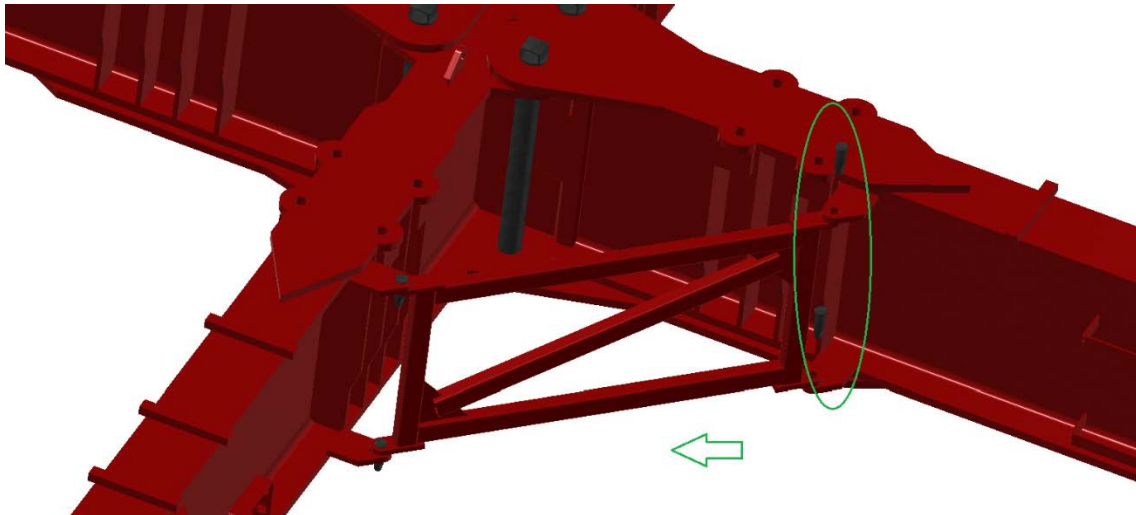

Selbst die Träger wie auch die Ösen am Untergestell sind nummeriert, so dass die Träger entsprechend ihrer Nummer richtig zusammengebaut werden müssen.

In Abbildung 5 ist das zusammengebaute Untergestell mit den sich schließenden Trägern dargestellt:



ABBILDUNG 5

Überprüfen Sie nach dem Platzieren des Unterteils, ob die Nivellierung korrekt ist, und stellen Sie jeden der Nivellierer ein.



**SEHR WICHTIG!**

NEHMEN SIE ALLE EINSTELLUNGEN ERST DANN VOR, WENN DAS UNTERTEIL MIT HILFE DES SELBSTKRANS LEICHT ANGEHOBEN WIRD.



**MAXIMALE HÖHE FÜR DIE MONTAGE MIT NIVELLIERFÜSSE 52'4 Meter.**

Fahren Sie dann mit der Einstellung des Untergestells fort, indem Sie die Nivellierer regulieren:

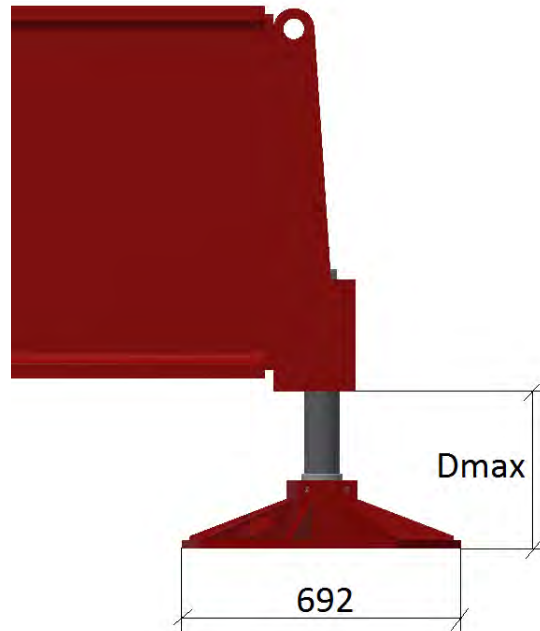

**Das Maß Dmax muss IMMER MINDESTENS 250 mm betragen. Nehmen Sie den Nivellierer nur so weit heraus.**

Das Unterteil mit den Abmessungen 6 x 6 m wird mit eingeklappten Armen geliefert, wie in der Zeichnung dargestellt.

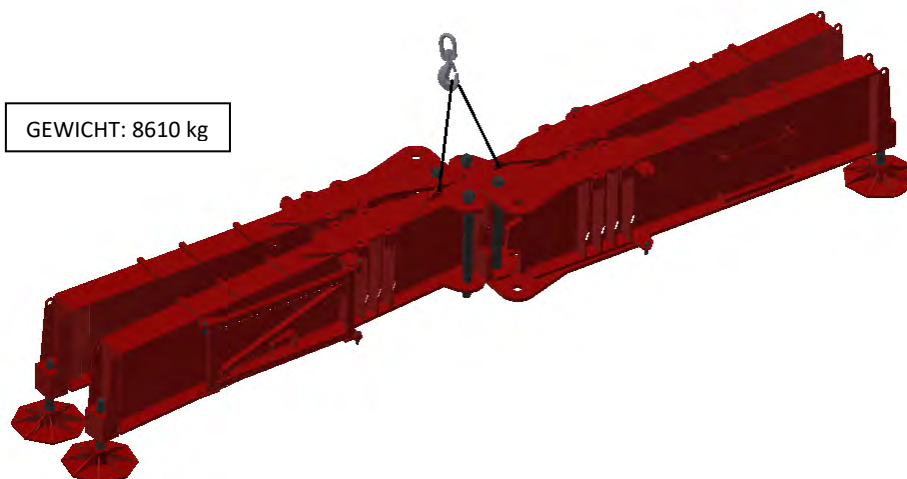

Die Verschiebung des Unterteils erfolgt mittels daran befestigter Haken.

### 4.1. MONTAGE DER ZENTRALEN BALLASTBLÖCKE DES 6X6 M GROSSEN UNTERGESTELLS C60-900

Dann wird der zentrale Betonballastblock zusammengebaut. Die Anzahl der Blöcke hängt von der Höhe des Turmkrans ab und die Anordnung auf dem Untergestell ist wie folgt:

Zuerst werden die drei 8000 kg schweren Blöcke mit zwei Untergestellträgern gemäß Abbildung 6 auf das Untergestell montiert:



ABBILDUNG 6



ABBILDUNG 7

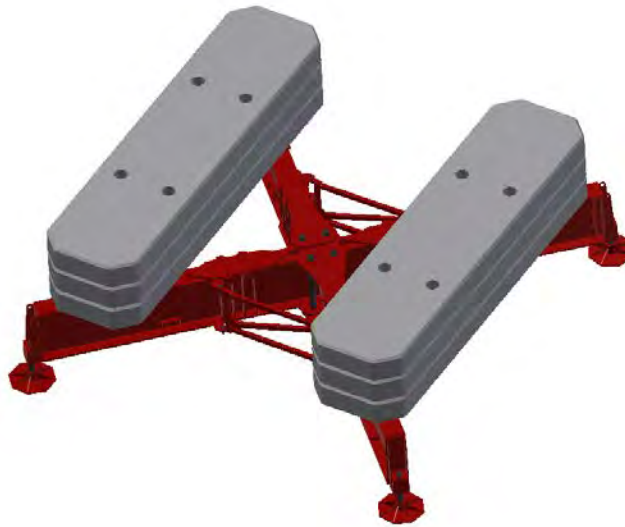

ABBILDUNG 8

Nach Abschluss der Montage des Untergestells mit dem erforderlichen zentralen Ballast erfolgt die Montage des Turmkranes gemäß den Anweisungen der Anleitung.

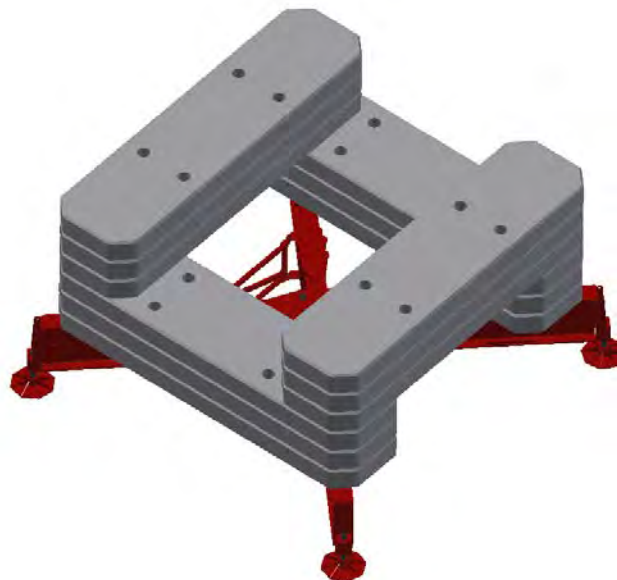
Da dieses Untergestell für den Aufbau von Turmmastabschnitten vom Typ S17 und S21 ausgelegt ist, muss für die Montage entweder der eine oder andere Typ je nach Konfiguration des Turmkranes verwendet werden.

### 5. ZUSAMMENBAU DES 4'5X4'5 M GROSSEN UNTERGESTELLS C45R-P

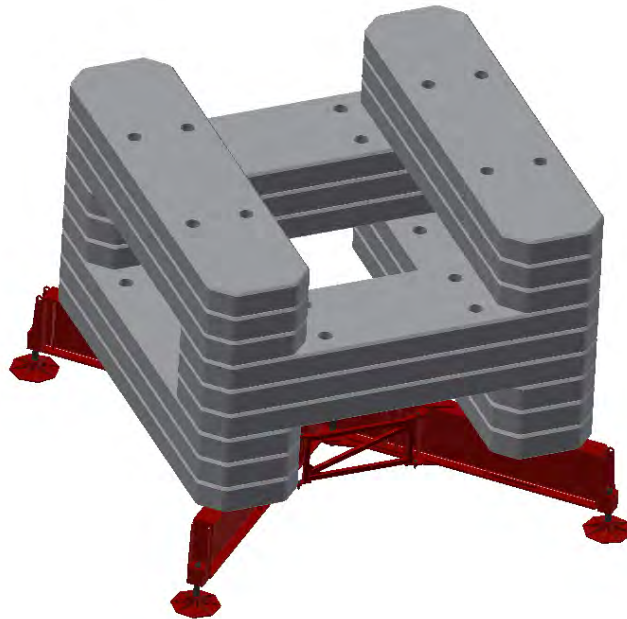
Das Untergestell besteht aus einem Hauptträger (1), zwei Nebenträgern (2) und (3), der Nebenträger (2) hat eine Kupplung an der oberen Öse, um die richtige Position mit dem Hauptträger herzustellen, siehe Detailansicht 1.

Dann wird der Nebenträger (2) mit dem Hauptträger zusammengebaut, um die Kupplung mit dem Puffer des großen Trägers zu verbinden (Detailansicht 2). Danach werden beide Träger durch Stifte (5) miteinander verbunden. Anschließend wird der Nebenträger zusammengebaut (3). Siehe Abbildung 1.

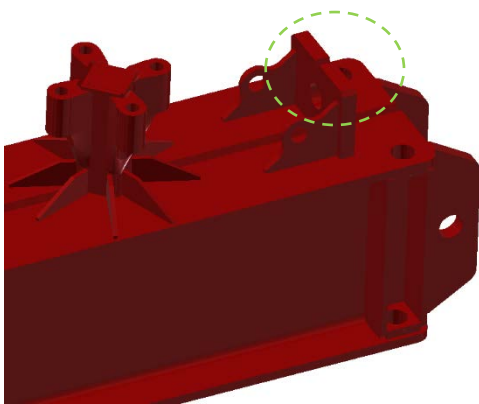

DETAILANSICHT 1

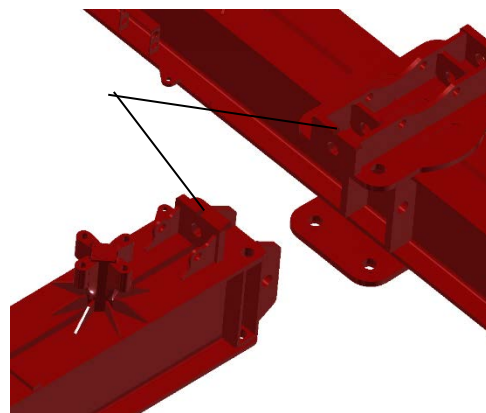

DETAILANSICHT 2



ABBILDUNG 1



Liste der Materialien:

	BEZEICHNUNG	STÜCKZAHL	STÜCKGEWICHT (KG)
Nummer 1	Großer Träger	1	5317
Nummer 2	Nebenträger	1	1970
Nummer 3	Nebenträger	1	1970
Nummer 4	Stift $\varnothing$ 85 x 935	4	38
Nummer 5	Schraube M12 x 120	4	--
Nummer 6	Stift $\varnothing$ 86 x 475	2	20
Nummer 7	Buchse	2	--
Nummer 8	Stift $\varnothing$ 85 x 605	2	24,5
Nummer 9	Klappstecker	2	--

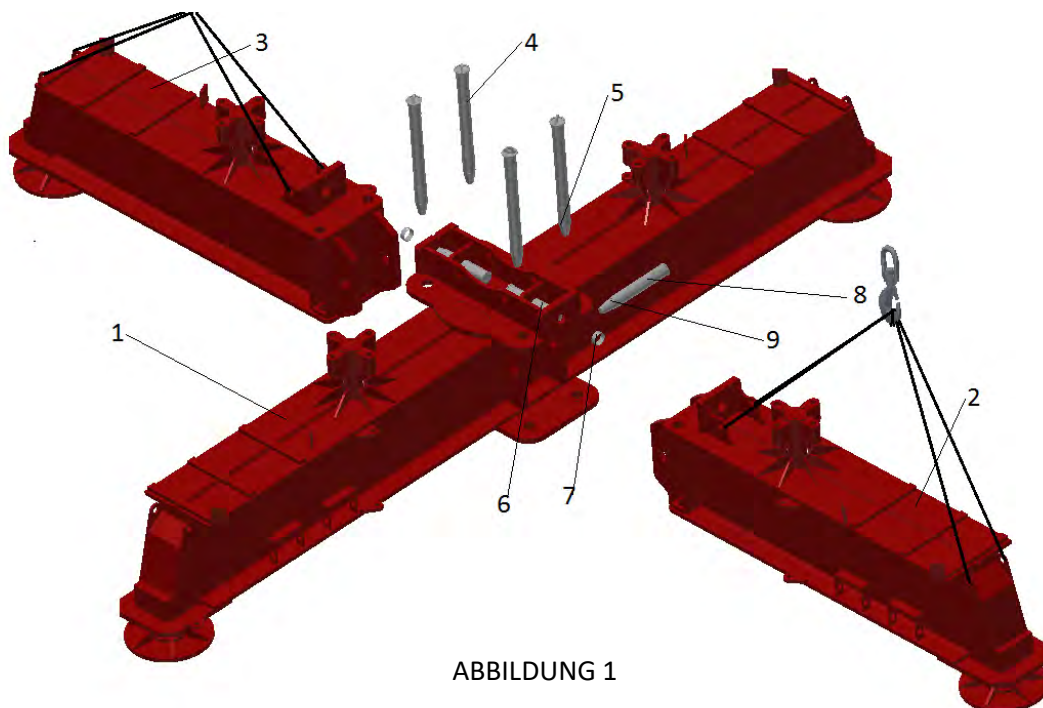
Auf der Abbildung 2 ist das mit den Nebenträgern zusammengesetzte Untergestell dargestellt.



ABBILDUNG 2



Danach erfolgt der Zusammenbau der sich schließenden Träger des Untergestells gemäß Abbildung 3:

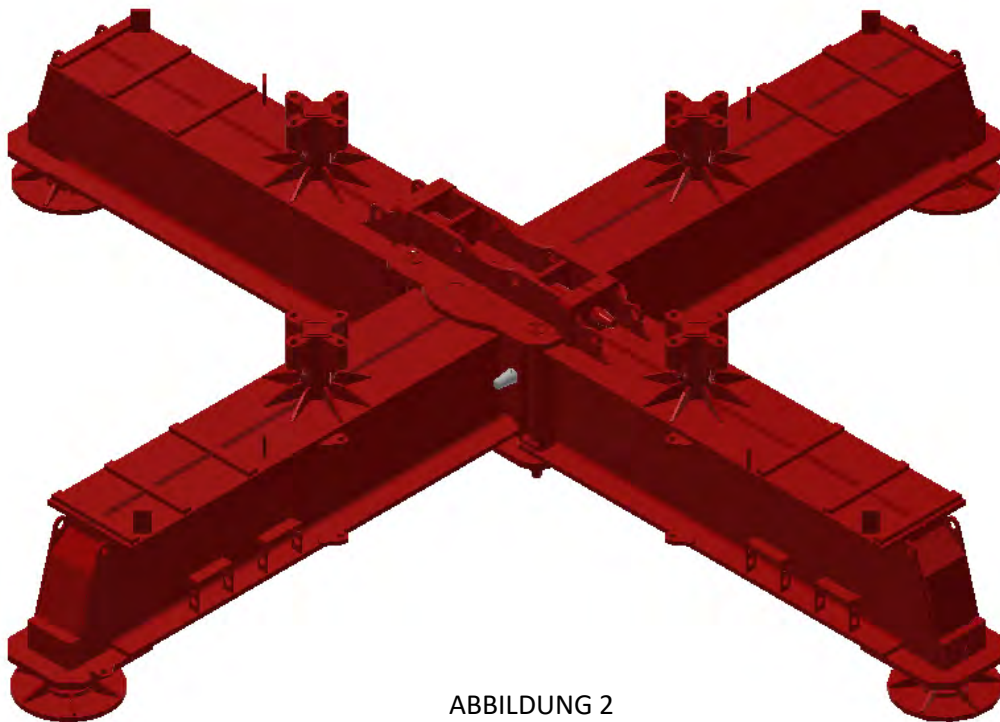

ABBILDUNG 3



DETAILANSICHT 3

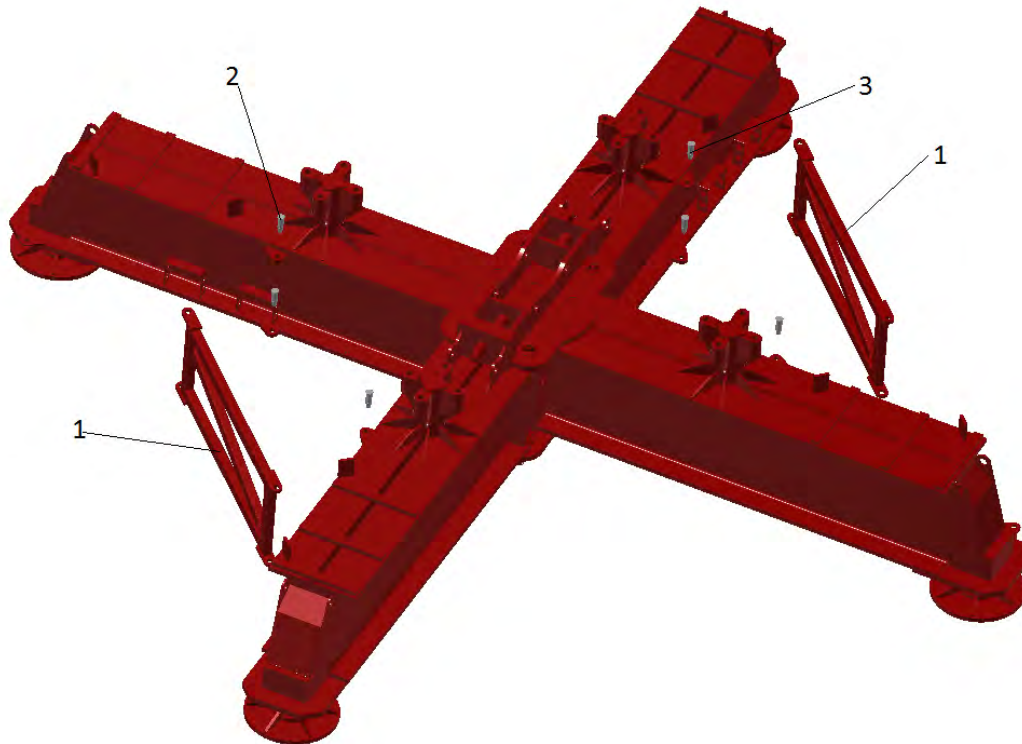
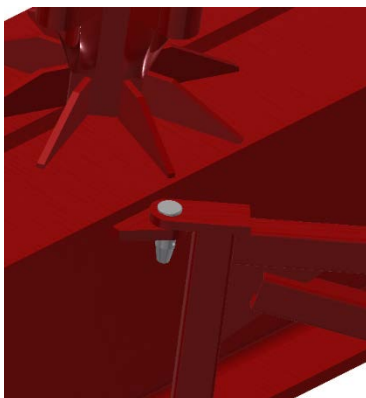
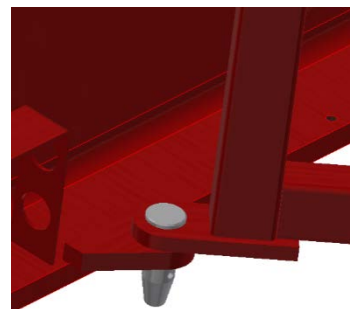

DETAILANSICHT 4

Liste der Materialien:

	BEZEICHNUNG	STÜCKZAHL	STÜCKGEWICHT (KG)
Nummer 1	Träger 1780 mm	2	54,2
Nummer 2	Stift $\varnothing$ 40 x 128	8	1,146
Nummer 3	Splint $\varnothing$ 8 x 80	8	-

\* Position der Streben für den Transport.

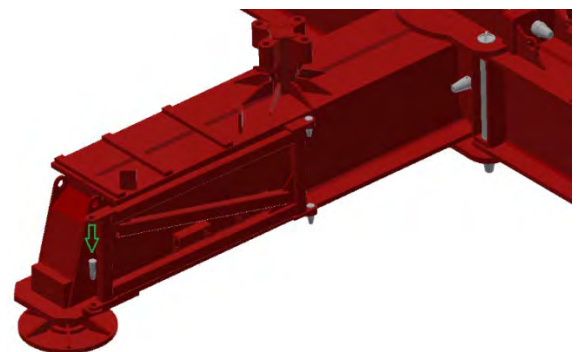
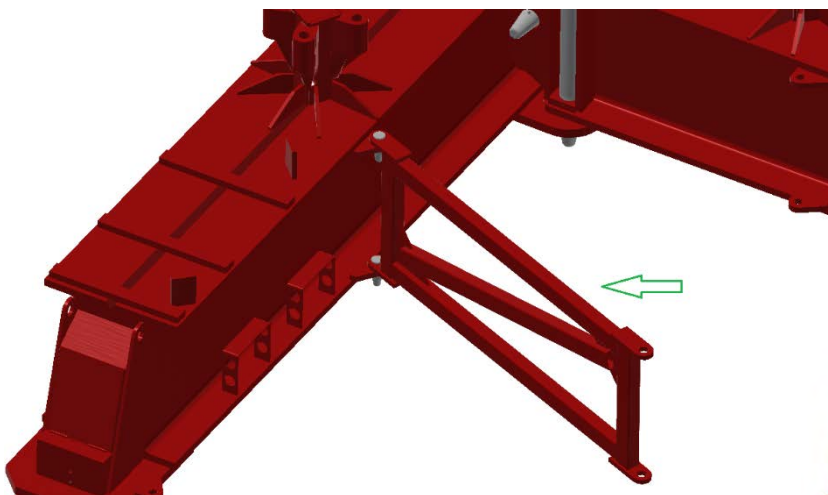
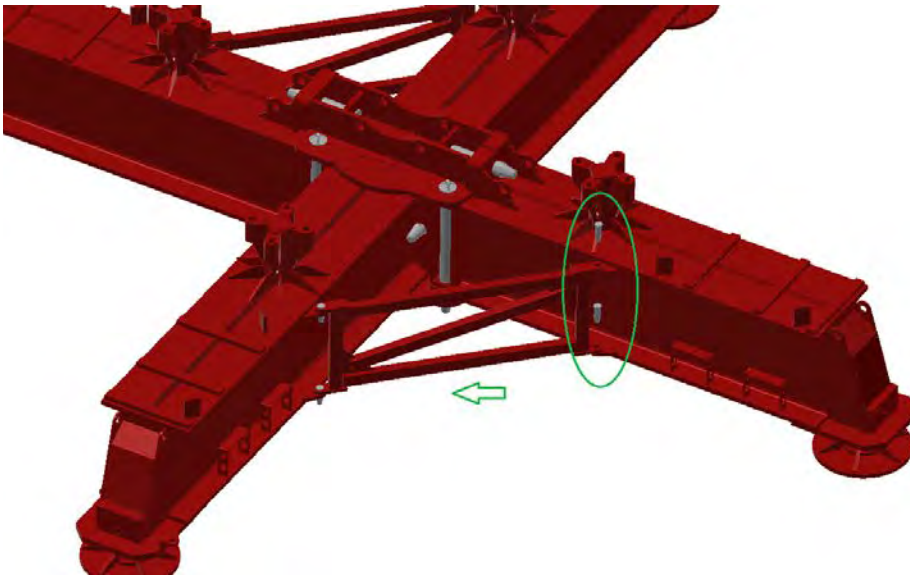

Selbst die Träger wie auch die Ösen am Untergestell sind nummeriert, so dass die Träger entsprechend ihrer Nummer richtig zusammengesetzt werden müssen.

In Abbildung 5 ist das zusammengesetzte Untergestell mit den sich schließenden Trägern dargestellt:



ABBILDUNG 5

Überprüfen Sie nach dem Platzieren des Unterteils, ob die Nivellierung korrekt ist, und stellen Sie jeden der Nivellierer ein.

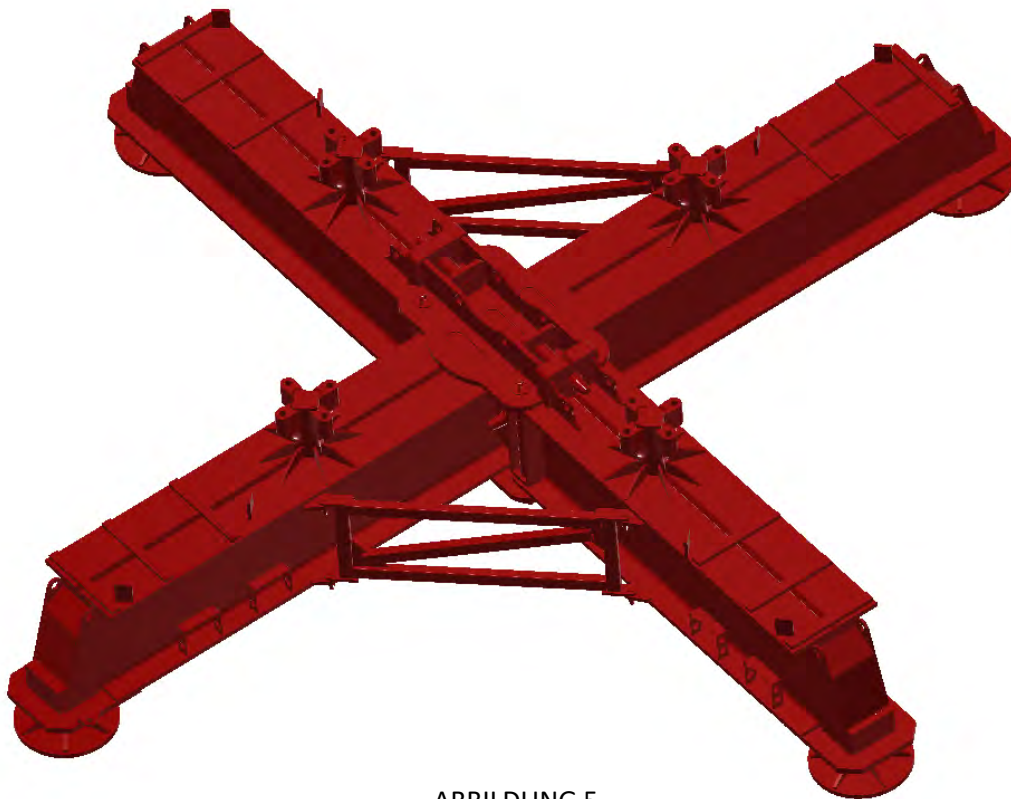

**SEHR WICHTIG!**

NEHMEN SIE ALLE EINSTELLUNGEN ERST DANN VOR, WENN DAS UNTERTEIL MIT HILFE DES SELBSTKRANS LEICHT ANGEHOBEN WIRD.



**MAXIMALE HÖHE FÜR DIE MONTAGE MIT NIVELLIERFÜSSE 49'7 Meter.**

Fahren Sie dann mit der Einstellung des Untergestells fort, indem Sie die Nivellierer regulieren:

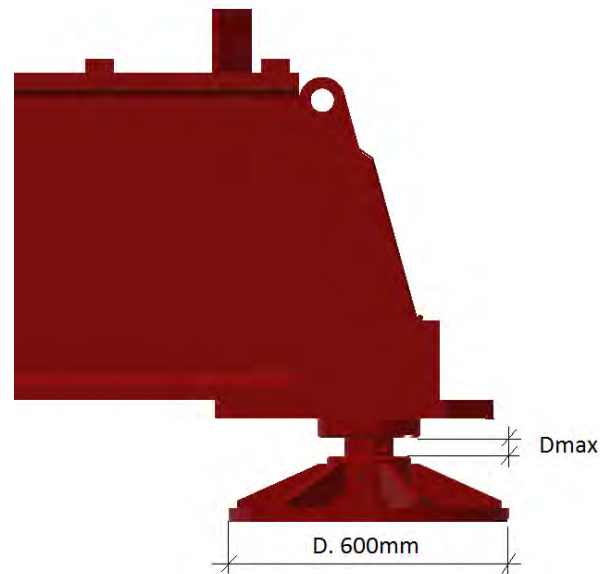

**Das Maß  $D_{\text{max}}$  muss IMMER MINDESTENS 55 mm betragen. Nehmen Sie den Nivellierer nur so weit heraus.**

Das Unterteil mit den Abmessungen 6 x 6 m wird mit eingeklappten Armen geliefert, wie in der Zeichnung dargestellt.

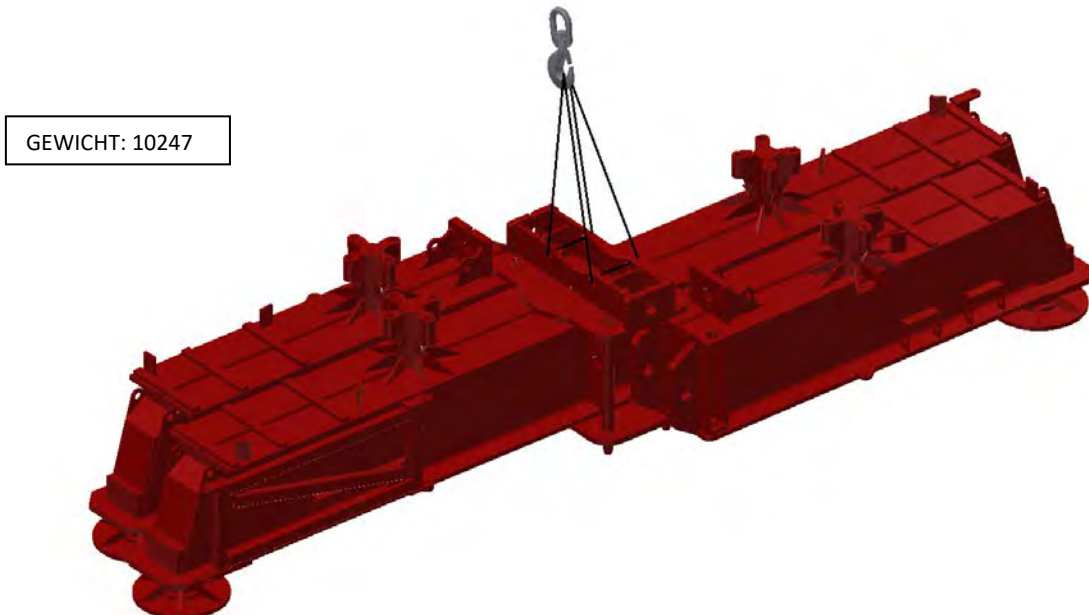

Die Verschiebung des Unterteils erfolgt mittels daran befestigter Haken.

### 5.1. MONTAGE DER ZENTRALEN BALLASTBLÖCKE DES 4'5X4'5 M GROSSENUNTERGESTELLS C45R-P

Dann wird der zentrale Betonballastblock zusammengebaut. Die Anzahl der Blöcke hängt von der Höhe des Turmkrans ab und die Anordnung auf dem Untergestell ist wie folgt:

Zuerst werden die drei 8000 kg schweren Blöcke mit zwei Untergestellträgern gemäß Abbildung 6 auf das Untergestell montiert:



ABBILDUNG 6



ABBILDUNG 7

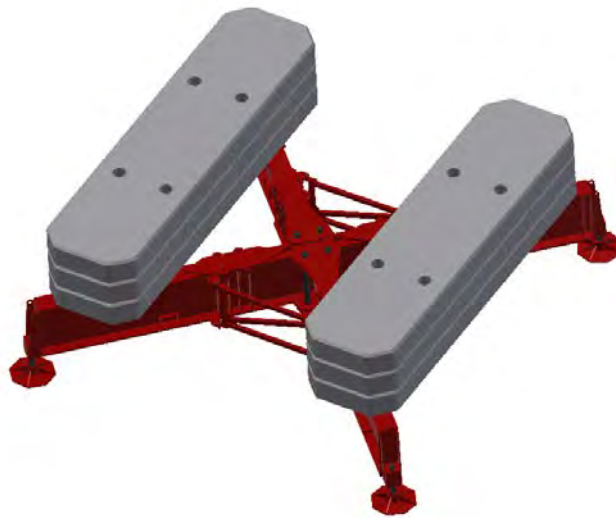

ABBILDUNG 8

Nach Abschluss der Montage des Untergestells mit dem erforderlichen zentralen Ballast erfolgt die Montage des Turmkrans gemäß den Anweisungen der Anleitung.

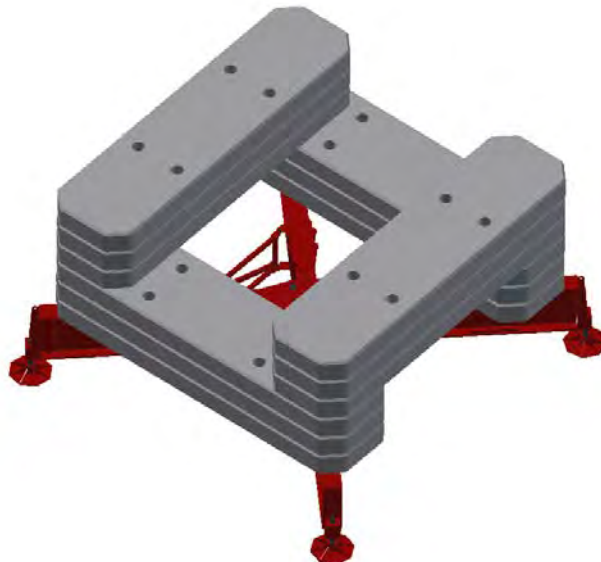
Da dieses Untergestell für den Aufbau von Turmmastabschnitten vom Typ S17 und S21 ausgelegt ist, muss für die Montage entweder der eine oder andere Typ je nach Konfiguration des Turmkrans verwendet werden.

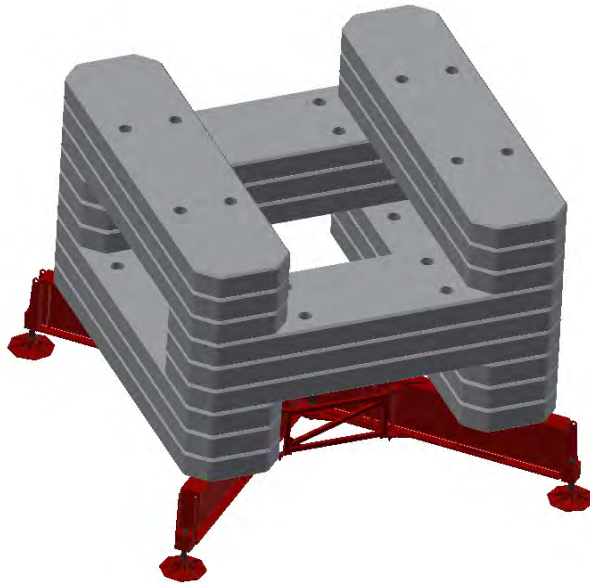

### 6. ZUSAMMENBAU DES 6X6 M GROSSEN UNTERGESTELLS C60R-U

Das Untergestell besteht aus einem Hauptträger (1), zwei Nebenträgern (2) und (3), der Nebenträger (2) hat eine Kupplung an der oberen Öse, um die richtige Position mit dem Hauptträger herzustellen, siehe Detailansicht 1.

Dann wird der Nebenträger (2) mit dem Hauptträger zusammengebaut, um die Kupplung mit dem Puffer des großen Trägers zu verbinden (Detailansicht 2). Danach werden beide Träger durch Stifte (5) miteinander verbunden. Anschließend wird der Nebenträger zusammengebaut (3). Siehe Abbildung 1.

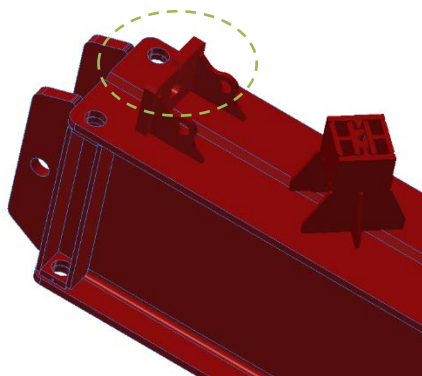

DETAILANSICHT 1

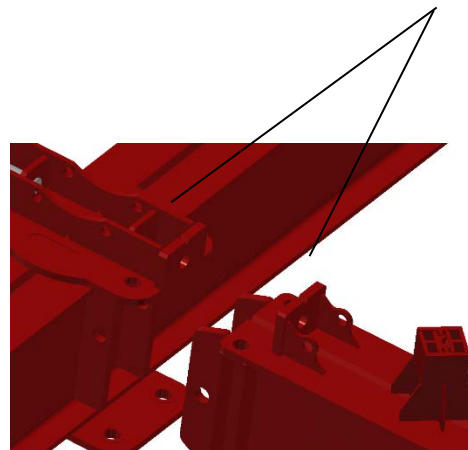

DETAILANSICHT 2



ABBILDUNG 1



Liste der Materialien:

	BEZEICHNUNG	STÜCKZAHL	STÜCKGEWICHT (KG)
Nummer 1	Großer Träger	1	6076
Nummer 2	Nebenträger	1	2587
Nummer 3	Nebenträger	1	2587
Nummer 4	Stift Ø 85 x 1135	4	54,5
Nummer 5	Schraube M12 x 120	4	--
Nummer 6	Stift Ø 86 x 475	2	20
Nummer 7	Buchse	2	--
Nummer 8	Stift Ø 85 x 605	2	24,5
Nummer 9	Klappstecker	2	--

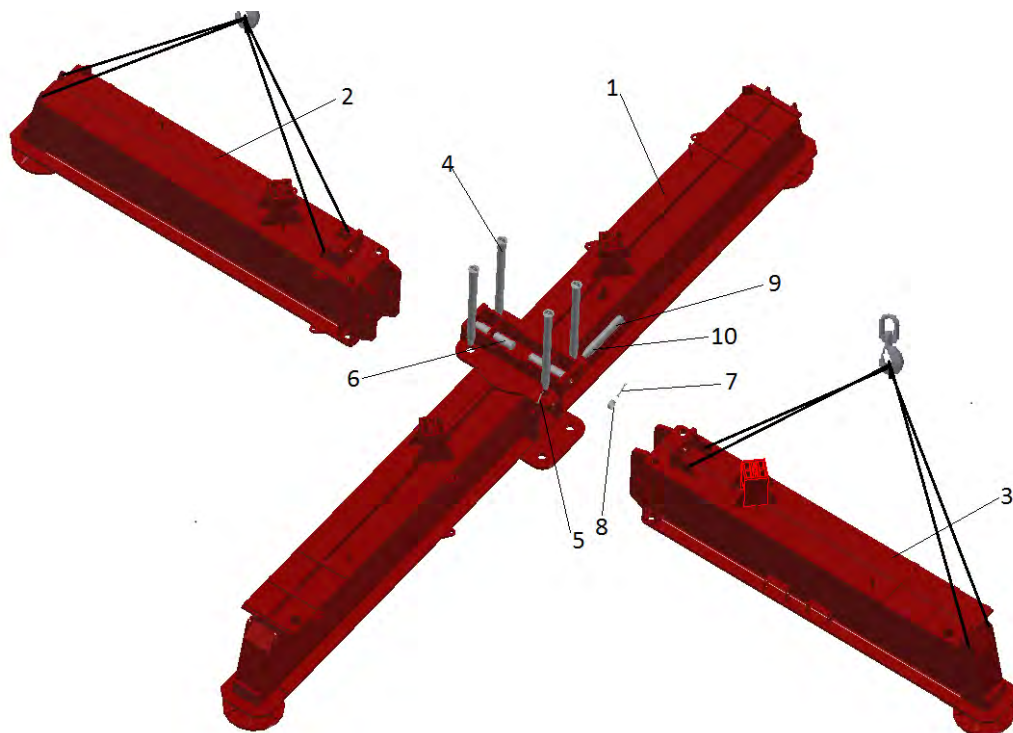
Auf der Abbildung 2 ist das mit den Nebenträgern montierte Untergestell dargestellt.



ABBILDUNG 2

Danach erfolgt der Zusammenbau der sich schließenden Träger des Untergestells gemäß Abbildung 3:



ABBILDUNG 3

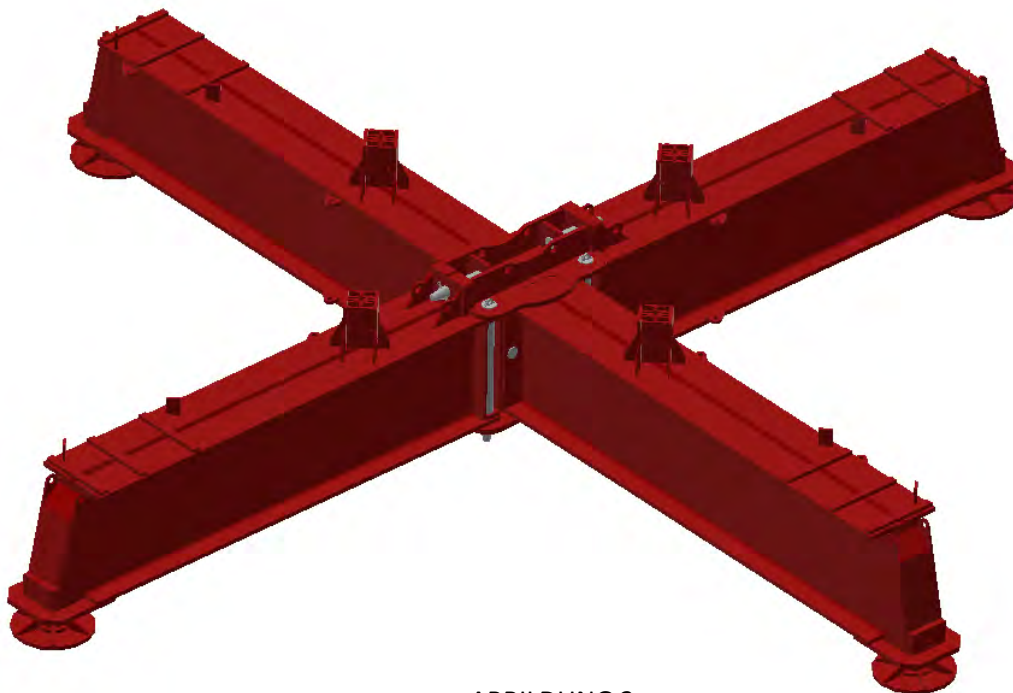

DETAILANSICHT 3

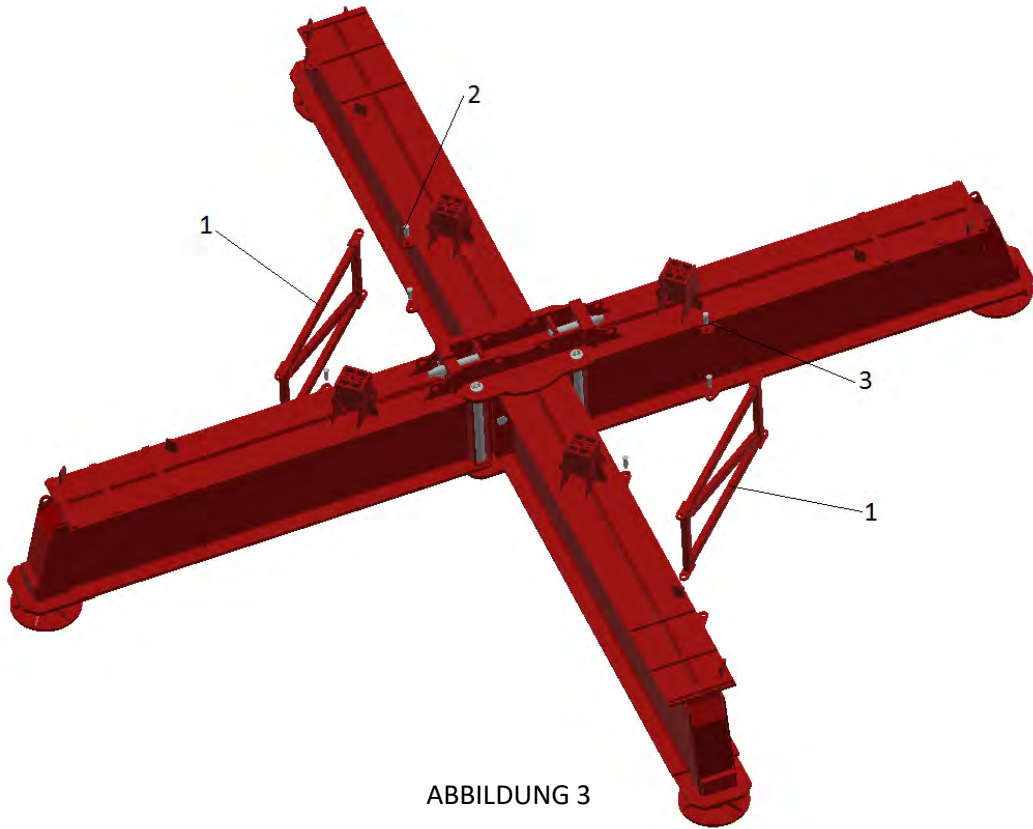
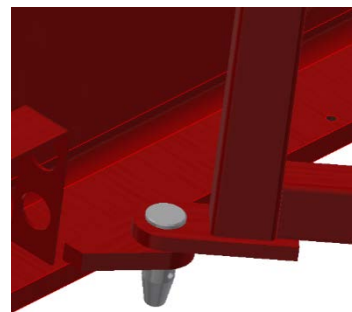

DETAILANSICHT 4

Liste der Materialien:

	BEZEICHNUNG	STÜCKZAHL	STÜCKGEWICHT (KG)
Nummer 1	Träger 1780 mm	2	56,8
Nummer 2	Stift $\varnothing$ 40 x 128	8	1,146
Nummer 3	Splint $\varnothing$ 8 x 80	8	-

\* Position der Streben für den Transport.

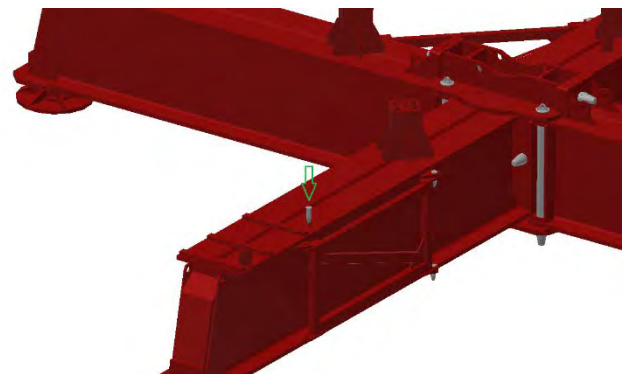
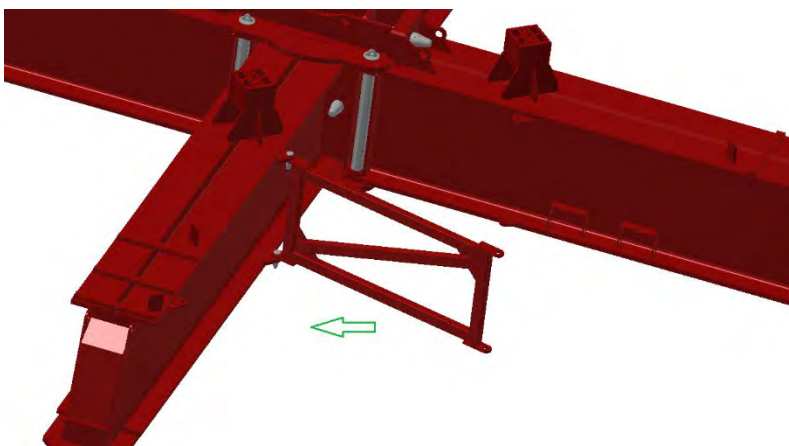
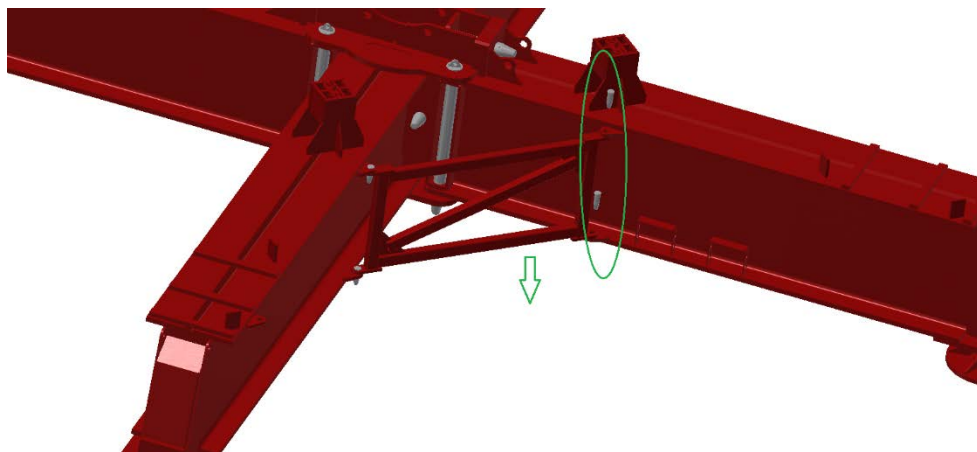

Selbst die Träger wie auch die Ösen am Untergestell sind nummeriert, so dass die Träger entsprechend ihrer Nummer richtig zusammengebaut werden müssen.

In Abbildung 5 ist das zusammengebaute Untergestell mit den sich schließenden Trägern dargestellt:



ABBILDUNG 5

Überprüfen Sie nach dem Platzieren des Unterteils, ob die Nivellierung korrekt ist, und stellen Sie jeden der Nivellierer ein.

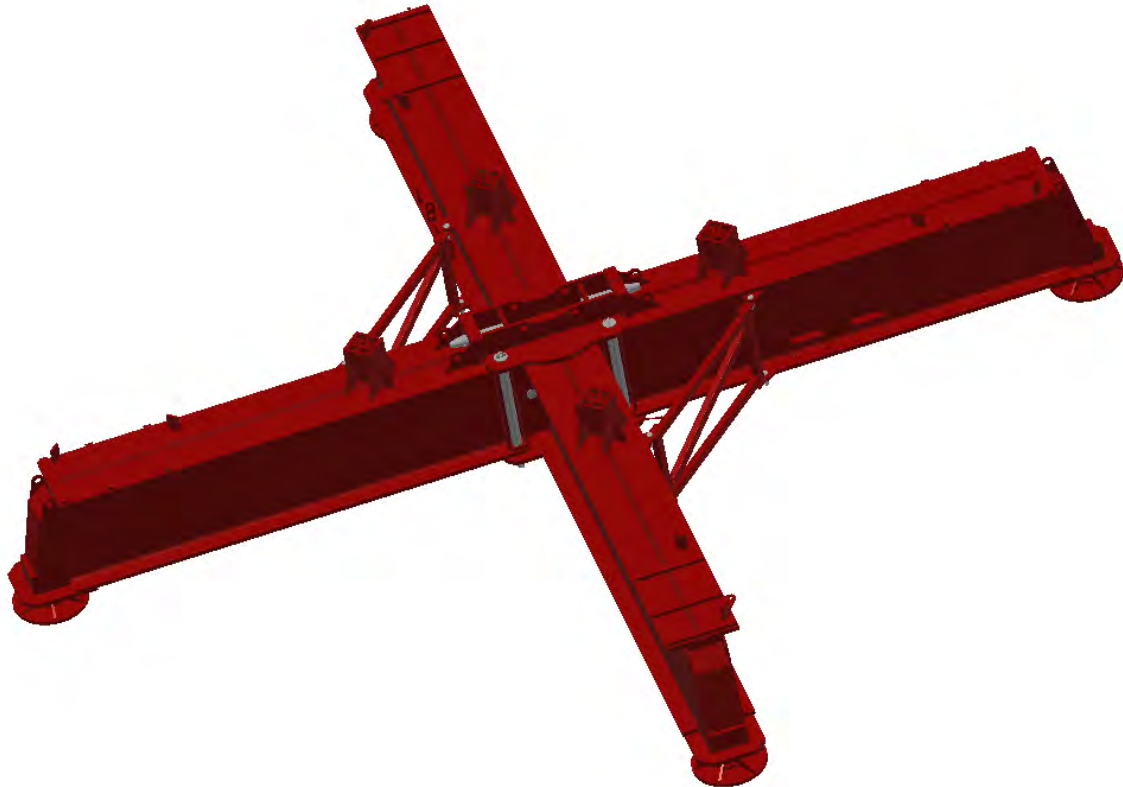

**SEHR WICHTIG!**

NEHMEN SIE ALLE EINSTELLUNGEN ERST DANN VOR, WENN DAS UNTERTEIL MIT HILFE DES SELBSTKRANS LEICHT ANGEHOBEWEN WIRD.



**MAXIMALE HÖHE FÜR DIE MONTAGE MIT NIVELLIERFÜSSE 70'8 Meter.**

Fahren Sie dann mit der Einstellung des Untergestells fort, indem Sie die Nivellierer regulieren:

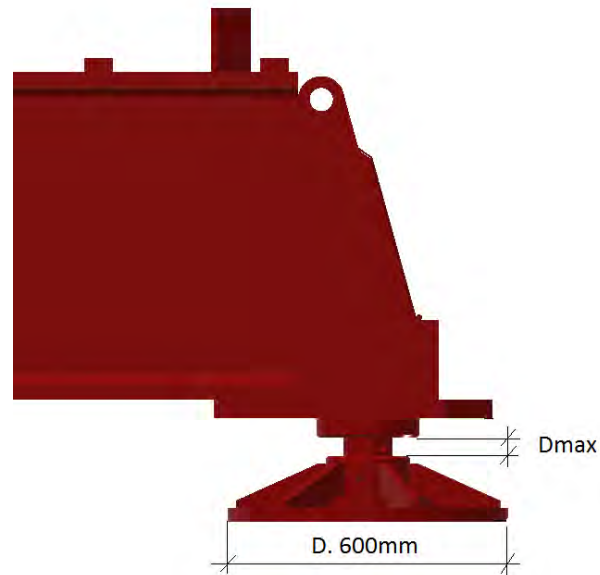

**Das Maß  $D_{\text{max}}$  muss IMMER MINDESTENS 55 mm betragen. Nehmen Sie den Nivellierer nur so weit heraus.**

Das Unterteil mit den Abmessungen 6 x 6 m wird mit eingeklappten Armen geliefert, wie in der Zeichnung dargestellt.

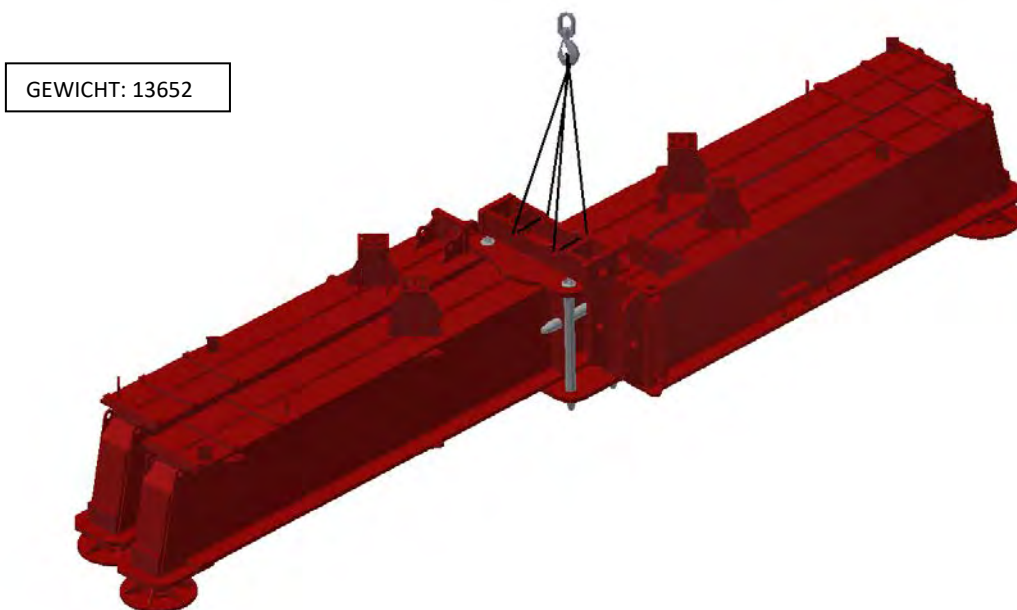

Die Verschiebung des Unterteils erfolgt mittels daran befestigter Haken.

## 6.1. MONTAGE DER ZENTRALEN BALLASTBLÖCKE DES 6X6 M GROSSEN UNTERGESTELLS C60R-U

Dann wird der zentrale Betonballastblock zusammengebaut. Die Anzahl der Blöcke hängt von der Höhe des Turmkrans ab und die Anordnung auf dem Untergestell ist wie folgt:

Zuerst werden die beiden 8000 kg schweren Blöcke mit zwei Untergestellträgern gemäß Abbildung 6 auf das Untergestell montiert:



ABBILDUNG 6



ABBILDUNG 7



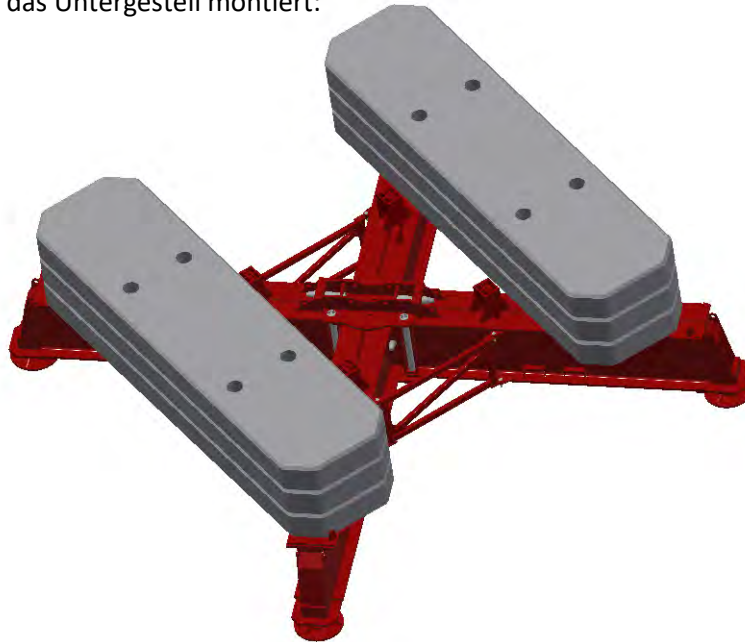

ABBILDUNG 8

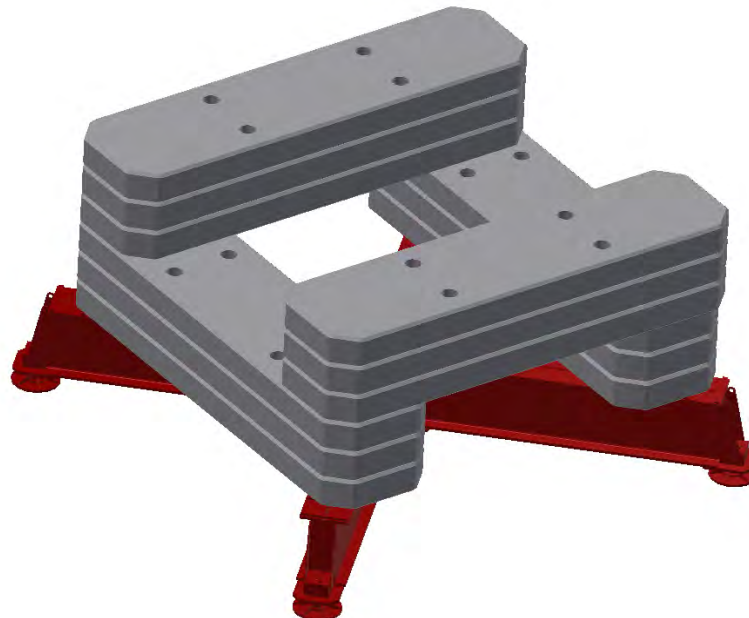
Nach Abschluss der Montage des Untergestells mit dem erforderlichen zentralen Ballast erfolgt die Montage des Turmkranes gemäß den Anweisungen der Anleitung.

Da dieses Untergestell für den Aufbau von Turmmastabschnitten vom Typ S17 und S21 ausgelegt ist, muss für die Montage entweder der eine oder andere Typ je nach Konfiguration des Turmkranes verwendet werden.

## 6.2. VERTÄRKTE PLATTEN FÜR DIE AUF DEM FUNDAMENT GESTÜTZTE MONTAGE.

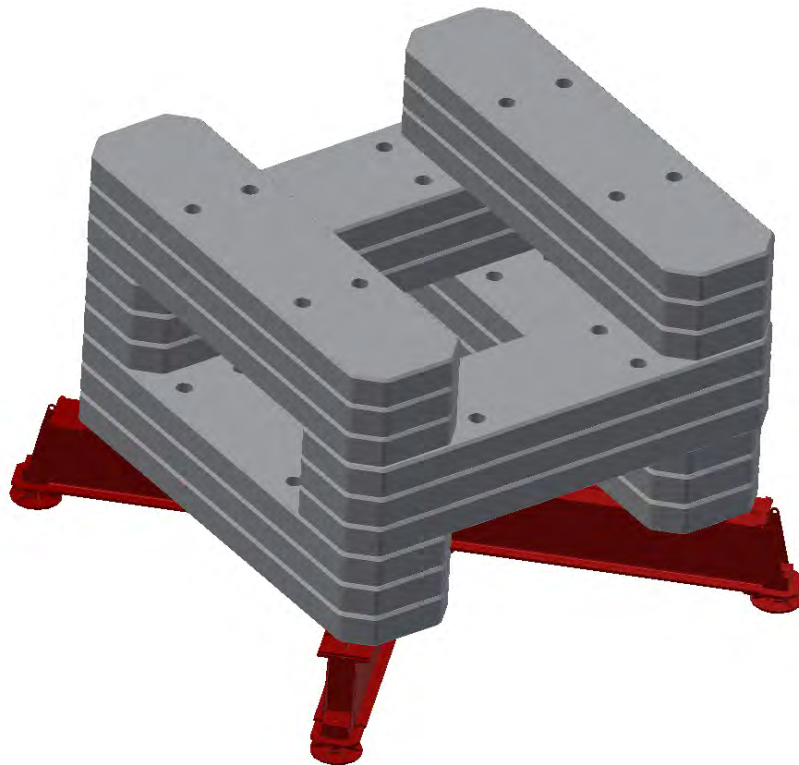
### WICHTIG:

- BEFESTIGEN SIE DIE PLATTEN MIT STAHLBETON IN EINEM DURCHGANG - *GUT EINRÜTTELN*
- MINIMALER BODENDRUCK 1,6 kg/cm<sup>2</sup>

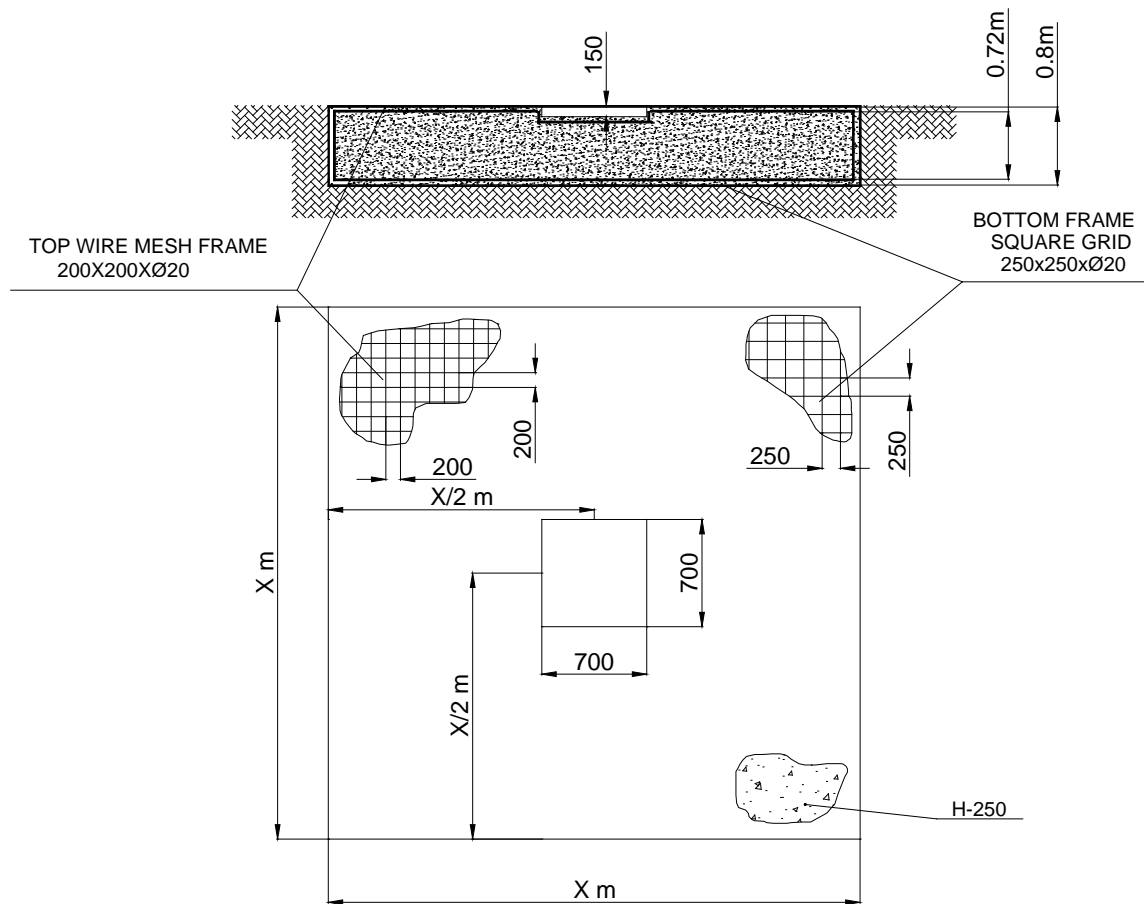

### 6.3. ZUGANG ZUM UNTERGESTELL

Sobald der zentrale Ballastblock platziert ist, erfolgt die Platzierung der Aufstiegsleiter auf dem Untergestell.

Bei allen Kränen auf dem Untergestell ist die Verwendung einer zusätzlichen Aufstiegsleiter erforderlich. Diese Leiter wird nicht mit dem Kran geliefert, daher muss der Endbenutzer eine beschaffen. Wenn der Kunde es wünscht, können wir ihm eine geeignete Leiter für diesen Zweck liefern.

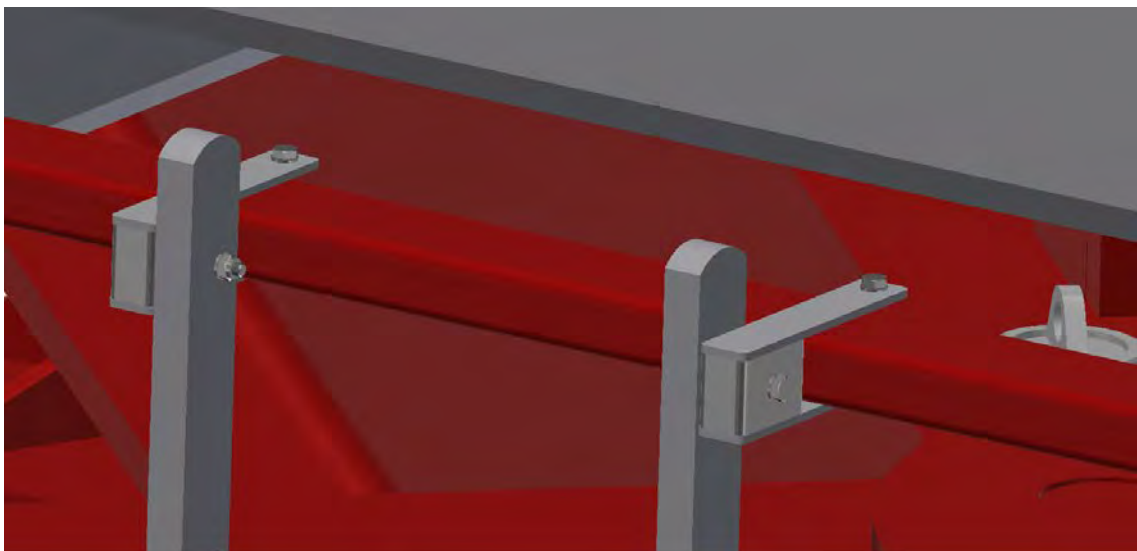
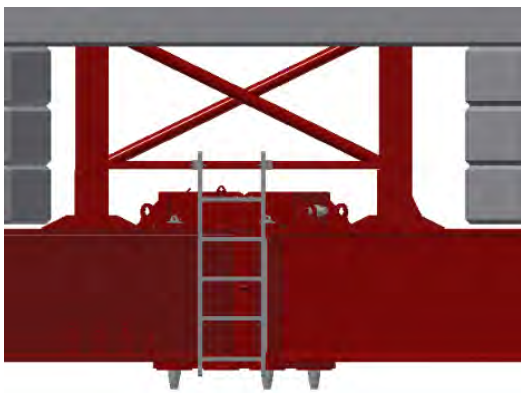

Nach Abschluss der Montage des Untergestells mit dem erforderlichen zentralen Ballast erfolgt die Montage des Turmkranes gemäß den Anweisungen der Anleitung.

Da dieses Untergestell für den Aufbau von Turmmastabschnitten vom Typ S17 und S21 ausgelegt ist, muss für die Montage entweder der eine oder andere Typ je nach Konfiguration des Turmkran verwendet werden.



**DER GESAMTE ZUGANG MUSS DER NORM EN 13586 ENTSPRECHEN**

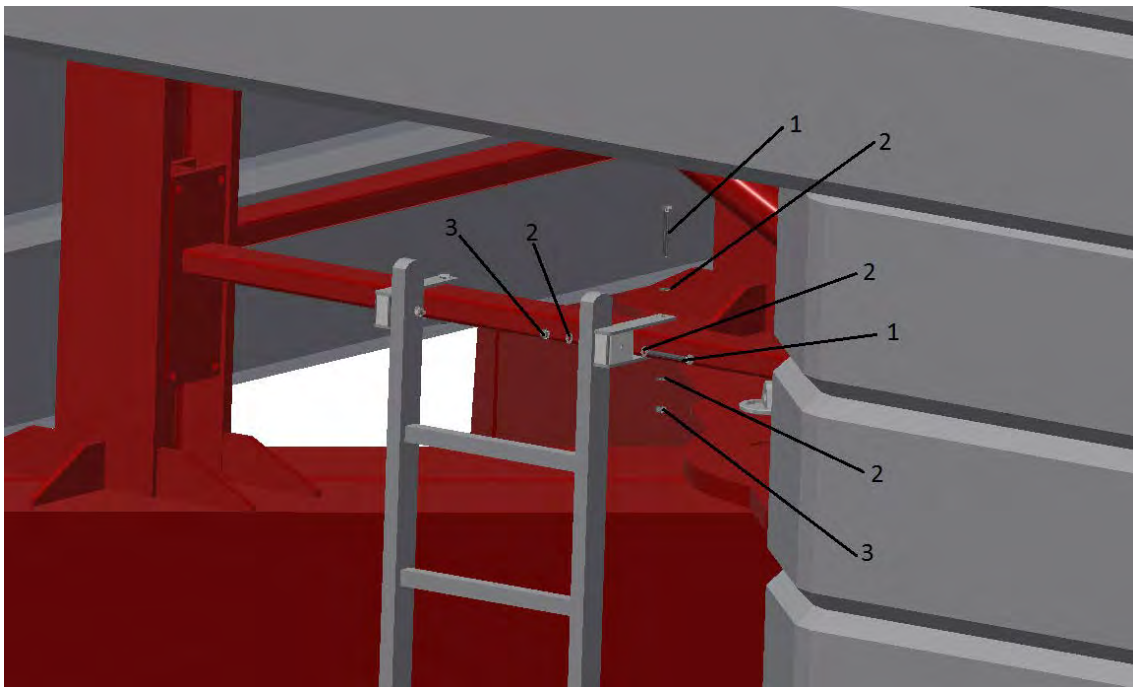

	BEZEICHNUNG	STÜCKZAHL	STÜCKGEWICHT (KG)
Nummer 1	Schraube M10 x 90	4	-
Nummer 2	Unterlegscheibe M10	8	-
Nummer 3	Mutter M10	4	-