



Gegenausleger

Counter-jib / Contre-flèche

Gegenausleger	F 1
Counter-jib	
Contre-flèche	
Gegenausleger-Abspannung	F 3
Counter-jib guying	
Haubanage de contre-flèche	
Elektroinstallation Gegenausleger	F 4
Electric installation, counter-jib	
Installation électrique, contre-flèche	
Getrieberahmen	F 6
Gear frame	
Cadre de mécanisme	
Hubwerk WiW 250 VZ 402	F 9
Hoist gear	
Mécanisme de levage	
Getriebeendeschalter oder Senktiefensensor	F 11
Transmission limit switch or hook level sensor	
Fin de course rotatif à réducteur ou	
détecteur de distance entre crochet et flèche	
Getriebe Get 630 VZ 401	F 12
Transmission	
Réducteur	
Getriebe Get 2800 MW 404	F 16
Transmission	
Réducteur	
Welle 3 komplett	F 19
Shaft 3 cpl.	
Arbre 3 cpl.	
Seiltrommel komplett	F 21
Rope drum cpl.	
Tambour de câble cpl.	

Bremse komplett WiW 260 VZ 401	F 23
Brake cpl.	
Frein cpl.	
Hydraulikaggregat	F 25
Hydraulic power unit	
Groupe hydraulique	
Abdeckung	F 31
Covering	
Couverture	
Motor KGF 880/4 S 50	F 32
Motor	
Moteur	

Gegenausleger

Counter-jib / Contre-flèche

Bestell-Nr. : 9577 516 01

order no.

no. de comm.

Zeichnungs-Nr. : C 040.019 - 711.000

drawing no.

plan no.

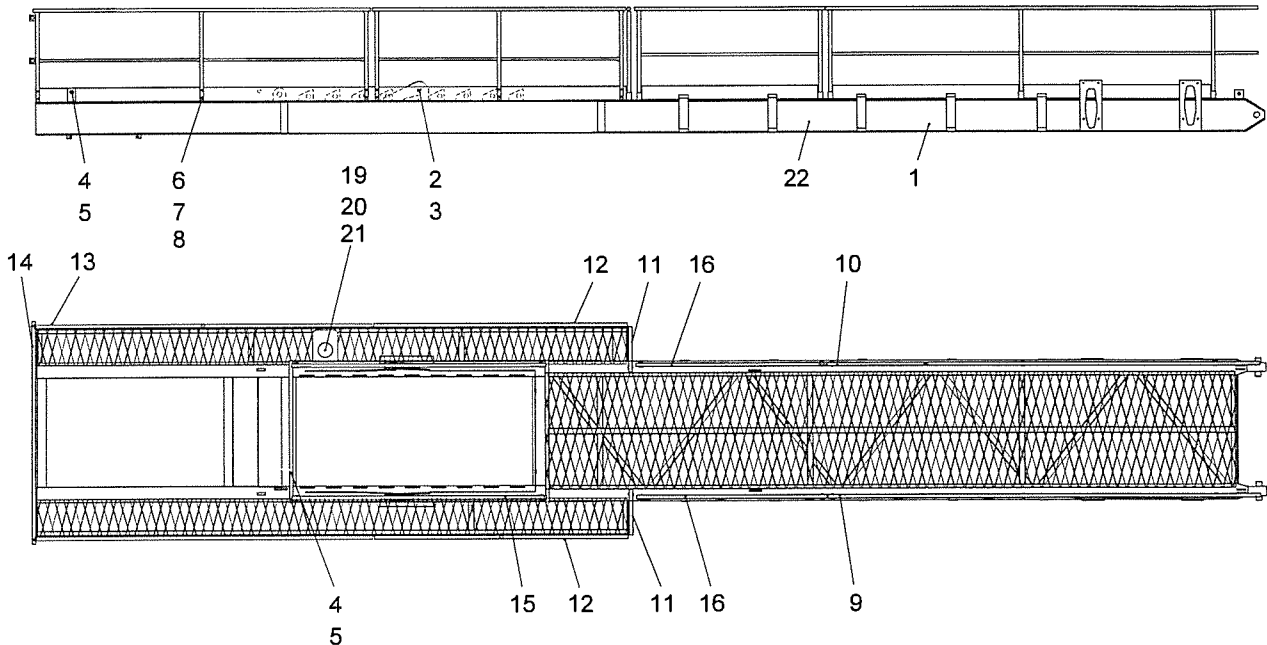

Teil-Nr. part no. pièce n°	Bestell-Nr. order no. no. de comm.	Teilbenennung designation désignation	Anz. qty. nbre	Zeichnungs-Nr. drawing no. plan no.
1	9577 517 01	Gegenausleger counter-jib / contre-flèche	1	C 040.019 - 711.111
2	9975 009 01	Bolzen Form 200 pin / axe	2	BOL LN 17
3	4330 105 01	Splint 10x90 DIN 94 cotter pin / goupille fendue	4	
4	9978 272 01	Bolzen Form 200 pin / axe	4	BOL LN 24
5	4331 009 01	Federstecker 8mm spring clip / goupille à ressort	8	LN 262
6	4061 118 01	Schraube M 12x75 ISO 4014-8.8 bolt / boulon	24	
7	4115 048 01	Mutter M 12 ISO 4032-10 nut / écrou	48	
8	4200 016 01	Scheibe 13 DIN 125-St washer / rondelle	48	
9	9571 749 01	Geländer handrail / garde-corps	1	C 041.001 - 711.151
10	9571 750 01	Geländer handrail / garde-corps	1	C 041.001 - 711.152
11	9880 027 01	Geländer hand rail / garde-corps	2	PAG 400 HB 002 - 110

Teil-Nr. part-no. pièce n°	Bestell-Nr. order no. no. de comm.	Teilbenennung designation désignation	Anz. qty. nbre	Zeichnungs-Nr. drawing no. plan no.
12	9578 919 01	Geländer handrail / garde-corps	2	C 041.013 - 711.154
13	9578 918 01	Geländer handrail / garde-corps	2	C 041.013 - 711.157
14	9571 718 01	Geländerrohr 2,45m lang rail tube / tuyau de garde-corps	2	C 041.001 - 711.163
15	9558 774 01	Geländer handrail / garde-corps	2	C 040.010 - 711.157
16	9880 321 01	Geländer handrail / garde-corps	2	PAG 400 LB 206 - 110
17	4331 027 01	Federstecker 7mm spring clip / goupille à ressort	12	LN 262
18	9539 711 01	Geländerrohr 1,56m lang rail tube / tuyau de garde-corps	4	C 034.001 - 711.161
19	9579 830 01	Tränenblech bulb plate / tôle larmée	1	C 048.001 - 711.286
20	4065 066 01	Schraube M 8x12 ISO 4017-8.8 bolt / boulon	2	
21	4239 014 01	Sicherungsscheibe VS 8 lock washer / rondelle d'arrêt	2	
22	9508 765 01	Schild HL plate / plaque	2	C 010.000 - 711.800

Gegenausleger-Abspannung

Counterjib suspension/Haubanage de contre-flèche

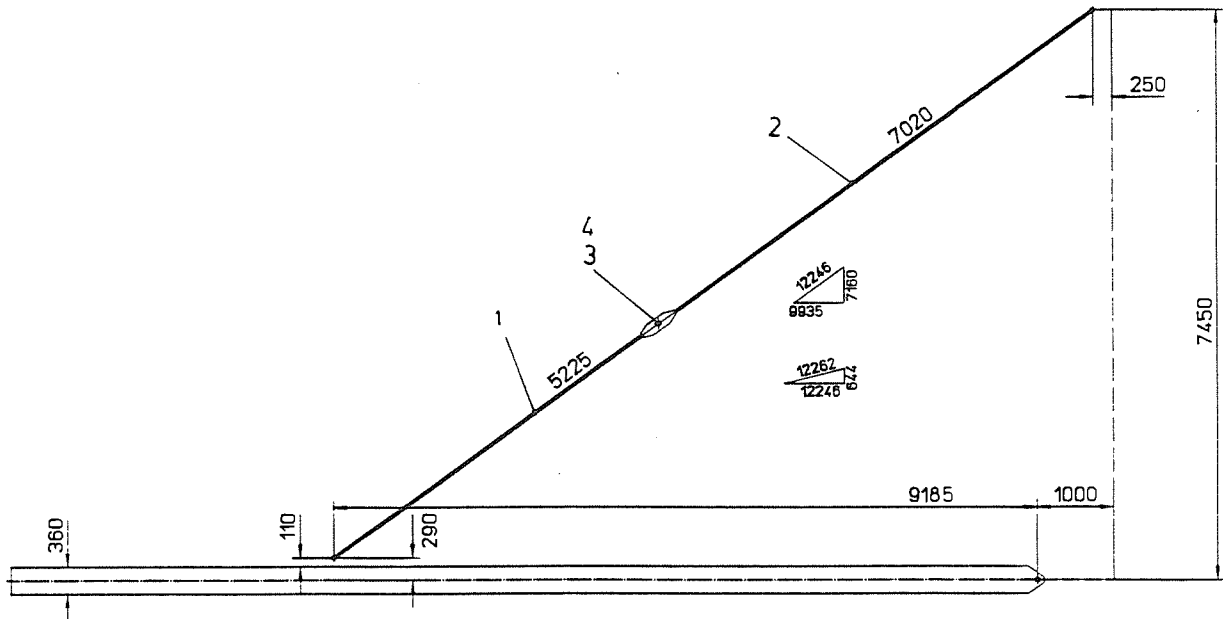

Bestell-Nr. : 9558 793 01
 order no.
 no. de comm.

Zeichn.-Nr. : C 040.006 - 814.100
 drawing no.
 plan no.

bestehend aus:
 consist. of
 compose de

Teil-Nr. part no. pièce no.	Bestell-Nr. order no. no. de comm.	Teilbenennung designation désignation	Anz. qty. nbre	Zeichn.-Nr. drawing no. plan no.
1	9558 794 01	Zugstange con-rod/tirant	2	C040.006-814.111
2	9558 823 01	Zugstange con-rod/tirant	2	C040.001-814.121
3	9710 177 01	Bolzen Form 200 pin/axe	2	BOL LN17-13.28
4	4330 105 01	Splint 10x90 DIN 94 cotter pin/goupille fendue	4	

Elektroinstallation Gegenausleger SPS / FU-2G

Electric installation, counter-jib /
Installation électrique, contre-flèche

Bestell-Nr. : 9578 992 01
order no.
no. de comm.

Zeichnungs-Nr. : C 041.812 - 721.000
drawing no.
plan no.

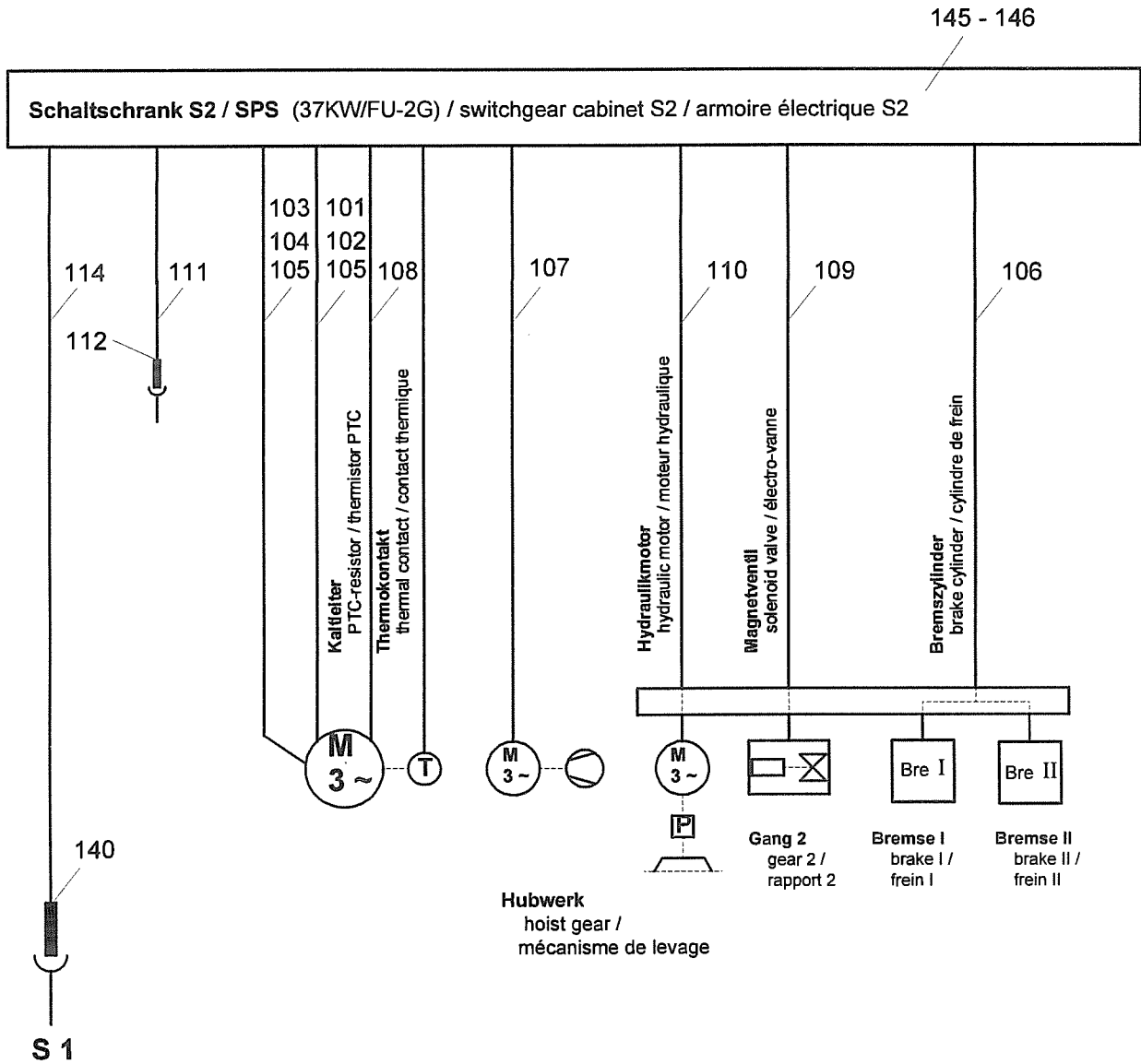

Teil-Nr. part no. pièce no	Bestell-Nr. order no. no. de comm.	Teilbenennung designation désignation	Anz. qty. nbre	Zeichnungs-Nr. drawing no. plan no.
101	6001 543 01	Leitung FD800CP 1x25x3600 cable / ligne	3	
102	6024 374 01	Verschraubung M 24x1,5 12-14,5 SVRX 2414 fitting / raccord	6	

Teil-Nr. part-no. pièce no	Bestell-Nr. order no. no. de comm.	Teilbenennung designation désignation	Anz. qty. nbre	Zeichnungs-Nr. drawing no. plan no.
103	6024 373 01	Verschraubung M 24x1,5 12-14,5 SVRX 2414 fitting / raccord	2	
104	6001 540 01	Leitung FD800P 1x25x3600 cable / ligne	1	
105	6025 081 01	Mutter M 24 SVRX 2408-2417 nut / écrou	8	
106	6003 533 01	flexible Leitung 5x1,5x4500 flexible cable / ligne flexible	1	
107	6003 522 01	flexible Leitung 4x1,5x3400 flexible cable / ligne flexible	1	
108	6003 533 01	flexible Leitung 5x1,5x3400 flexible cable / ligne flexible	1	
109	6003 510 01	flexible Leitung 3x1,5x4500 flexible cable / ligne flexible	1	
110	6003 522 01	flexible Leitung 4x1,5x4500 flexible cable / ligne flexible	1	
111	6002 240 01	Leitung 3G 1,5 H07 RN-F 1,5m lg. cable / ligne	1	
112	6050 100 01	Cekon Stecker Cekon plug / fiche Cekon	1	
114	6002 244 01	Leitung 4G 25 H07 RN-F 10,0m lg. cable / ligne	1	
140	6050 117 01	Cekon Stecker Cekon plug / fiche Cekon	1	
145	9751 025 01	Zugentlastung strain relief / soulagement en traction	2	ELZ 001 ZZ 002 - 000
146	9751 027 01	Zugentlastung strain relief / soulagement en traction	3	ELZ 001 ZZ 004 - 000
147	6020 776 01	Schelle 108 PPG collar / collier	5	

Getrieberahmen

Gear frame / Cadre de mécanisme

Bestell-Nr. : 9577 513 01

order no.
no. de comm.

Zeichnungs-Nr. : C 040.001 - 721.800

drawing no.
plan no.

WiW 240 VZ 404
WiW 250 VZ 402
WiW 250 VZ 404

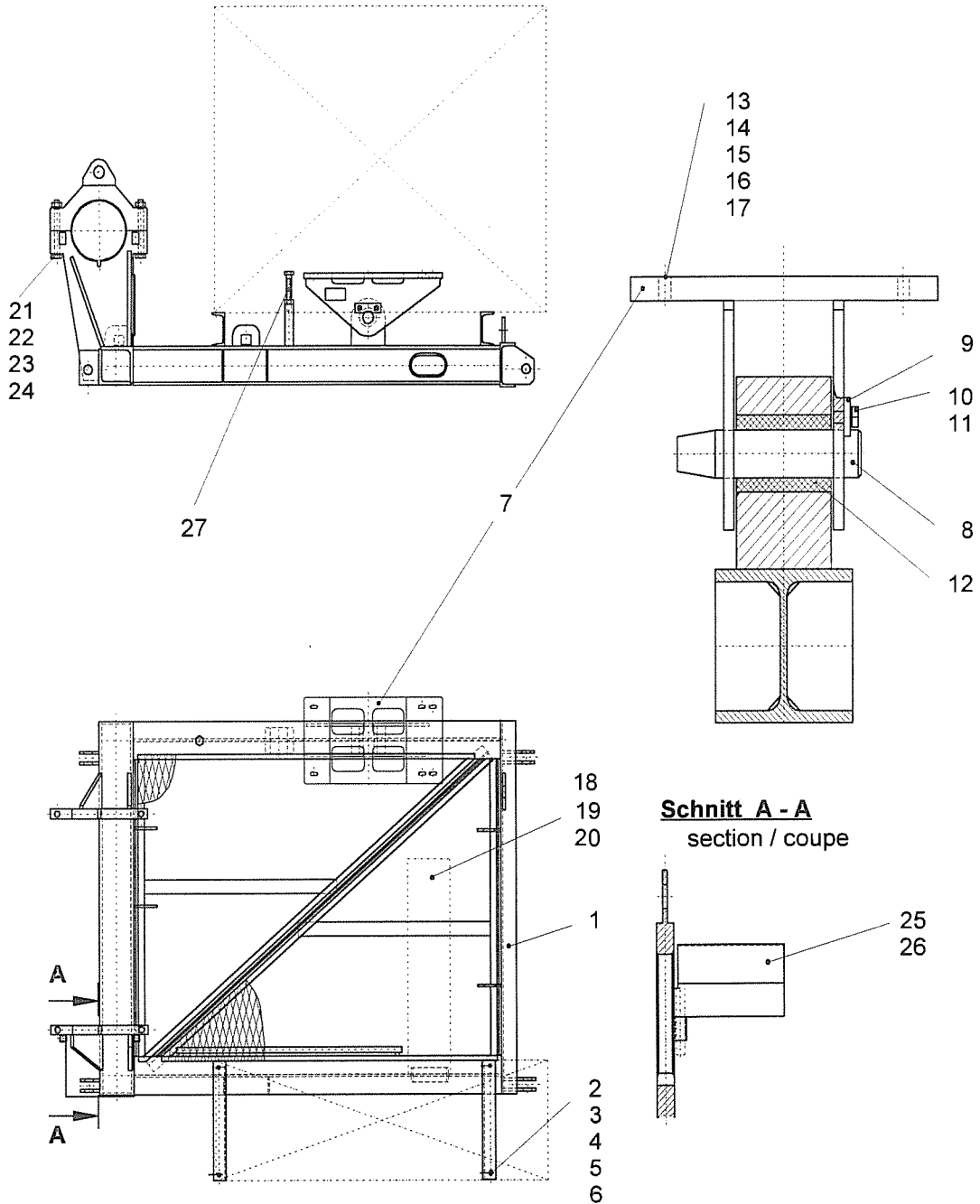

Teil-Nr. part-no. pièce no	Bestell-Nr. order no. no. de comm.	Teilbenennung designation désignation	Anz. qty. nbre	Zeichnungs-Nr. drawing no. plan no.
1	9577 514 01	Rahmen frame / cadre	1	C 040.001 - 721.811
2	4200 016 01	Scheibe 13 DIN 125-St washer / rondelle	4	
3	4203 003 01	Scheibe 14 DIN 434 washer / rondelle	4	
4	4065 131 01	Schraube M 12x40 ISO 4017-8.8 bolt / boulon	4	
5	4115 048 01	Mutter M 12 ISO 4032-10 nut / écrou	4	
6	4239 017 01	Sicherungsscheibe VS 12 lock washer / rondelle d'arrêt	4	
7	9578 619 01	Motorauflage motor support / support du moteur	1	C 041.001 - 722.421
8	9580 577 01	Achse Form 100 axle / essieu	1	C 032.001 - 722.522
9	9970 403 01	Achshalter axle support / support d'essieu	1	AHA LN 4 / 3
10	4065 125 01	Schraube M 12x20 ISO 4017-8.8 bolt / boulon	2	
11	4239 017 01	Sicherungsscheibe VS 12 lock washer / rondelle d'arrêt	2	
12	7043 304 01	Buchse bush / douille	1	
13	4061 115 01	Schraube M 12x60 ISO 4014-8.8 bolt / boulon	4	
14	4215 001 01	Scheibe 13 DIN 6916 washer / rondelle	4	
15	4115 048 01	Mutter M 12 ISO 4032-10 nut / écrou	4	
16	4239 017 01	Sicherungsscheibe VS 12 lock washer / rondelle d'arrêt	4	
17	4216 007 01	Scheibe 13 DIN 7349 washer / rondelle	4	
18	9571 795 01	Haltewinkel holding angle / cornière de support	1	C 041.001 - 721.541
19	6381 124 01	Kabelbahn 900mm lg. cable track / voie de câble	1	
20	6381 130 01	Deckel 900mm lg. cover / couvercle	1	
21	4062 445 01	Schraube M 24x230 ISO 4014-10.9 bolt / boulon	4	
22	4215 004 01	Scheibe 25 DIN 6916 washer / rondelle	8	
23	4115 054 01	Mutter M 24 ähnl. ISO 4032-10 nut similar to ISO 4032-10 / écrou parail à ISO 4032-10	4	<ul style="list-style-type: none"> • nach Liebherr-Norm LN 30/17 • according to Liebherr standard LN 30/17 • suivant la norme Liebherr LN 30/17
24	4235 012 01	Sicherungsmutter M 24 DIN 7967 lock nut / contre-écrou	4	

Teil-Nr. part-no. pièce no	Bestell-Nr. order no. no. de comm.	Teilbenennung designation désignation	Anz. qty. nombre	Zeichnungs-Nr. drawing no. plan no.
25	9578 964 01	Schalterabdeckung switch cover / recouvrement de l'interrupteur	1	C 041.001 - 721.170
26	4331 008 01	Federstecker Ø 4mm LN 262 spring clip / goupille à ressort	2	
27	4061 281 01	Schraube M 24x150 ISO 4014-8.8 bolt / boulon	1	

Hubwerk
Hoist gear / Mécanisme de levage

HU 250 - 002

Bestell-Nr. : 9947 500 01
order no.
no. de comm.

Zeichnungs-Nr. : WiW 250 VZ 402 - 740.000
drawing no.
plan no.

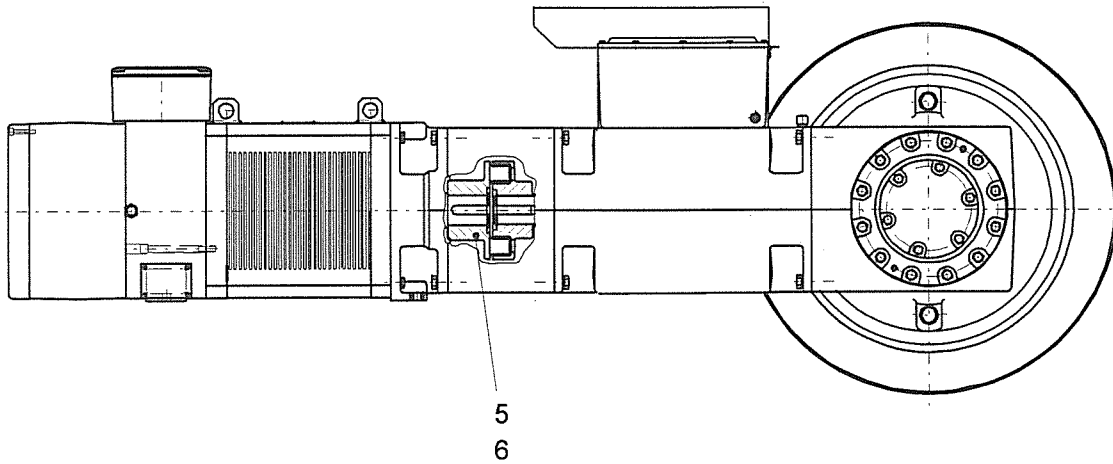

Pultschild
desk sign /
signe de pupitre

13

3

Zylinder I
cylinder I /
cylindre I

Zylinder II
cylinder II /
cylindre II

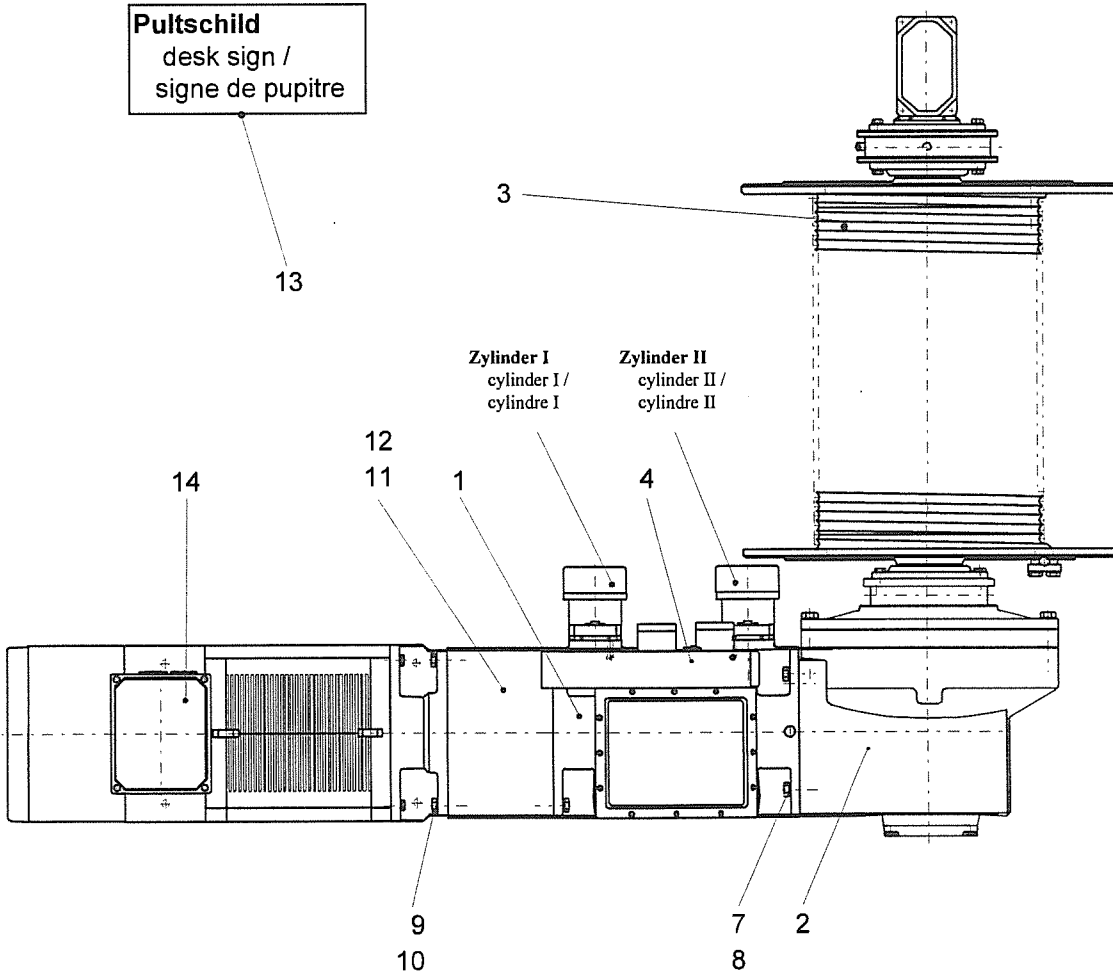

Teil-Nr. part-no. pièce no	Bestell-Nr. order no. no. de comm.	Teilbenennung designation désignation	Anz. qty. nbre	Zeichnungs-Nr. drawing no. plan no.
*1	9382 720 01	Getriebe gearbox / réducteur	1	Get 630 VZ 401 - 100.000
*2	9382 605 01	Getriebe gearbox / réducteur	1	Get2800 MW404 - 100.000
*3	9945 505 01	Seiltrommel komplett rope drum cpl. / tambour de câble cpl.	1	WiW280 JX423 - 742.000
*4	9947 138 01	Bremse komplett brake cpl. / frein cpl.	1	WiW250 VZ402 - 743.000
5	9831 638 01	Kupplung coupling / accouplement	1	Kup 120 BS 402 - 100.000
6	5031 295 01	Satz Gummipuffer rubber buffers set / jeu de en caoutchouc	1	
7	4065 164 01	Schraube M 16x50 ISO 4017-8.8 bolt / boulon	4	
8	4239 020 01	Sicherungsscheibe VS 16 lock washer / rondelle d'arrêt	4	
9	4065 131 01	Schraube M 12x40 ISO 4017-8.8 bolt / boulon	4	
10	4239 017 01	Sicherungsscheibe VS 12 lock washer / rondelle d'arrêt	4	
11	9947 503 01	Leistungsschild output plate / plaque de capacité	1	WiW250 VZ402 - 747.711
12	4315 001 01	Kerbnagel 2x3 DIN 1476 notched nail / clou conique	4	
13	9947 504 01	Pultschild desk sign / signe de pupitre	1	WiW250 VZ402 - 747.731
*14	6101 273 01	Motor E 12.0880 - 000 / 200 motor / moteur	1	E 12.0880 D 000 / 050

Senktiefensensor ⇒
Hook level sensor /
Capteur de niveau du crochet

- **siehe Litronic-Kransteuerungssystem Kapitel K**
- see chapter K Litronic crane control system /
- voir chapitre K système Litronic de commande de grue

Getriebe

Gearbox / Réducteur

Bestell-Nr. : 9382 720 01
order no.
no. de comm.

Zeichnungs-Nr. : Get 630 VZ 401 - 100.000
drawing no.
plan no.

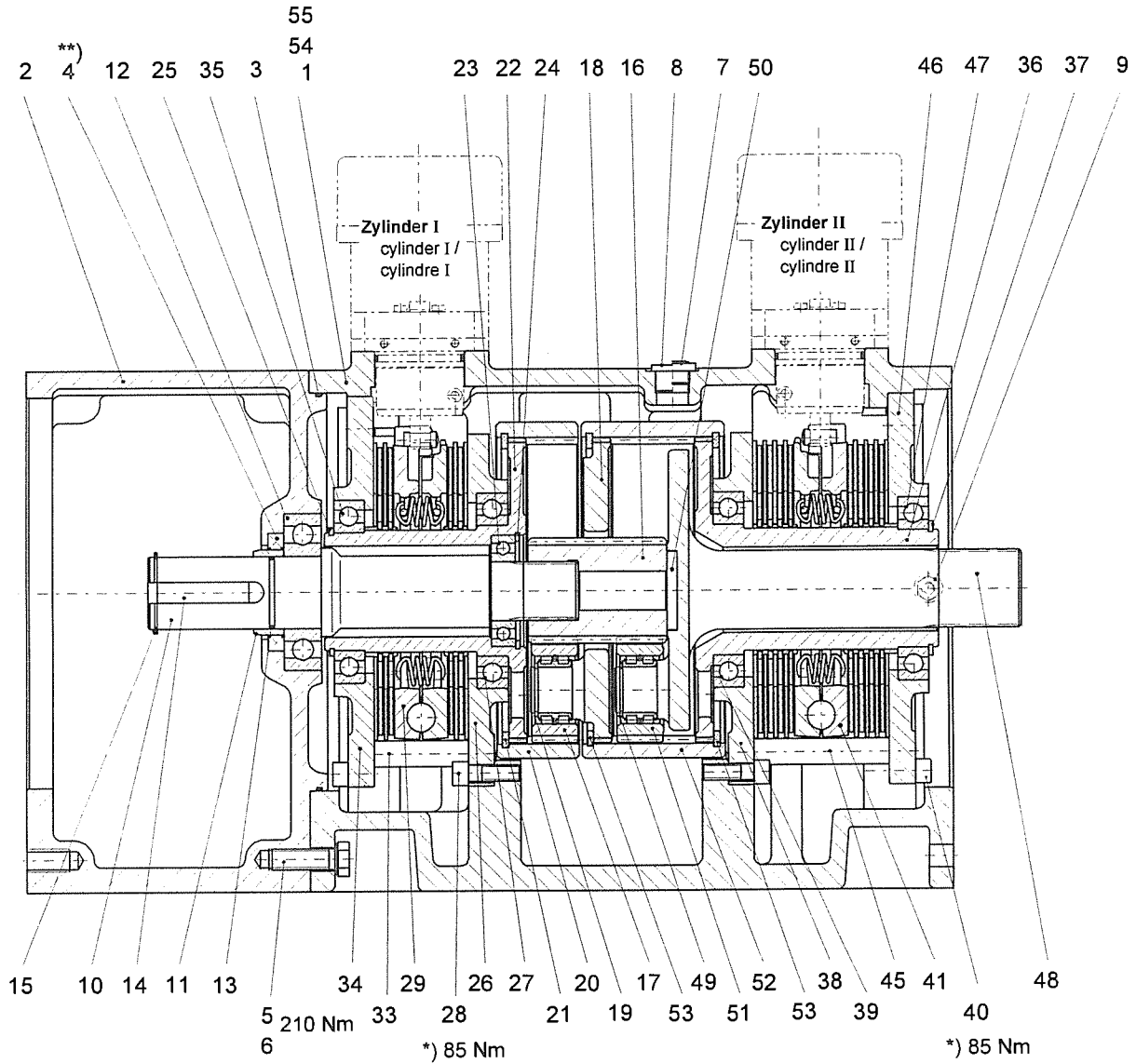

***) gesichert mit Kleber der Festigkeitsklasse hochfest**
glued to form a high-resistant connection /
collé de manière à haute résistance

*****) Zwischenraum mit Fett gefüllt**
space filled with grease /
espace rempli avec graisse

Öleinfüllmenge: 14,00 ltr.
oil quantity / quantité d'huile

Teil-Nr. part-no. pièce no	Bestell-Nr. order no. no. de comm.	Teilbenennung designation désignation	Anz. qty. nbre	Zeichnungs-Nr. drawing no. plan no.
1	9382 726 01	Gehäuse housing / carter	1	Get 630 VZ 401 - 111.101
2	9382 727 01	Kupplungsgehäuse clutch housing / carter d'embrayage	1	Get 630 VZ 401 - 111.111
3	7264 288 01	O-Ring 290x3 72 NBR / 872 O-ring / anneau torique d'étanchéité	1	
4	7100 488 01	Wellendichtring AS 65x90x10/12 DIN 3760 rotary shaft seal / bague à lèvres avec ressort	1	
5	4065 164 01	Schraube M 16x50 ISO 4017-8.8 bolt / boulon	4	
6	4239 020 01	Sicherungsscheibe VS 16 lock washer / rondelle d'arrêt	4	
7	7743 221 01	Ölschauglas Modell 240 / AS M 26x1,5 oil sight glass / indicateur de niveau d'huile à regard	1	
8	4775 115 01	Verschlussschraube VSTI M 26x1,5-ED sealing screw / vis de fermeture	2	
9	7211 054 01	Belüftungs- und Entlüftungsfiler M 10x1 ventilating filter / filtre de ventilation	1	
10	9382 728 01	Welle shaft / arbre	1	Get 630 VZ 401 - 121.111
11	9382 729 01	Distanzring distance ring / rondelle entretoise	1	Get 630 VZ 401 - 121.112
12	7451 636 01	Lager Nr. 6311 DIN 625 bearing / palier	1	
13	7264 354 01	O-Ring 50x2 O-ring / anneau torique d'étanchéité	1	
14	4342 182 01	Paßfeder B 16x10x70 DIN 6885 fitting key / clavette d'ajustage	1	
15	4280 045 01	Sicherungsring 55x2 DIN 471 locking ring / circlip extérieur	1	
16	9382 730 01	Sonnenrad m = 2,5 z = 30 sun wheel / roue solaire	1	Get 630 VZ 401 - 121.121
17	9382 731 01	Planetenrad m = 2,5 z = 30 planet wheel / roue planétaire	3	Get 630 VZ 401 - 121.130
18	9382 733 01	Planetenträger pinion cage / support planétaire	1	Get 630 VZ 401 - 121.141
19	4000 874 01	Sicherungsring 35x2,5 DIN 471 locking ring / circlip extérieur	3	
20	9382 734 01	Innenrad m = 2,5 z = 90 internal geared wheel / roue à denture intérieure	1	Get 630 VZ 401 - 121.143
21	4281 106 01	Sicherungsring 235x5 DIN 472 locking ring / circlip intérieur	1	
22	9382 735 01	Welle shaft / arbre	1	Get 630 VZ 401 - 122.111
23	7451 409 01	Lager Nr. 6209 DIN 625 bearing / palier	1	
24	4281 027 01	Sicherungsring 85x3 DIN 472 locking ring / circlip intérieur	1	

Teil-Nr. part-no. pièce no	Bestell-Nr. order no. no. de comm.	Teilbenennung designation désignation	Anz. qty. nbre	Zeichnungs-Nr. drawing no. plan no.
25	4280 064 01	Sicherungsring 90x3 DIN 471 locking ring / circlip extérieur	1	
26	9382 736 01	Stützscheibe supporting ring / rondelle pour bague de frein	1	Get 630 VZ 401 - 122.121
27	7451 220 01	Lager Nr. 6020 DIN 625 bearing / palier	1	
28	4042 120 01	Schraube M 12x40 DIN 912-8.8 bolt / boulon	16	
29	5020 460 01	Bremsscheibe 8,75x6 / 4 Z brake disk / disque à frein	1	
30				
31				
32				
33	9382 737 01	Bolzen pin / axe	4	Get 630 VZ 401 - 122.135
34	9382 738 01	Stützscheibe supporting ring / rondelle pour bague de frein	1	Get 630 VZ 401 - 122.141
35	7451 218 01	Lager Nr. 6018 DIN 625 bearing / palier	1	
36	9382 739 01	Welle shaft / arbre	1	Get 630 VZ 401 - 123.111
37	4280 064 01	Sicherungsring 90x3 DIN 471 locking ring / circlip extérieur	1	
38	9382 736 01	Stützscheibe supporting ring / rondelle pour bague de frein	1	Get 630 VZ 401 - 122.121
39	7451 220 01	Lager Nr. 6020 DIN 625 bearing / palier	1	
40	4042 120 01	Schraube M 12x40 DIN 912-8.8 bolt / boulon	16	
41	5020 461 01	Bremsscheibe 8,75x6 / 8 Z brake disk / disque à frein	1	
42				
43				
44				
45	9382 740 01	Bolzen pin / axe	4	Get 630 VZ 401 - 123.135
46	9382 738 01	Stützscheibe supporting ring / rondelle pour bague de frein	1	Get 630 VZ 401 - 122.141
47	7451 218 01	Lager Nr. 6018 DIN 625 bearing / palier	1	
48	9382 714 01	Planetenträger pinion cage / support planétaire	1	Get 630 VZ 401 - 124.111
49	4008 874 03	Sicherungsring 35x2,5 DIN 471 locking ring / circlip extérieur	3	
50	9382 961 01	Scheibe 8x60 washer / rondelle	1	Get 630 VZ 401 - 124.113
51	9382 731 01	Planetenrad m = 2,5 z = 30 planet wheel / roue planétaire	3	Get 630 VZ 401 - 121.130
52	9382 715 01	Innenrad m = 2,5 z = 30 internal geared wheel / roue à denture intérieure	1	Get 630 VZ 401 - 124.115

Teil-Nr. part-no. pièce no	Bestell-Nr. order no. no. de comm.	Teilbenennung designation désignation	Anz. qty. nbre	Zeichnungs-Nr. drawing no. plan no.
53	4281 106 01	Sicherungsring 235x5 DIN 472 locking ring / circlip intérieur	2	
54	9382 719 01	Schild plate / plaque	1	Get 630 VZ 401 - 201.000
55	4315 001 01	Kerbnagel 2x3 DIN 1476 notched nail / clou conique	4	

Getriebe
Gearbox / Réducteur

Bestell-Nr. : 9382 605 01
order no.
no. de comm.

Zeichnungs-Nr. : Get 2800 MW 404 - 100.000
drawing no.
plan no.

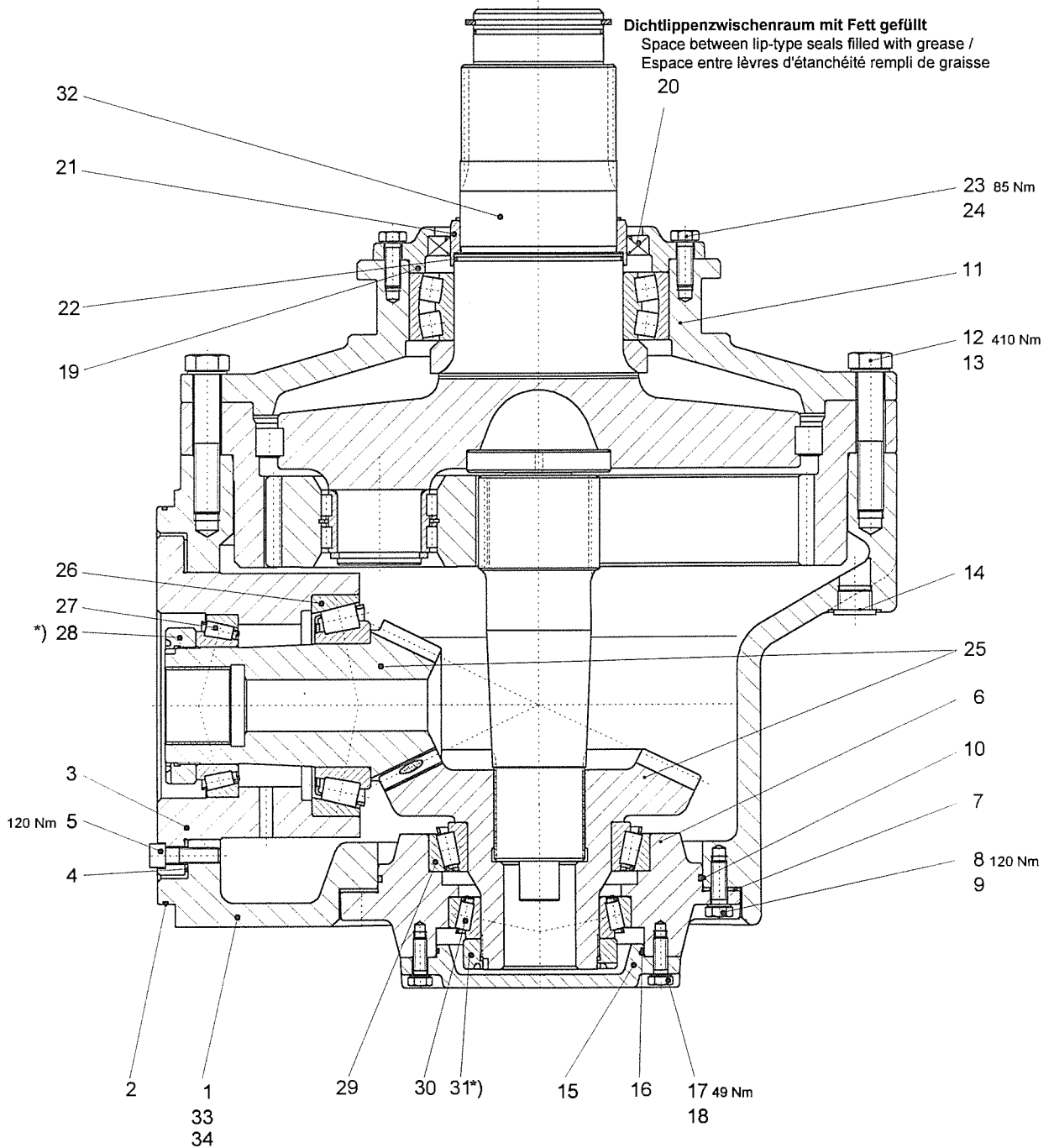

*) Gewinde und Planfläche mit Molybdänsulfidpaste eingestrichen.

Nutmutter nach Lagereinstellung 2x verstemmt.

Thread and plane face coated with molybdenum disulphide paste.

Slotted round nut caulked 2 times after bearing adjustment. /

Filetage et surface plane enduit de pâte en bisulfure de molybdène.

Écrou à gorge maté 4 fois après le réglage du palier.

Öleinfüllmenge: 10,00 ltr.
oil quantity / quantité d'huile

Teil-Nr. part-no. pièce no	Bestell-Nr. order no. no. de comm.	Teilbenennung designation désignation	Anz. qty. nbre	Zeichnungs-Nr. drawing no. plan no.
1	9382 989 01	Gehäuse housing / carter	1	Get2800 MW401 - 111.101
2	7264 288 01	O-Ring 290x3 72 NBR / 872 O-ring / anneau torique d'étanchéité	1	
3	9382 988 01	Lagerflansch bearing flange / bride de palier	1	Get2800 MW401 - 111.111
4	9382 679 01	Paßscheibe shim ring / rondelle d'ajustage	1	Get2500 MW401 - 111.112
5	4043 120 01	Schraube M 12x40 DIN 912-10.9 bolt / boulon	12	
6	9382 998 01	Lagerflansch bearing flange / bride de palier	1	Get2800 MW401 - 111.121
7	9382 681 01	Paßscheibe shim ring / rondelle d'ajustage	1	Get2500 MW401 - 111.122
8	4066 016 01	Schraube M 12x40 ISO 4017-10.9 bolt / boulon	12	
9	4239 017 01	Sicherungsscheibe VS 12 lock washer / rondelle d'arrêt	12	
10	7274 263 01	O-Ring 240x4 72 NBR / 872 O-ring / anneau torique d'étanchéité	1	
11	9382 999 01	Stützflansch supporting flange / bride de support	1	Get2800 MW401 - 111.131
12	4062 129 01	Schraube M 20x110 ISO 4014-10.9 bolt / boulon	16	
13	4239 023 01	Sicherungsscheibe VS 20 lock washer / rondelle d'arrêt	16	
14	4775 115 01	Verschlußschraube VSTI M 26x1,5-ED sealing screw / vis de fermeture	2	
15	9383 000 01	Deckel cover / couvercle	1	Get2800 MW401 - 112.121
16	7264 266 01	O-Ring 155x3 72NBR / 872 O-ring / anneau torique d'étanchéité	1	
17	4065 101 01	Schraube M 10x30 ISO 4017-8.8 bolt / boulon	6	
18	4239 015 01	Sicherungsscheibe VS 10 lock washer / rondelle d'arrêt	6	
19	9381 613 01	Deckel cover / couvercle	1	Get1800 MW401 - 112.131
20	7100 444 01	Wellendichtring AS 140x170x15 DIN 3760-NB rotary shaft seal / bague à lèvres avec ressort	1	
21	9381 614 01	Distanzring distance ring / rondelle entretoise	1	Get1800 MW401 - 112.133
22	7264 115 01	O-Ring 112x2,5 O-ring / anneau torique d'étanchéité	1	
23	4065 130 01	Schraube M 12x35 ISO 4017-8.8 bolt / boulon	6	
24	4239 017 01	Sicherungsscheibe VS 12 lock washer / rondelle d'arrêt	6	
25	9382 993 01	Kegelrad-Satz z = 14 / 29 bevel gear set / jeu de roues coniques	1	Get2800 MW401 - 120.000

Teil-Nr. part-no. pièce no	Bestell-Nr. order no. no. de comm.	Teilbenennung designation désignation	Anz. qty. nbre	Zeichnungs-Nr. drawing no. plan no.
26	7462 313 01	Lager Nr. 32219 DIN 720 bearing / palier	1	
27	7462 250 01	Lager Nr. 32018 X DIN 720 bearing / palier	1	
28	9441 071 03	Nutmutter slotted nut / écrou rainure	1	
29	7462 235 01	Lager Nr. 32022 X DIN 720 bearing / palier	1	
30	7462 250 01	Lager Nr. 32018 X DIN 720 bearing / palier	1	
31	9441 071 03	Nutmutter slotted nut / écrou rainure	1	
*32	9383 131 01	Welle 3 komplett shaft 3 cpl. / arbre 3 cpl.	1	Get2800 MW402 - 123.000
33	9382 606 01	Schild plate / plaque	1	Get2800 MW404 - 201.000
34	4315 001 01	Kerbnagel 2x3 DIN 1476 notched nail / clou conique	4	

Welle 3 komplett

Shaft 3 cpl. / Arbre 3 cpl.

Bestell-Nr. : 9383 131 01

order no.

no. de comm.

Zeichnungs-Nr. : Get 2800 MW 402 - 123.000

drawing no.

plan no.

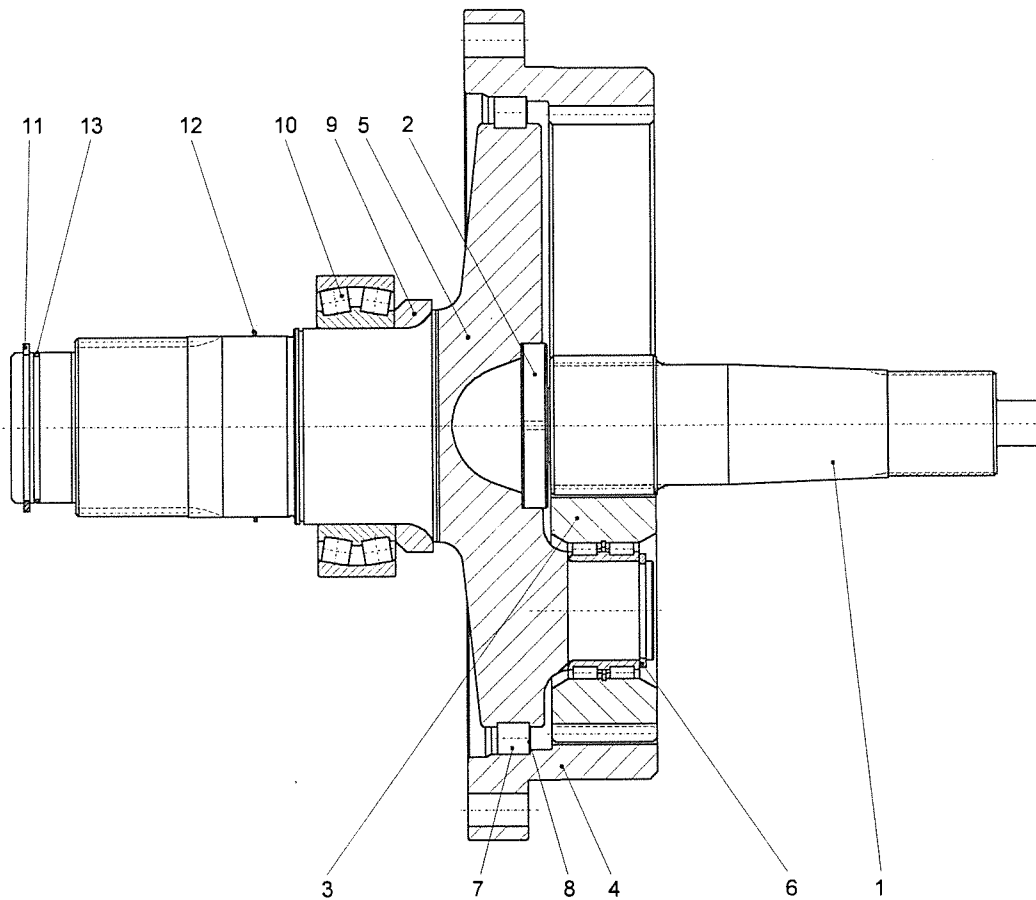

Teil-Nr. part no. pièce no	Bestell-Nr. order no. no. de comm.	Teilbenennung designation désignation	Anz. qty. nbre	Zeichnungs-Nr. drawing no. plan no.
1	9383 132 01	Sonnenrad $m = 5,5$ $z = 16$ sun wheel / roue solaire	1	Get2800 MW402 - 123.101
2	9383 004 01	Haltescheibe holding disk / disque d'arrêt	1	Get2800 MW401 - 123.102
3	9383 133 01	Planetenrad $m = 5,5$ $z = 27$ planet wheel / roue planétaire	3	Get2800 MW402 - 123.110
4	9383 135 01	Innenrad $m = 5,5$ $z = 71$ internal geared wheel / roue à denture intérieure	1	Get2800 MW402 - 123.301
5	9383 007 01	Planetenträger pinion cage / support planétaire	1	Get2800 MW401 - 123.311
6	4630 002 03	Sicherungsring 65x4 DIN 471 locking ring / circlip extérieur	3	

Teil-Nr. part-no. pièce no	Bestell-Nr. order no. no. de comm.	Teilbenennung designation désignation	Anz. qty. nbre	Zeichnungs-Nr. drawing no. plan no.
7	7470 043 01	Zylinderrolle 21x21 DIN 5402 cylinder roller / rouleau cylindrique	45	<ul style="list-style-type: none">• Nur Rollen gleicher Sortierung verwenden !• Only use graded rollers !• N'utiliser que des rouleaux du même classement !
8	7970 282 01	Zwischenstück spacer / entretoise	46	ZWS 021 RR 001 - 000
9	9381 689 01	Ring ring / bague	1	Get1800 MW422 - 123.321
10	7461 302 01	Lager Nr. 23026 DIN 635 bearing / palier	1	
11	4280 119 01	Sicherungsring 100x4 DIN 471 locking ring / circlip extérieur	1	
12	7264 246 01	O-Ring 120x3 70 NBR / 769 O-ring / anneau torique d'étanchéité	1	
13	7264 289 01	O-Ring 95x3 72 NBR / 872 O-ring / anneau torique d'étanchéité	1	

Seiltrommel komplett

Rope drum cpl. / Tambour de câble cpl.

Bestell-Nr. : 9945 505 01

order no.

no. de comm.

Zeichnungs-Nr. : WiW 280 JX 423 - 742.000

drawing no.

plan no.

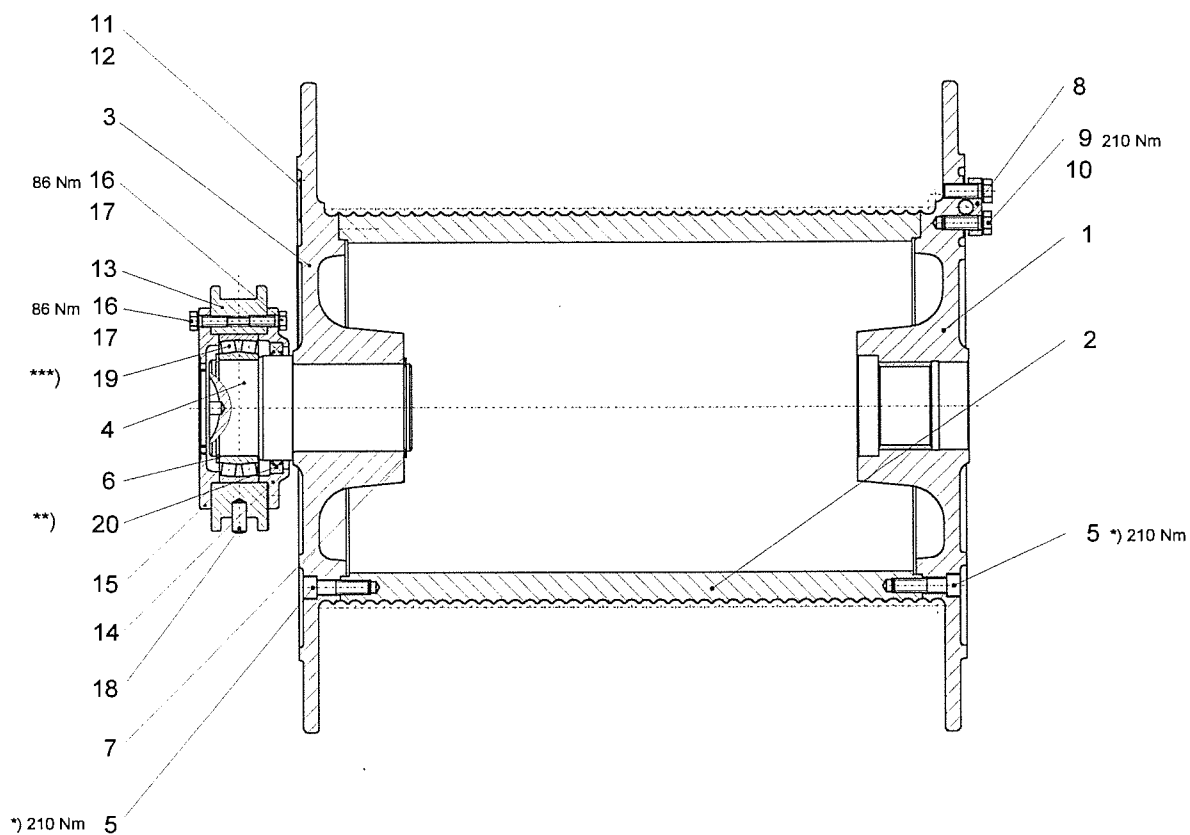

*) **gesichert mit Kleber der Festigkeitsklasse mittel**
glued to form a medium resistant connection /
collé de manière à résistance moyenne

***) **Dichtlippenzwischenraum mit Fett gefüllt**
Space between lip-type seals filled with grease /
Espace entre lèvres d'étanchéité rempli de graisse

***) **mit Fett gefüllt**
filled with grease /
rempli avec graisse

Teil-Nr. part-no. pièce no	Bestell-Nr. order no. no. de comm.	Teilbenennung designation désignation	Anz. qty. nbre	Zeichnungs-Nr. drawing no. plan no.
1	9945 507 01	Endscheibe limit disk / disque finale	1	WiW280 JX423 - 742.111
2	9944 135 01	Seiltrommel rope drum / tambour de câble	1	WiW280 JX403 - 742.112
3	9944 136 01	Endscheibe limit disk / disque finale	1	WiW280 JX403 - 742.113
4	9944 118 01	Zapfen journal / tourillon	1	WiW280 JX401 - 742.114
5	4043 173 01	Schraube M 16x60 DIN 912-10.9 bolt / boulon	32	
6	4280 076 01	Sicherungsring 130x4 DIN 471 locking ring / circlip extérieur	1	
7	4280 073 01	Sicherungsring 120x4 DIN 471 locking ring / circlip extérieur	1	
8	3197 194 01	Klemmstück clamp piece / pièce de serrage	5	<ul style="list-style-type: none"> • eingebaut ab 31.01.95 • fitted from 31.01.95 • monté à partir du 31.01.95
	9951 586 01	Klemmstück clamp piece/ pièce de serrage	5	WiW240 PX002 - 742.124 <ul style="list-style-type: none"> • eingebaut bis 30.01.95 • fitted up to 30.01.95 • monté jusqu'au 30.01.95
9	4065 163 01	Schraube M 16x45 DIN 933-8.8 bolt / boulon	10	
10	4239 020 01	Sicherungsscheibe VS 16 lock washer / rondelle d'arrêt	10	
11	9945 557 01	Schild plate / plaque	1	WiW280 JX423 - 742.161
12	4315 001 01	Kerbnagel 2x3 DIN 1476 notched nail / clou conique	4	
13	9944 113 01	Lagergehäuse bearing housing / carter de palier	1	WiW280 JX401 - 742.211
14	9381 613 01	Deckel cover / couvercle	1	Get1800 MW401 - 112.131
15	9944 114 01	Deckel cover / couvercle	1	WiW280 JX401 - 742.213
16	4065 130 01	Schraube M 12x35 DIN 933-8.8 bolt / boulon	16	
17	4239 017 01	Sicherungsscheibe VS 12 lock washer / rondelle d'arrêt	16	
18	4306 141 01	Zylinderstift 16_{m6} x32 DIN 7 straight pin / goupille cylindrique	1	
19	7461 302 01	Lager Nr.23026 DIN 635 bearing / palier	1	
20	7100 444 01	Wellendichtring 140x170x15 BASL DIN 3760-NB rotary shaft seal / bague à lèvres avec ressort	1	

Bremse komplett
 Brake cpl. / Frein cpl.

Bestell-Nr. : 9947 138 01
 order no.
 no. de comm.

Zeichnungs-Nr. : WiW 250 VZ 402 - 743.000
 drawing no.
 plan no.

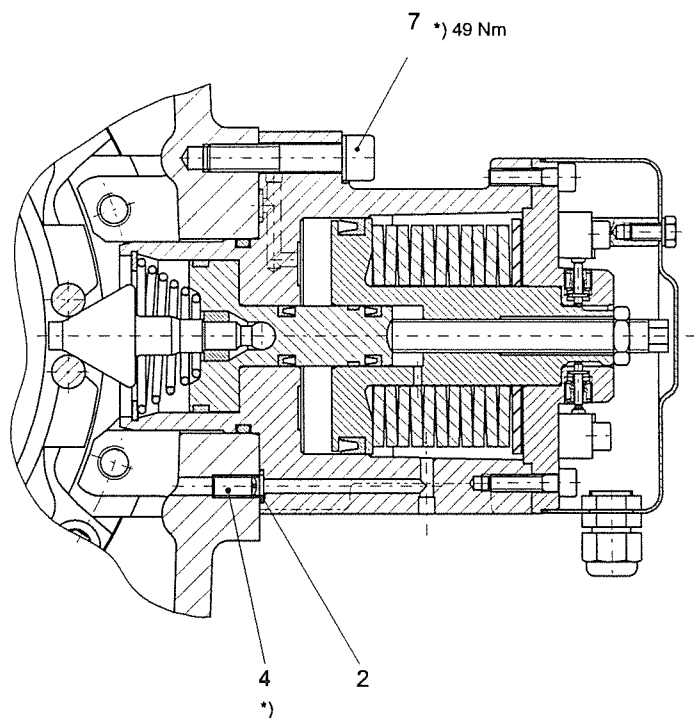
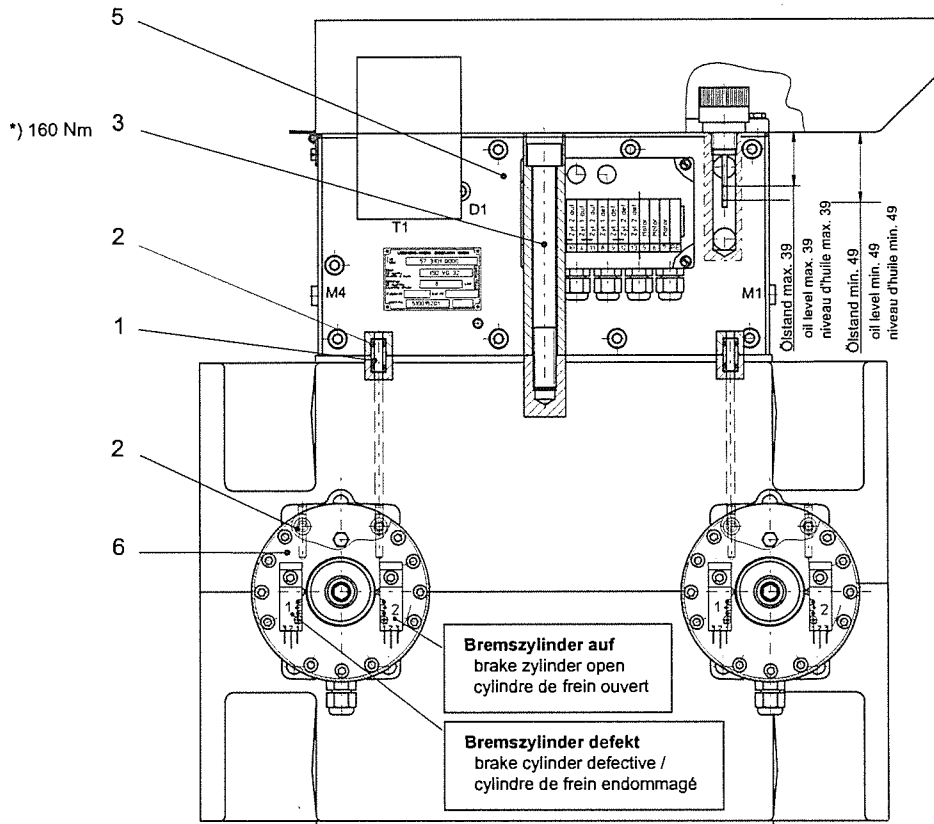

*) gesichert mit Schraubensicherung Loctite 242
 glued with Loctite 242 /
 collé avec Loctite 242

Teil-Nr. part-no. pièce no	Bestell-Nr. order no. no. de comm.	Teilbenennung designation désignation	Anz. qty. nbre	Zeichnungs-Nr. drawing no. plan no.
1	9947 141 01	Hülse sleeve / douille	2	WiW250 VZ402 - 743.110
2	7264 100 01	O-Ring 8x2 72 NBR / 872 O-ring / anneau torique d'étanchéité	8	
3	4042 186 01	Schraube M 16x160 ISO 4762-8.8 bolt / boulon	1	
4	4001 085 01	Schraube M 8x16 DIN 84-5.8 bolt / boulon	2	
*5	5100 152 01	Hydraulikaggregat Typ D 400/460V 50/60Hz hydraulic power unit / groupe hydraulique	1	57 3101 0000 • eingebaut ab 01.09.97 • fitted from 01.09.97 • monté à partir du 01.09.97
	9947 142 01	Hydraulikaggregat hydraulic power unit / groupe hydraulique	1	WiW250 VZ402 - 743.200 • eingebaut bis 01.09.97 • fitted up to 01.09.97 • monté jusqu'au 01.09.97
6	5029 016 01	Bremszylinder Nr. 13992 brake cylinder / cylindre de frein	2	• eingebaut ab 06.06.97 • fitted from 06.06.97 • monté à partir du 06.06.97
	9947 206 01	Bremszylinder brake cylinder / cylindre de frein	2	WiW250 VZ402 - 743.500 • eingebaut bis 06.06.97 • fitted up to 06.06.97 • monté jusqu'au 06.06.97
7	4042 095 01	Schraube M 10x50 ISO 4762-8.8 bolt / boulon	6	

Hydraulikaggregat Typ D

Hydraulic power unit / Groupe hydraulique

Bestell-Nr. : 5100 152 01
 order no.
 no. de comm.

Zeichnungs-Nr. : 57 3101 0000
 drawing no.
 plan no.

- *) gesichert mit Kleber der Festigkeitsklasse mittel
 glued to form a medium resistant connection /
 collé de manière à résistance moyenne
- ***) zusätzlich mit Silikon abgedichtet
 in addition sealed with silicone /
 en outre étanché avec des silicones

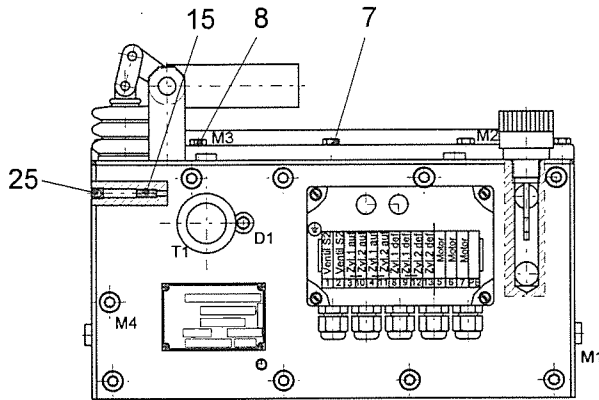

Schnitt: B - B
 section / coupe

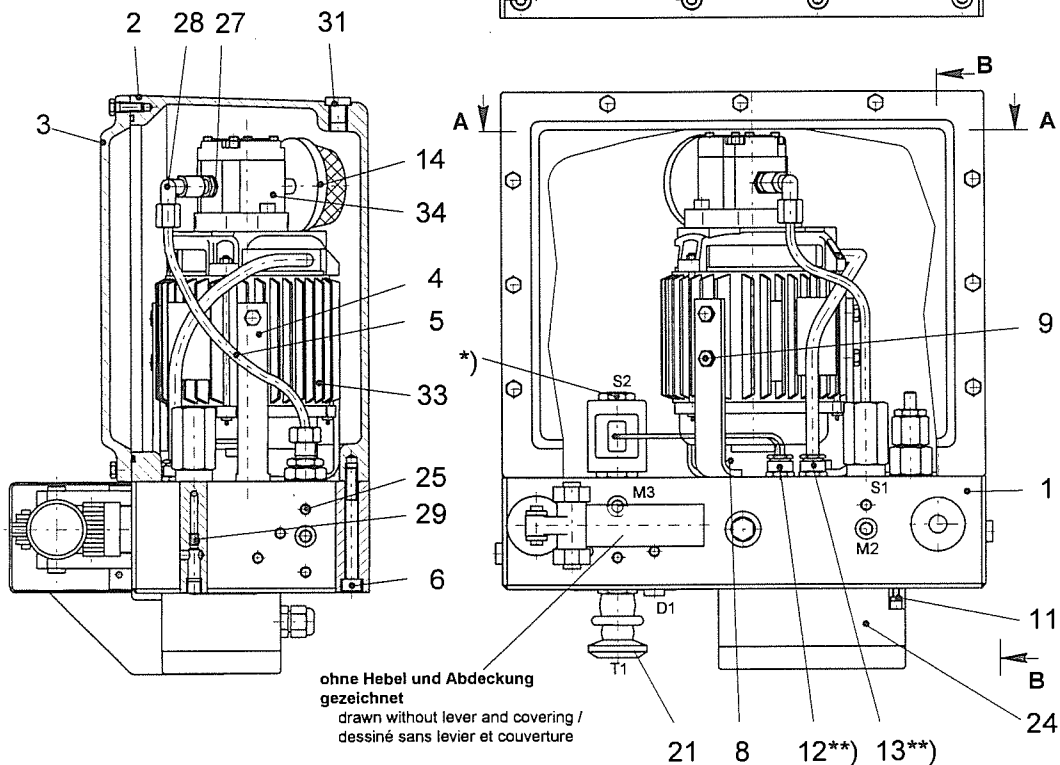

ohne Hebel und Abdeckung
 gezeichnet
 drawn without lever and covering /
 dessiné sans levier et couverture

Schnitt: A - A
 section / coupe

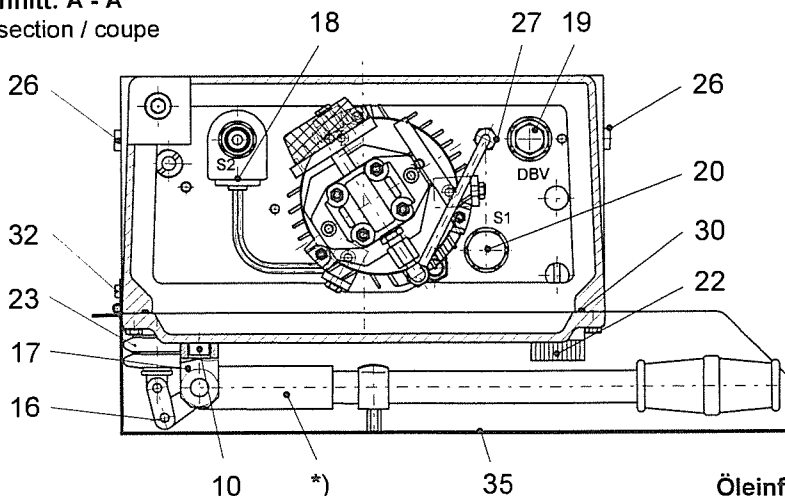

*)
 Hebel
 lever / levier

Öleinfüllmenge: 8,00 ltr.
 oil quantity / quantité d'huile

Einstellanweisung für Druckbegrenzungsventil DBV1 Ident-Nr. 5104 877 01
in Hydraulikaggregat Ident.-Nr. 5100 152 01
Ventilbezeichnung DPR-100-N-S-20

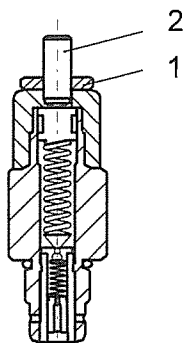

1. Kontermutter (1) lösen.
2. An Meßanschluß Manometer anschließen (Meßanschluß siehe Schaltplan Hydraulikaggregat).
3. Hydraulikaggregat einschalten.
4. Stößel (2) einschrauben bis erforderlicher Druck eingestellt ist (55+5 bar)
5. Kontermutter (1) anziehen.
6. Druckeinstellung kontrollieren.

Setting instructions for pressure relief valve DBV1, ident. no. 5104 877 01
in hydraulic power unit, ident. no. 5100 152 01
valve designation DPR-100-N-S-20

1. Loosen the lock nut (1).
2. Connect the pressure gauge to the pressure gauge connection (pressure gauge connection see circuit diagram of the hydraulic power unit).
3. Switch on the hydraulic power unit.
4. Screw the tappet (2) in until the required pressure is set (55+5 bar).
5. Retighten the lock nut (1).
6. Verify the pressure setting.

Instructions de réglage pour limiteur de pression DBV1, n° d'ident. 5104 877 01
dans la centrale hydraulique, n° d'ident. 5100 152 01
désignation de la soupape DPR-100-N-S-20

1. Desserrer le contre-écrou (1).
2. Raccorder le manomètre à la prise de pression (prise de pression voir schéma des connexions de la centrale hydraulique).
3. Mettre en circuit la centrale hydraulique.
4. Visser le poussoir (2) jusqu'à ce que la pression nécessaire soit réglée (55+5 bar).
5. Serrer le contre-écrou (1).
6. Vérifier le réglage de la pression.

Einstellanweisung für Druckfolgeventil S1 Ident-Nr. 5104 846 01
in Hydraulikaggregat Ident.-Nr. 9947 142 01
Ventilbezeichnung PSV1-10-I-0-6

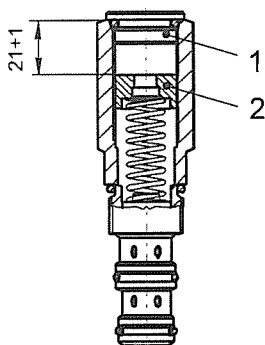

1. Verschlusskappe (1) abschrauben.
2. Gewinding (2) einschrauben bis Maß (siehe Skizze) erreicht ist.
3. Verschlusskappe (1) wieder aufschrauben.

Setting instructions for pressure valve S1, ident. no. 5104 846 01
in hydraulic power unit, ident. no. 9947 142 01
valve designation PSV1-10-I-0-6

1. Unbolt the sealing cap (1).
2. Screw in the ring follower (2) until the measure 21+1 (see illustration) is reached.
3. Screw on the sealing cap (1).

Instructions de réglage pour soupape de pression S1, n° d'ident. 5104 846 01
dans la centrale hydraulique, n° d'ident. 9947 142 01
désignation de la soupape PSV1-10-I-0-6

1. Dévisser le chapeau de fermeture (1).
2. Visser la bague filetée (2) jusqu'à ce que la mesure 21+1 (voir croquis) soit obtenue.
3. Remettre en place le chapeau de fermeture (1).

Hydraulikschaltplan
hydraulic scheme / schéma de connexions

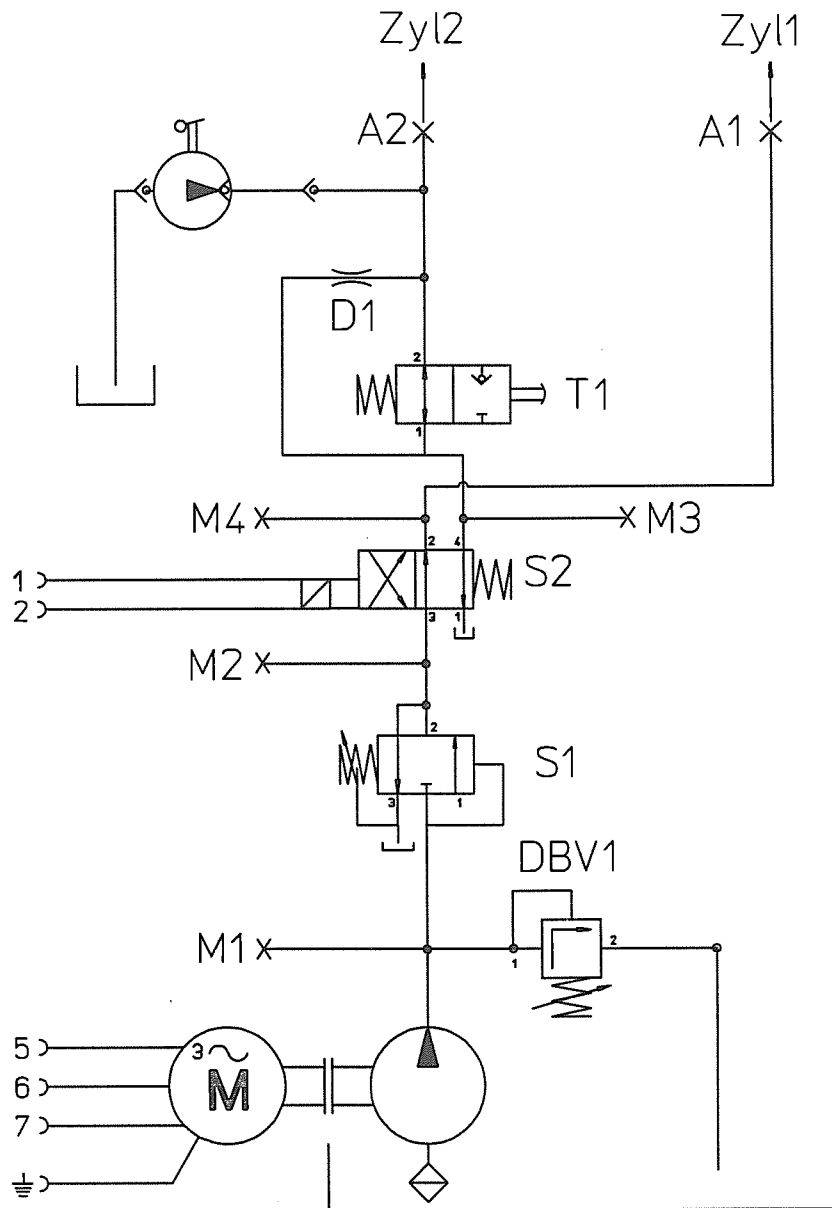

Teil-Nr. part no. pièce no	Bestell-Nr. order no. no. de comm.	Teilbenennung designation désignation	Anz. qty. nbre	Zeichnungs-Nr. drawing no. plan no.
1	9947 143 01	Ventilblock manifold / distributeur	1	WiW250 VZ402 - 743.210
2	9947 144 01	Tank tank / réservoir	1	WiW250 VZ402 - 743.211
3	9947 145 01	Tankdeckel tank cover / bouchon réservoir	1	WiW250 VZ402 - 743.212

Teil-Nr. part-no. pièce no	Bestell-Nr. order no. no. de comm.	Teilbenennung designation désignation	Anz. qty. nbre	Zeichnungs-Nr. drawing no. plan no.
4	9947 146 01	Haltewinkel holding angle / cornière de support	3	WiW250 VZ402 - 743.213
5	9947 152 01	Druckrohr pressure pipe / tube de pression	1	WiW250 VZ402 - 743.214
6	4042 076 01	Schraube M 8x75 ISO 4762-8.8 bolt / boulon	9	
7	4065 044 01	Schraube M 6x18 ISO 4017-8.8 bolt / boulon	11	
8	4065 043 01	Schraube M 6x16 ISO 4017-8.8 bolt / boulon	4	
9	4065 042 01	Schraube M 6x12 ISO 4017-8.8 bolt / boulon	6	
10	4042 065 01	Schraube M 8x25 ISO 4762-8.8 bolt / boulon	2	
11	4001 017 01	Schraube M 4x12 DIN 84-5.8 screw / vis	2	
12	6024 312 01	Kabelverschraubung PG 9 50.009 / 4x2 Ms cable joint / raccord de câble	1	
13	6024 225 08	Verschraubung PG 9 WADI 2-30 / +120 Grad C fitting / raccord	1	
14	5101 133 01	Saugteil S 210 suction part / pièce d'aspiration	1	
15	5104 896 01	Rückschlagventil CCFM 0550240 S non-return valve / clapet de non-retour	1	
16	5101 127 01	Handpumpeneinsatz RC25 + Hebel hand pump insert RC25 + lever / insert de pompe à main RC25 + levier	1	
17	5106 851 01	Joch socket / douille	1	
18	5104 697 01	4 / 2-Wegeventil SV01-10-4-0-24 DW 4 / 2-way valve / distributeur à 4 / 2 voies	1	
19	5104 877 01	Druckbegrenzungsventil DPOR-100-N-S-20 pressure relief valve / limiteur de pression	1	
20	5104 846 01	Druckfolgeventil PSV1-10-I-0-6 valve / soupape	1	
21	5104 405 01	2 / 2 Sitzventil 2 / 2-way seat valve / soupape à siège à 2 / 2 voies	1	
22	7211 133 01	BelüftungsfILTER mit Ölmeßstab ventilation filter with oil dipstick / filtre de ventilation avec jauge de niveau d'huile	1	
23	7260 535 01	Faltenbalg V6 816-NBR bellows / soufflet	1	

Teil-Nr. part-no. pièce no	Bestell-Nr. order no. no. de comm.	Teilbenennung designation désignation	Anz. qty. nbre	Zeichnungs-Nr. drawing no. plan no.
24	6022 319 01	Klemmkasten CA 150 terminal box / boîte de bornes	1	
25	7008 121 01	Dichtstopfen MB 700-080 sealing plug / bouchon d'étanchéité	21	
26	4775 105 01	Verschlusschraube VSTI M 10x1 - ED sealing screw / vis de fermeture	5	
27	4710 001 01	Gerade Einschraubverschraubung GE 6 - PLM straight male stud fitting / union mâle	2	
28	4722 071 01	Verschraubung EWV 6-PL fitting / raccord	1	
29	5106 857 01	Düse M 6x0,35 jet / buse	1	
30	7264 299 01	O-Ring 330x3 72NBR / 872 O-ring / anneau torique d'étanchéité	1	
31	4775 106 01	Verschlusschraube VSTI M 12x1,5 - ED sealing screw / vis de fermeture	2	
32	4001 016 01	Schraube M 4x10 DIN 84-5.8 screw / vis	1	
33	6104 448 01	Motor Typ: AFT63 / 2B - 7 400 - 460V 50 / 60 Hz motor / moteur	1	
34	5101 134 01	Zahnradpumpe HLP-SL 0513 F gear pump / pompe à engrenages	1	
*35	9947 147 01	Abdeckung covering / couverture	1	WiW250 VZ402 - 743.300

Abdeckung
Covering / Couverture

Bestell-Nr. : 9947 147 01
order no.
no. de comm.

Zeichnungs-Nr. : WiW 250 VZ 402 - 743.300
drawing no.
plan no.

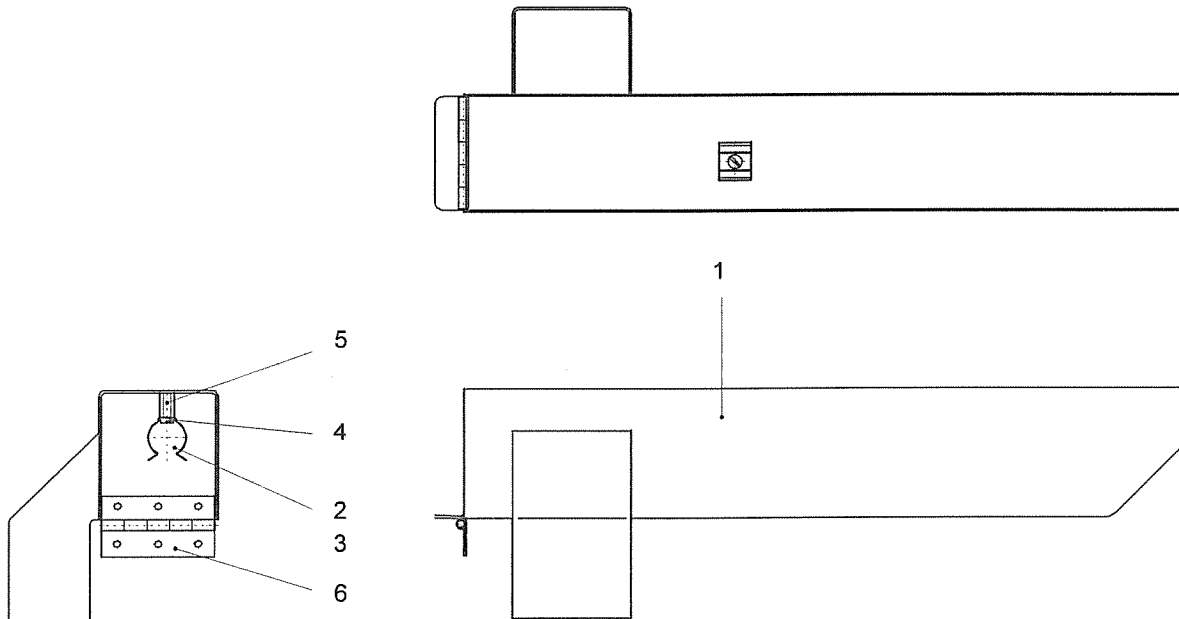

Teil-Nr. part no. pièce no	Bestell-Nr. order no. no. de comm.	Teilbenennung designation désignation	Anz. qty. nbre	Zeichnungs-Nr. drawing no. plan no.
1	9947 219 01	Abdeckung covering / couverture	1	WiW250 VZ402 - 743.310
2	9947 220 01	Verbindungsmaterial mit Teil-Nr. 3 - 6 fasteners with parts no. 3 - 6 / moyens de fixation avec pièces no. 3 - 6	1	WiW250 VZ402 - 743.320
3	5029 629 01	Rohrhalterung tube mounting / attache de tube	1	
4	4001 032 01	Schraube M 5x10 DIN 84-5.8 screw / vis	1	
5	4560 030 01	Bolzen mit Gewinde M 5x15 A 50 pin with thread / axe avec filetage	1	
6	7042 303 01	Scharnier 70x38 hinge / charnière	1	

Motor KGF 880/4 S 50
Motor / Moteur

Bestell-Nr. : 6101 273 01
order no.
no. de comm.

Stückl.-Nr. : E 12.0880 - 000 / 200
part list no.
no. de la liste de pièces

Zeichnungs-Nr.: E 12.0880 D 000 / 050
drawing no.
plan no.

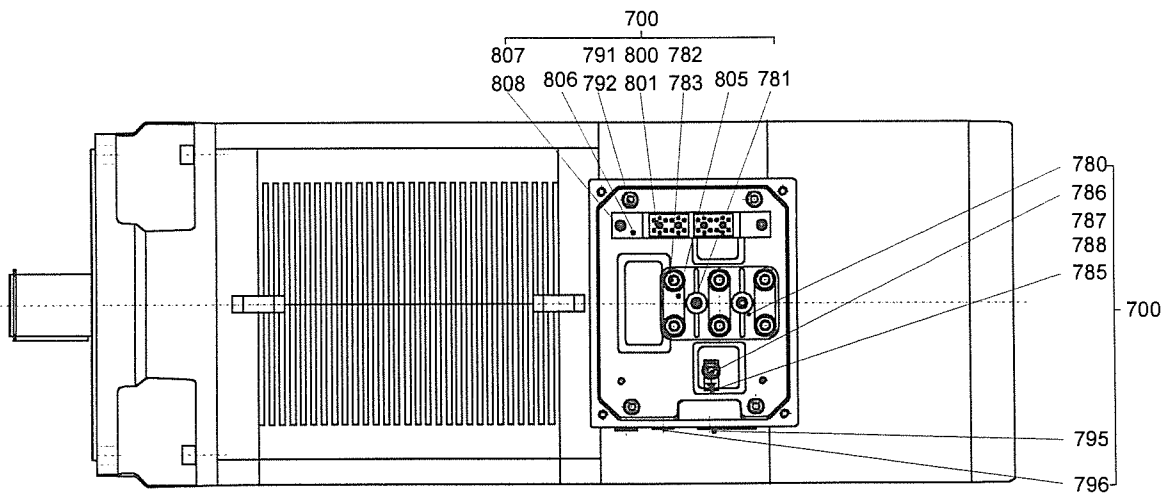
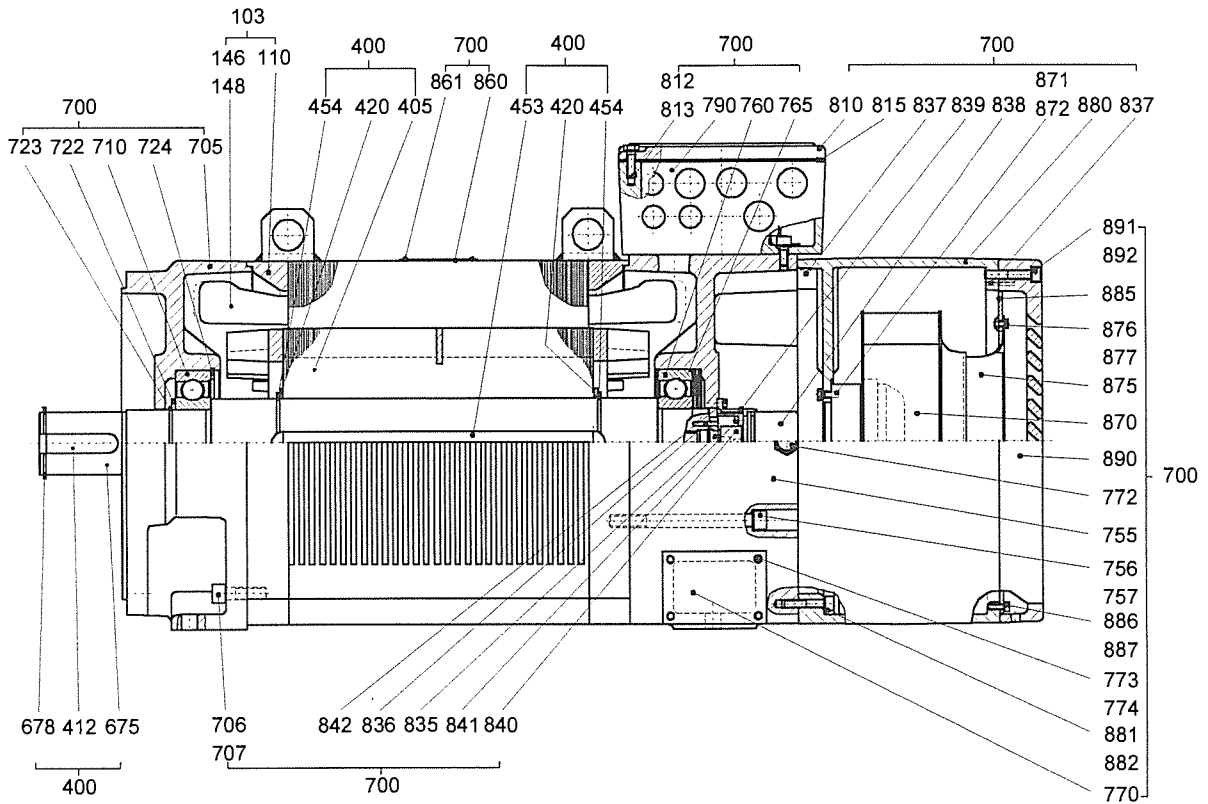

Teil-Nr. part-no. pièce no	Bestell-Nr. order no. no. de comm.	Teilbenennung designation désignation	Anz. qty. nbre	Zeichnungs-Nr. drawing no. plan no.
103	9759 126 01	Stator komplett mit Teil-Nr. 145 - 146 stator cpl., with parts no. 145 - 146 / stator cpl., avec pièces no. 145 - 146	1	E 12.0880 - 802 / 001
145	6152 206 01	Temperaturfühler temperature sensor / sonde de température	1	
146	6298 419 01	Temperaturwächter T 20 71°C + - 6% C 372 temperature monitor / contrôleur de température	2	
400	9759 131 01	Rotor komplett mit Teil-Nr. 405 - 678 rotor cpl., with parts no. 405 - 678 / rotor cpl., avec pièces no. 405 - 678	1	E 12.0880 - 910 / 001
405	9759 140 01	Rotorpaket moving plates / plaques mobiles	1	E 12.0890 D 930 / 001
412	9759 141 01	Welle shaft / arbre	1	E 12.0890 D 220 / 001
420	4220 110 01	Stützscheibe 85x105x3,5 DIN 988 supporting ring / rondelle pour bague de frein	2	
453	4342 198 01	Paßfeder B 22x14x395 DIN 6885 fitting key / clavette d'ajustage	1	
454	4280 063 01	Sicherungsring 85x3 DIN 471 locking ring / circlip extérieur	2	
675	4341 006 01	Paßfeder AB 18x11x70 DIN 6885 fitting key / clavette d'ajustage	1	
678	4280 049 01	Sicherungsring 60x2 DIN 471 locking ring / circlip extérieur	1	
700	9759 438 01	Montageteile mit Teil-Nr. 705 - 892 assembly parts with parts no. 705 - 892 / pièces d'assemblage avec pièces no. 705 - 892	1	E 12.0800 - 990 / 003
705	9759 114 01	Flanschlagerschild flange bearing plate / flasque bride	1	E 12.0800 D 403 / 001
706	4065 163 01	Schraube M 16x45 ISO 4017-8.8 bolt / boulon	4	
707	4239 020 01	Sicherungsscheibe VS 16 lock washer / rondelle d'arrêt	4	
710	7451 661 01	Lager Nr. 6313 2RS-C3 DIN 625 bearing / palier	1	
722	4220 133 01	Stützscheibe 65x85x3,5 DIN 988 supporting ring / rondelle pour bague de frein	1	
723	4280 052 01	Sicherungsring 65x2,5 DIN 471 locking ring / circlip extérieur	1	

Teil-Nr. part-no. pièce no	Bestell-Nr. order no. no. de comm.	Teilbenennung designation désignation	Anz. qty. nbre	Zeichnungs-Nr. drawing no. plan no.
724	4281 041 01	Sicherungsring 140x4 DIN 472 locking ring / circlip intérieur	1	
755	9759 115 01	Lagerschild end plate / flasque	1	E 12.0800 D 402 / 001
756	4042 134 01	Schraube M 12x140 DIN 912-8.8 bolt / boulon	4	
757	4239 017 01	Sicherungsscheibe VS 12 lock washer / rondelle d'arrêt	4	
760	7451 661 01	Lager Nr. 63313 2RS-C3 DIN 625 bearing / palier	1	
765	7208 051 01	Tellerfeder 139x90,5x1,25 K 6313 cup spring / ressort Belleville	6	
770	9759 116 01	Deckblech cover plate / tôle de recouvrement	2	E 00.0000 G 330 / 031
772	6024 009 01	Verschraubung C4 PG 9x7-9 DIN 46320-Ms fitting / raccord	1	
773	4065 021 01	Schraube M 5x10 ISO 4017-8.8 bolt / boulon	4	
774	4239 010 01	Sicherungsscheibe VS 5 lock washer / rondelle d'arrêt	4	
780	6230 009 01	Klemmbrett terminal board / planche à bornes	1	Liebherr-Norm E 93.850 / 10
781	4042 041 01	Schraube M 6x20 DIN 912-8.8 bolt / boulon	2	
782	4200 507 01	Scheibe 10,5 DIN 125-Ms washer / rondelle	18	
783	4115 508 01	Mutter M 10 ISO 4032-Ms nut / écrou	12	
785	6250 012 01	Erdungszeichen M 8 grounding sign / signe de terre	1	E 00.0000 F 636 / 004
786	4200 506 01	Scheibe 8,4 DIN 125-Ms washer / rondelle	2	
787	4068 314 01	Schraube M 8x55 DIN 939-8.8 bolt / boulon	1	
788	4115 507 01	Mutter M 8 ISO 4032-Ms nut / écrou	2	
790	9759 424 01	Klemmkasten-Unterteil terminal box, under part / boîte de bornes, partie inférieure	1	E 00.0240 D 601 / 146
791	4042 063 01	Schraube M 8x20 DIN 912-8.8 bolt / boulon	4	
792	4239 014 01	Sicherungsscheibe VS 8 lock washer / rondelle d'arrêt	4	
793	9759 382 01	Gummidichtung ölbeständig rubber beading / joint en caoutchouc	1	E 00.0000 G 378 / 053
795	7790 281 01	Tellerstopfen EP 270 / 230 cup plug / bouchon Belleville	4	

Teil-Nr. part-no. pièce no	Bestell-Nr. order no. no. de comm.	Teilbenennung designation désignation	Anz. qty. nbre	Zeichnungs-Nr. drawing no. plan no.
796	7790 284 01	Tellerstopfen EP 270 / 14,5 cup plug / bouchon Belleville	3	
800	6360 140 01	Klemmleiste BK 4 KRG terminal strip / borne plate	2	
801	4084 008 01	Schraube M 3x20 DIN 7985-4.8 bolt / boulon	4	
805	6231 010 01	Klemmbrettverbindung terminal board connection / raccord de planche à bornes	3	Liebherr-Norm E 93.861 / 10
806	9759 125 01	Klemmenhalter terminal holder / porte-bornes	1	E 00.0000 F 630 / 006
807	4042 037 01	Schraube M 6x10 DIN 912-8.8 bolt / boulon	2	
808	4239 011 01	Sicherungsscheibe VS 6 lock washer / rondelle d'arrêt	2	
810	9759 118 01	Klemmkasten-Oberteil terminal box upper part / partie supérieure de la boîte de bornes	1	E 00.0240 D 610 / 071
812	4065 071 01	Schraube M 8x25 ISO 4017-8.8 bolt / boulon	4	
813	4239 014 01	Sicherungsscheibe VS 8 lock washer / rondelle d'arrêt	4	
815	9759 119 01	Dichtung gasket / joint d'étanchéité	1	E 00.0240 E 621 / 025
835	9759 120 01	Kupplungsflansch coupling flange / bride d'accouplement	1	E 00.0000 F 344 / 067
836	4307 012 01	Zylinderstift 4_{m6} x 24 DIN 6325 straight pin / goupille cylindrique	2	
838	6140 914 01	Drehgeber RU 1025 synchro transformer / synchro-transmetteur	1	
839	6298 402 01	Montageglocke E 60148 adapter flange / cloche de montage	1	
840	6054 097 01	Membran-Kupplung E 60117 membrane clutch / embrayage à membrane	1	
841	4042 003 01	Schraube M 4x10 DIN 912-8.8 bolt / boulon	3	
842	4042 004 01	Schraube M 4x12 DIN 912-8.8 bolt / boulon	4	
860	6250 022 01	Leistungsschild output plate / plaque de capacité	1	E 00.0000 G 300 / 007
861	4315 002 01	Kerbnagel 2x4 DIN 1476 notched nail / clou conique	2	
870	6260 215 01	Fremdlüfter RH 25M-2 DK-1E-2R separate fan / ventilateur séparé	1	
871	4065 043 01	Schraube M 6x16 ISO 4017-8.8 bolt / boulon	4	
872	4239 011 01	Sicherungsscheibe VS 6 lock washer / rondelle d'arrêt	4	

Teil-Nr. part-no. pièce no	Bestell-Nr. order no. no. de comm.	Teilbenennung designation désignation	Anz. qty. nbre	Zeichnungs-Nr. drawing no. plan no.
875	6298 997 01	Einlaufdüse RH 25 M inlet jet / buse d'entrée	1	
876	4065 021 01	Schraube M 5x10 ISO 4017-8.8 bolt / boulon	4	
877	4239 010 01	Sicherungsscheibe VS 5 lock washer / rondelle d'arrêt	4	
880	9759 121 01	Lüfterhaube fan guard / capot	1	E 12.0800 E 521 / 001
881	4042 069 01	Schraube M 8x40 DIN 912-8.8 bolt / boulon	4	
882	4239 014 01	Sicherungsscheibe VS 8 lock washer / rondelle d'arrêt	4	
885	9759 122 01	Luftleitblech spoiler / tôle chicane	1	E 00.0331 D 524 / 074
886	4042 017 01	Schraube M 5x12 DIN 912-8.8 bolt / boulon	8	
887	4239 010 01	Sicherungsscheibe VS 5 lock washer / rondelle d'arrêt	8	
890	9759 123 01	Lüfterdeckel fan cover / couvercle de ventilateur	1	E 12.0800 E 532 / 001
891	4042 070 01	Schraube M 8x45 DIN 912-8.8 bolt / boulon	4	
892	4239 014 01	Sicherungsscheibe VS 8 lock washer / rondelle d'arrêt	4	