

# ERSATZTEILLISTE FÜR KRANSTEUERSTAND FSLH 101

LIEBHERR ID.-NR. 6125 619 01

BEZEICHNUNG	ZEICHNUNGS Nr.	Blatt Nr.
Übersicht	T 11 251	1
Pultbedienung	T 11 251	2
Ersatzteilliste	T 11 251	3
Ersatzteilliste	T 11 251	4
Ersatzteilliste	T 11 251	5
Verbundantrieb Hub- Fahrwerk CS0 96 11 AKVR-CS0565	CS0 565	1
Einzelteile für Schalter Hub- Fahrwerk CS0 96 11 AKVR-CS0565	CS0 565	2
ab Kom 195.425 (3.00) Verbundantrieb Hub- Fahrwerk VCS0 96 11 AKVR-VCS0690	VCS0 690	1
Einzelteile für Schalter Hub- Fahrwerk VCS0 96 11 AKVR-VCS0690	VCS0 690	2
Verbundantrieb Katze- Drehwerk CS0 96 11 AKVR-CS0644	CS0 644	1
Einzelteile für Schalter Katz- Drewerk CS0 96 11 AKVR-CS0644	CS0 644	2
ab Kom 195.425 (3.00) Verbundantrieb Katze- Drehwerk VCS0 96 11 AKVR-VCS0691	VCS0 691	1
Einzelteile für Schalter Katz- Drewerk VCS0 96 11 AKVR-VCS0691	VCS0 691	2
Sensor Totmann	ESS 080L	1
Kabinenheizung	SS 9788	1
Fahrersitz mit integriertem Heizlüfter Typ FSLH	FSLH101	1
Schaltplan	SS 11 251	1
Schaltplan	SS 11 251	2
Schaltplan	SS 11 251	3
Geräteanordnungen und PE Anschlußplan	SS 11 251	4
Verbindung Steuerstand-Schaltschrank	SS 11 251	5



**SPOHN & BURKHARDT**  
D 89143 BLAUBEUREN TEL. 07344/171-0

DATUM: 08.05.00

NAME: R.Steeb

Blatt 1 v. 5

BEZEICHNUNG:

Ersatzteilliste

ZEICH.-NR.:

T 11 251

# FAHRERSITZ FSLH 101

Liebherr Id.Nr. 6125 619 01

1	Taster	Scheibenwascher	☰
2	Taster	Hupe	☒
3	Druckschalter	Elmag	☐ ☐
4			
5			
6	Drucktaster	EGZ	
7			
8			
9			
17	Lampentaster	Steuerung	1
18	Taster	Hupe	☒
19	Taster	Steuerung	0
20	Druckschalter	Licht	☼
21	Lampe	grün	
22	Lampe	rot	
23	Wahlschalter	Heizung	☼ ☼
24	Pilz-Taster	Not-Halt	
25	Wahlschalter	Scheibenwischer	☒
27	Taster für Schwenkbr.		☒
28	Taster für Position.		
30	Meisterschalter	Katz-Drehwerk	
31	Totmannsensor	Hub-Fahrwerk	
32	Meisterschalter	Hub-Fahrwerk	
33	Totmannsensor	Katze-Drehwerk	
34			

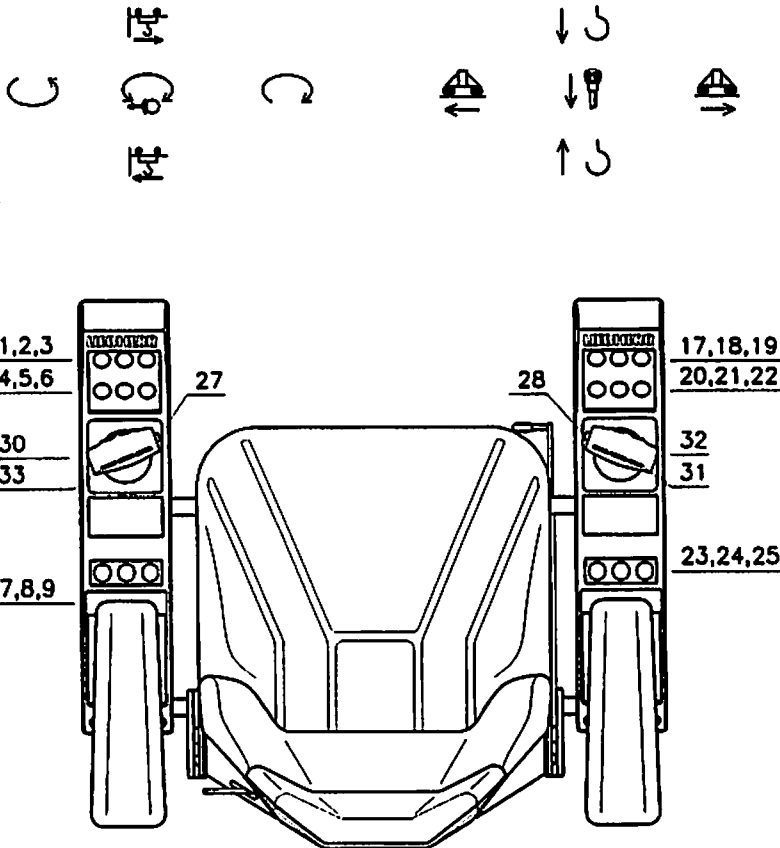

## PULTBEDIENUNG

- 1 Armlehne VOR-ZURÜCK
- 2 Armlehne NEIGEN
- 3 Armlehne AUF-AB
- 4 Pult - Transportsicherung
- 5 Pult - Neigungsverstellung  
( vorher Transportsicherung lösen )
- 6 Umluft / Frischluft

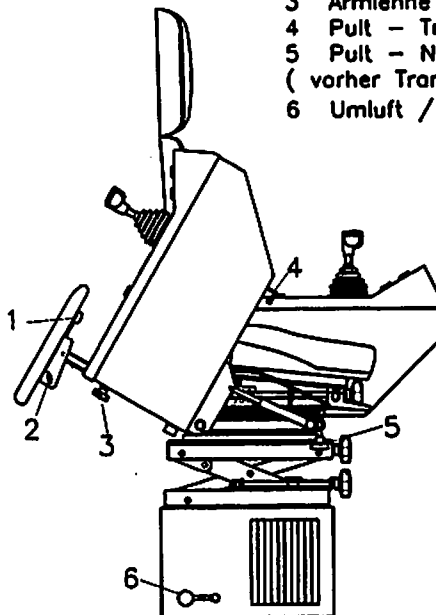
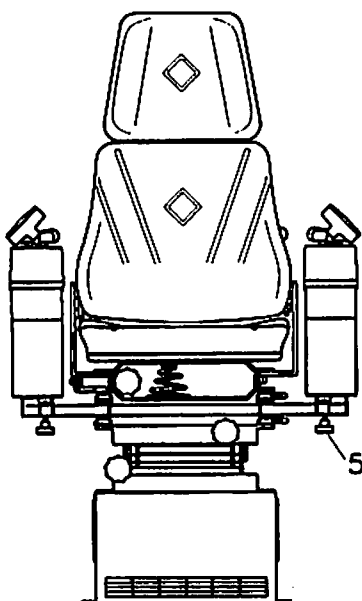

**SPOHN & BURKHARDT**  
D 89143 BLAUBEUREN TEL. 07344/171-0

DATUM: 13.03.98

NAME: R.Steeb

Blatt 2 v. 5

BEZEICHNUNG:

Pultbedienung

ZEICH.-NR.:

T 11 251

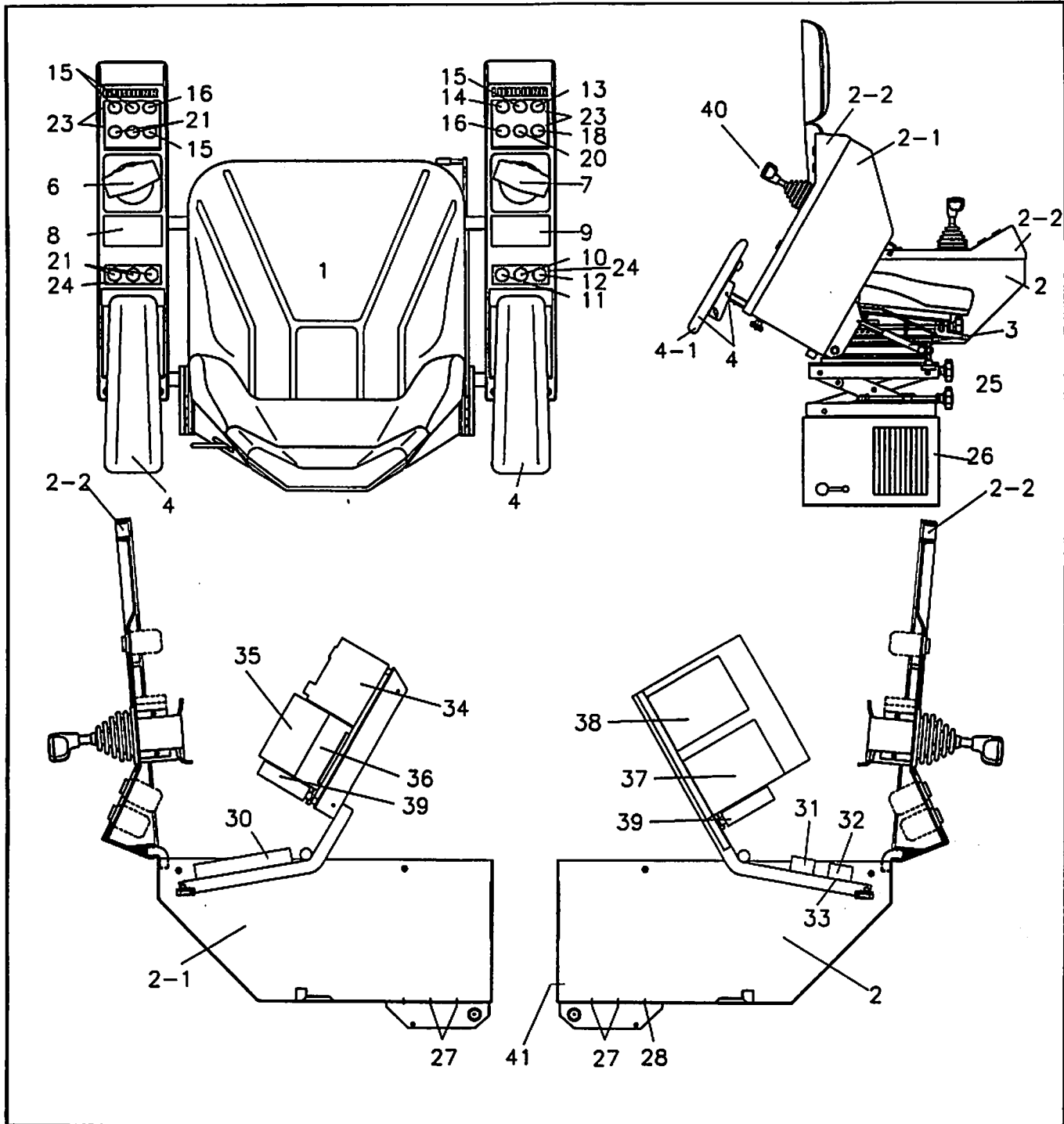

KRANSTEUERSTAND FSLH 101  
LIEBHERR ID.-NR. 6125 619 01

Pos. Nr.	BEZEICHNUNG	ST.	TYPENBEZEICHNUNG	LIEBHERR ID.-NR.
1	KPL. Sitz bis 3/99 Kom 189.227-4	1	S85-AD-B-K-LW-HN	7741 037 01
1-1	Sitzpolster bis 3/99	1	136.813	
1-2	Rückenlehnenpolster bis 3/99	1	131.638	
1-3	Kopfstütze bis 3/99	1	130.236	
1	KPL. Sitz ab 3/99 Kom 189.227-5	1	S722-AD-B-K-HN	7741 038 01
1-1	Sitzpolster ab 3/99	1	141.263	
1-2	Rückenlehnenpolster ab 3/99	1	141.257	
1-3	Kopfstütze ab 3/99	1	141.247	



**SPOHN & BURKHARDT**  
D 89143 BLAUBEUREN TEL. 07344/171-0

DATUM: 02.08.99

NAME: R.Steeb

Blatt 3 v. 5

BEZEICHNUNG:

Ersatzteilliste

ZEICH.-NR.:

T 11 251



Pos. Nr.	BEZEICHNUNG	ST.	TYPENBEZEICHNUNG	LIEBHERR ID.-NR.
18	Signallampe kpl. rot	1	3SB3204-6AA20	6071 320 01
18-1	Leuchtvorsatz + Halter	1	3SB3001-6AA20	6072 150 01
18-2	Lampenfassung	1	3SB3400-1A	6072 147 01
18-3	Glühlampe Ba9s	1	3SX1 731 130V	6070 240 01
20	Signallampe kpl. grün	1	3SB3204-6AA40	6071 322 01
20-1	Leuchtvorsatz + Halter	1	3SB3001-6AA40	6072 152 01
20-2	Lampenfassung	1	3SB3400-1A	6072 147 01
20-3	Glühlampe Ba9s	1	3SX1 731 130V	6070 240 01
21	Blindverschluss	8	3SB1902-0AR	6025 124 01
23	3-fach Schilderrohmen ohne Beschriftung	4	3SB1903-0AN	
23-1	Seitenteile für Schilderrohmen	2	3SB1903-0AT	
24	3-fach Schilderrohmen ohne Beschriftung	2	3SB1903-0AM	
24-1	Seitenteile für Schilderrohmen	2	3SB1903-0AS	
25	Stuhlhöhenverstellung kpl.	1		
26	Kabinenheizung kpl.	1	SS 9788	6153 070 01
27	Kabelverschraubung Pg21	4	Skintop Pg21	
28	Kabelverschraubung Pg16	1	Skintop Pg16	
29	Schutzschlauch	1m	EW21	
30	Klemmleiste rechts	1	33xMBK 2,5/E + 4xMSLKG 2,5	
31	Klemmleiste links	1	8xMBK 2,5/E + 2xMSLKG 2,5	
32	Klemmleiste	1	4xAK16 Nr.:0404033	
33	Auflageböcke	2	AB/SS Nr.:0404428	
34	Schneider Netzgerät 115V	1	NEBT 2401-930201T4 pr.110V;sek.24V; Nr.:137901/1	6358 985 01
		1	Ersatztyp: NGEA 2401-981022T5 pr.110V;sek.24V	6359 640 01
35	Binäres Ein- Ausgabemodul	1	Procontic CS31-FPR 332 7101 R 1202 Typ: ICSK 20F1 24V=	6359 507 01
36	Modulträger	1	Typ ECZ FRP 370 0001 R 0001	6358 990 01
37	Analoges Eingabemodul	1	Procontic CS31-GJR 525 1200 R 0101 Typ.:07EA 90-S.24V=	6359 000 01
38	Binäres Eingabemodul	1	Procontic CS31-GJR 525 0900 R 0101 Typ: 07EB 90S.24V=	6358 988 01
39	Tolmann Auswertelektronik	2	ESS 080	6420 206 01
40	Tolmann Sensorelektronik	2	ESS 080K	6420 205 01
41-1	Steckdose	1	CA3100 E14S-2P-B-15 Cannon	
41-2	Kontakteinsatz	1	14S-2 4polig	
41-3	Schrumpf-Formteil	1	202K142-25/86-0 Fa.Sommer	



**SPOHN & BURKHARDT**  
D 89143 BLAUBEUREN TEL. 07344/171-0

DATUM: 05.06.00

NAME: R.Steeb

Blott 5 v. 5

BEZEICHNUNG:

Ersatzteilliste

ZEICH.-NR.:

T 11 251

Verbundantrieb  
Hub- Fahrwerk

ID.-NR.  
6400 922 01

Positionieren

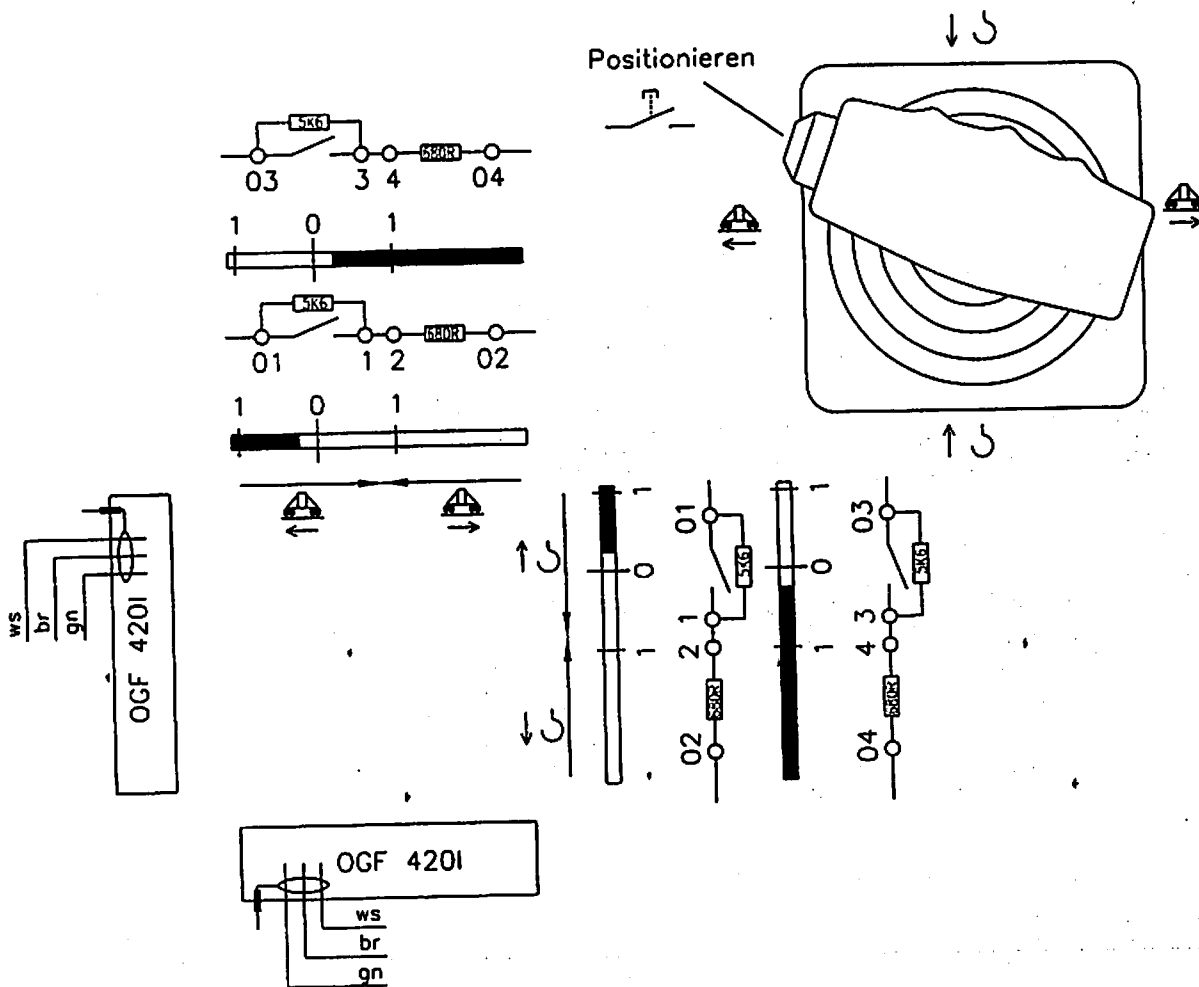

Pos. Nr.	BEZEICHNUNG	Stk.	TYPENBEZEICHNUNG	LIEBHERR ID.-NR.
1	Doppelkontaktelement	4	KCS071 mW	6400 999 01
2	Rosette schwarz mit Halter und Dichtung	1	V048K3S,V048R1,IDV006Z	6400 584 01
3	Positioniertaster	1	1.10001.001.0104	6321 112 01
	Dichtungskappe	1	5.52008.115	6321 132 01
4				
5	Griffoberteil Positionieren + Sensor Totman kpl.	1	G1-S0 KDTL	6400 989 01
6	Griffstengel	1	CS041A-115	6400 355 01
7	Rastenfeder	4	CS035	6400 613 01
8	Nockenscheibe unprog.	4	CS061	6400 202 01
9				
10				
11	Gummistulpe	1	V041P	6400 013 01
12	Rückzughebel	4	CS0RH	6400 994 01
13	Rückzugfeder	2	CS036D	6400 614 01
14	Absolutwertgeber	2	OGF 420I	6420 200 01
15	Sensorkopfelektronik	1	ESS080K	6420 205 01



**SPOHN & BURKHARDT**  
D 89143 BLAUBEUREN TEL. 07344/171-0

DATUM: 05.06.00 NAME: R.Steeb

BEZEICHNUNG:  
CS0 96 11 AKVR-CS0 565

Blatt 1 v. 2

ZEICH.-NR.:  
CS0 565

Einzelteile Verbundantrieb  
Hub- Fahrwerk

ID.-NR.  
6400 922 01

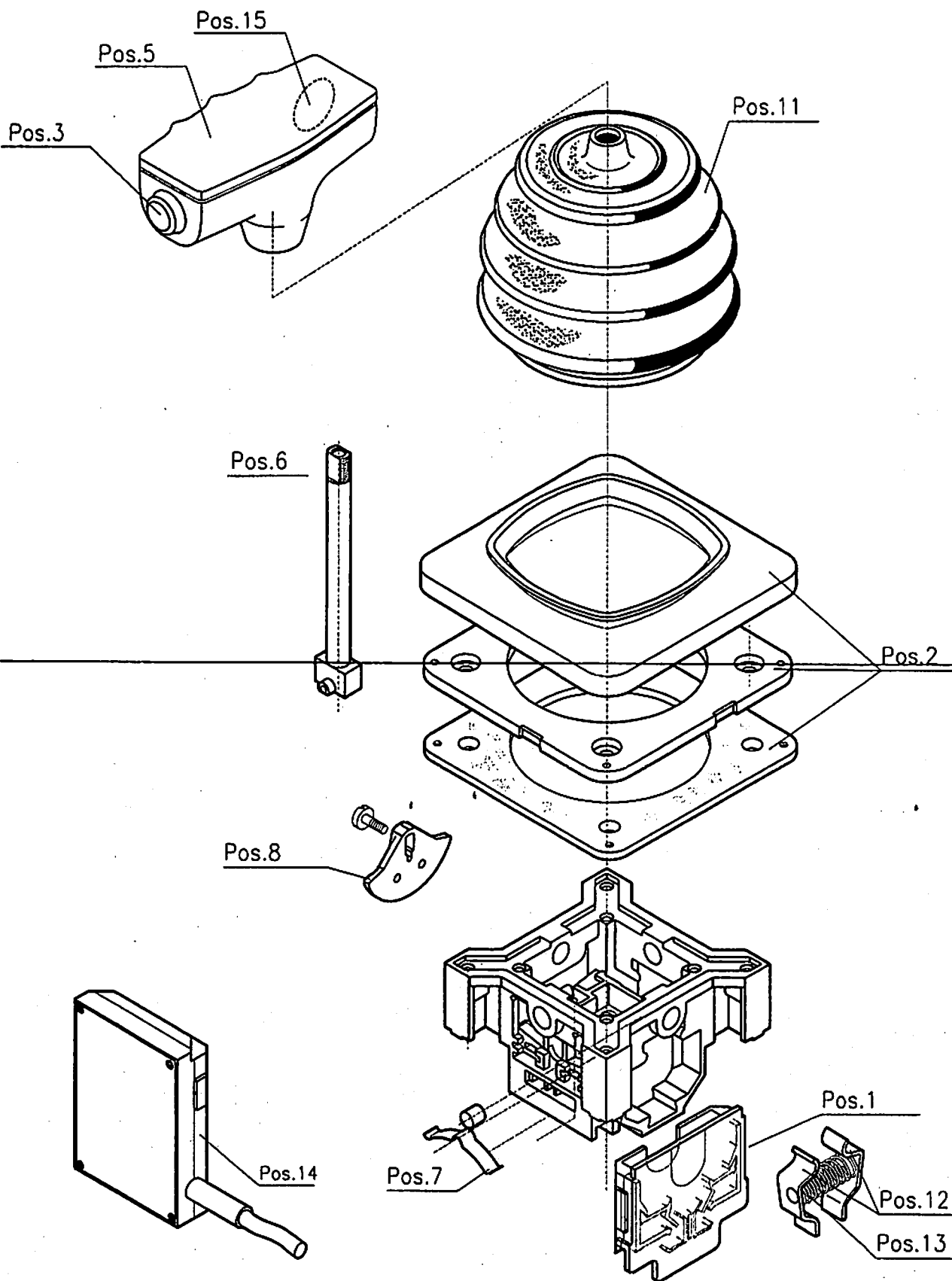

**SPOHN & BURKHARDT**  
D 89143 BLAUBEUREN TEL. 07344/171-0

DATUM: 16.03.98

NAME: R.Steeb

Blott 2 v. 2

BEZEICHNUNG:

CSO 96 11 AKVR-CSO 565

ZEICH.-NR.:

CSO 565

Positionieren

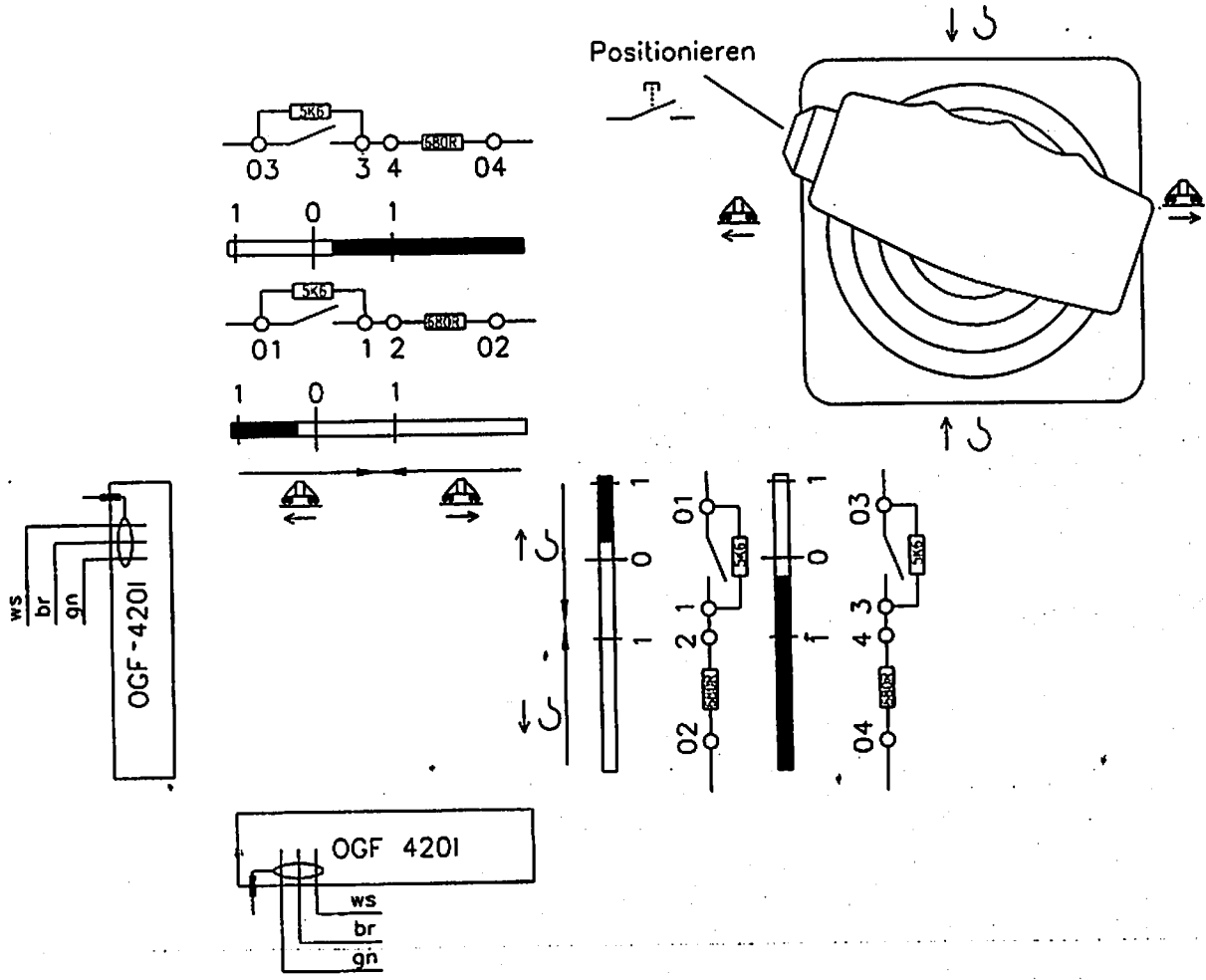

Pos. Nr.	BEZEICHNUNG	Stk.	TYPENBEZEICHNUNG	LIEBHERR ID.-NR.
1	Doppelkontaktelement	4	KCS071B mW	6400 999 01
2	Rosette schwarz mit Halter und Dichtung	1	V048K3S,V048R1,IDV006Z	6400 584 01
3	Positioniertaster	1	1.10001.001.0104	6321 112 01
	Dichtungskappe	1	5.52008.115	6321 132 01
4				
5	Griffoberteil Positionieren + Sensor Totman kpl.	1	G1-S0 KDTL	6400 989 01
6	Griffstengel	1	CS041A-115	6400 355 01
7	Rastenfeder	2	VCS013FLA	6401 902 01
8	Nockenscheibe unprog.	4	CS061	6400 202 01
9				
10				
11	Gummistulpe	1	V041P	6400 013 01
12	Rückzughebel	4	CS0RH	6400 994 01
13	Rückzugfeder	2	CS036D	6400 614 01
14	Absolutwertgeber	2	OGF 420I	6420 200 01
15	Sensorkopfelektronik	1	ESS080K	6420 205 01





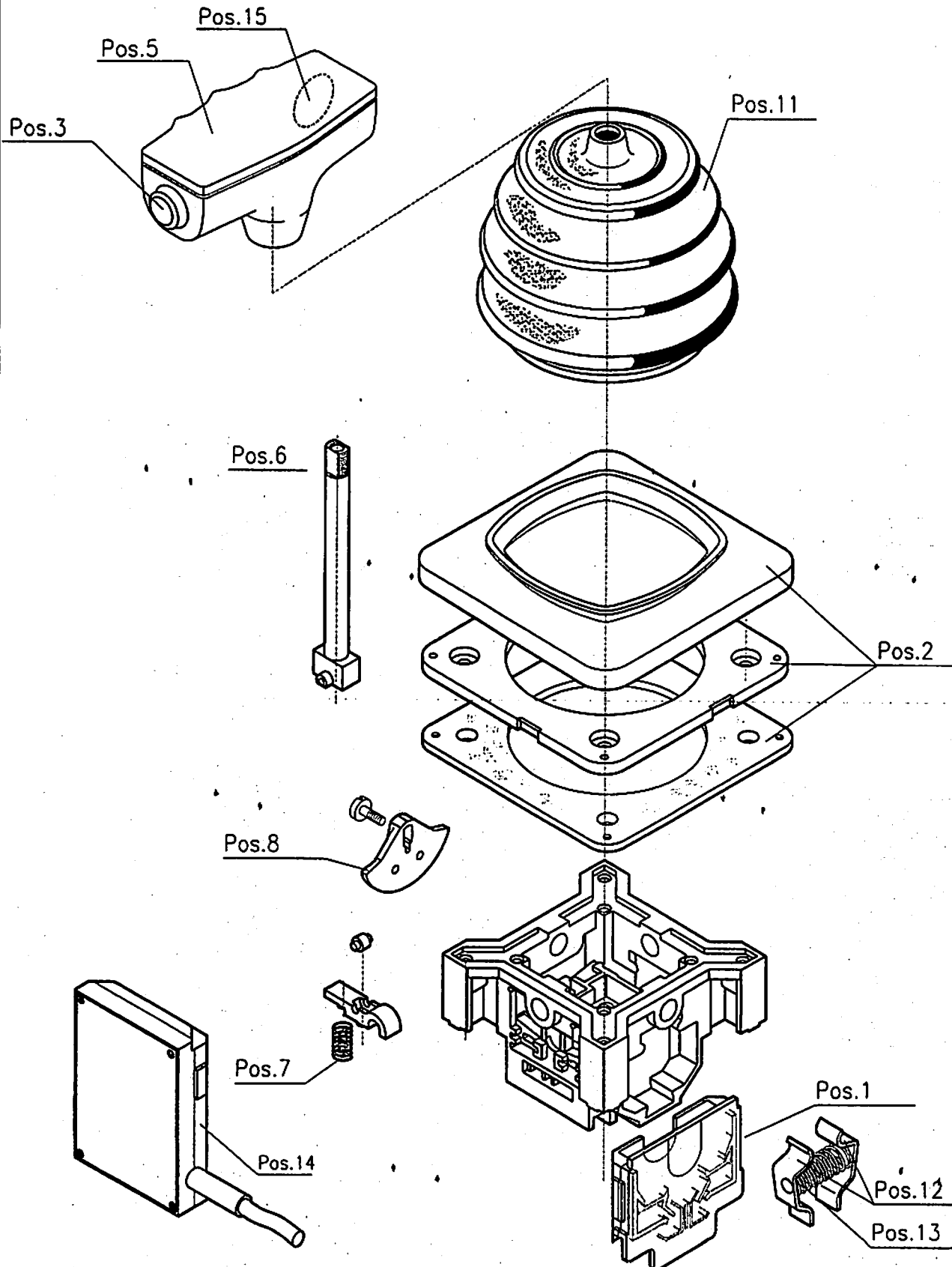

Verbundantrieb  
Kotz- Drehwerk

ID.-NR.  
6400 949 01

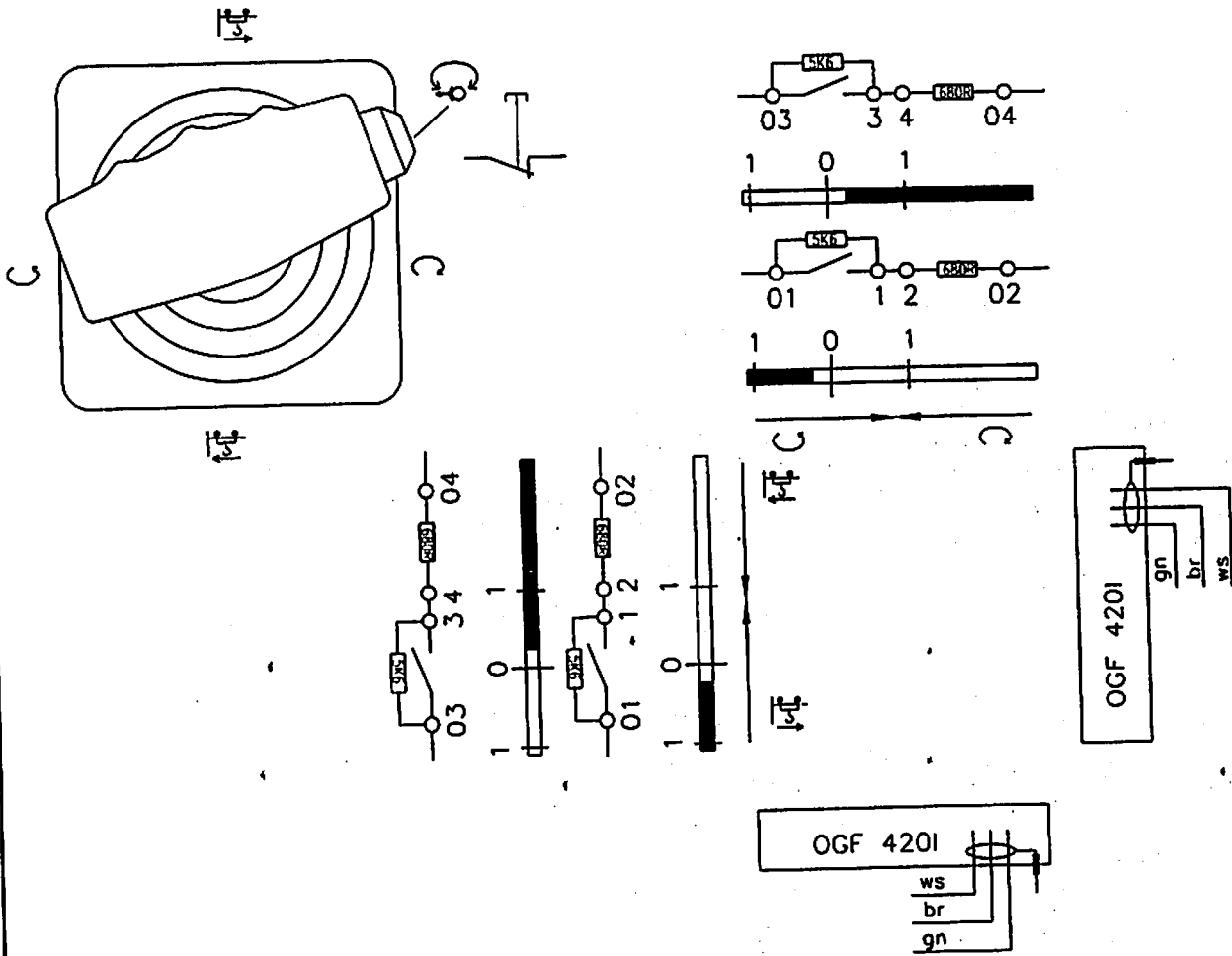

Pos. Nr.	BEZEICHNUNG	Stk.	TYPENBEZEICHNUNG	LIEBHERR ID.-NR.
1	Doppelkontaktelement	4	KCS071 mW	6400 999 01
2	Rosette schwarz mit Halter und Dichtung	1	V048K3S,V048R1,IDV006Z	6400 584 01
3	Schwenkbremstaster	1	1.10001.151.0104	6321 147 01
	Dichtungskappe	1	5.52008.115	6321 132 01
4				
5	Griffoberteil Drehwerksbremse mit Todmannsensor kpl.	1	G1-S0 KT DTRO	6400 961 01
6	Griffstengel	1	CS041A-115	6400 355 01
7	Rastenfeder	4	CS035	6400 613 01
8	Nockenscheibe unprog.	4	CS061	6400 202 01
9				
10				
11	Gummistulpe	1	V041P	6400 013 01
12	Rückzughebel	4	CS0RH	6400 994 01
13	Rückzugfeder	2	CS036D	6400 614 01
14	Absolutwertgeber	2	OGF 420I	6420 200 01
15	Sensorkopfelektronik	1	ESS080K	6420 205 01



**SPOHN & BURKHARDT**  
D 89143 BLAUBEUREN TEL. 07344/171-0

DATUM: 08.06.00

NAME: R.Steeb

Blatt 1 v. 2

BEZEICHNUNG:

CS0 96 11 AKVR-CS0 644

ZEICH.-NR.:

CS0 644

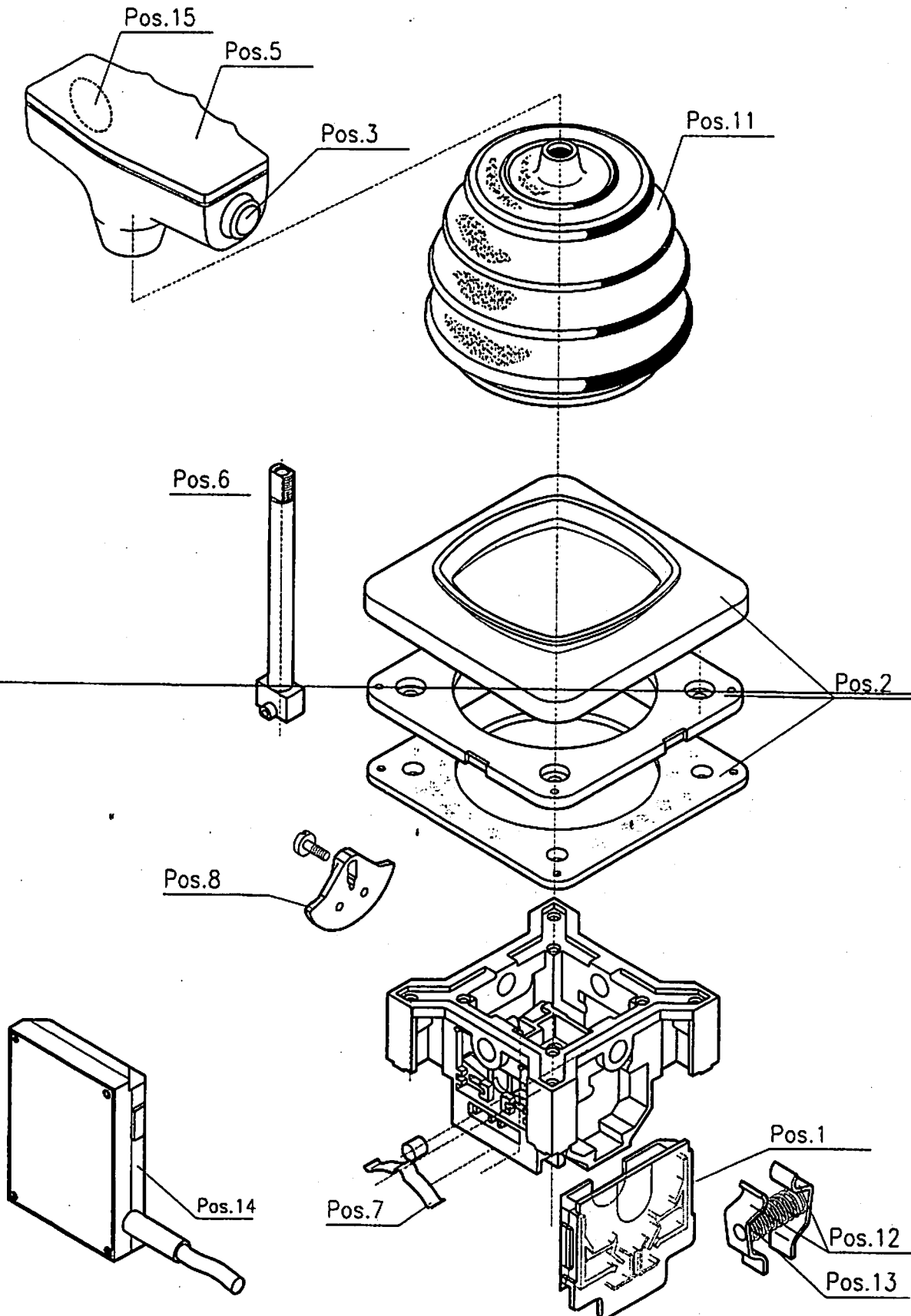

Verbundantrieb  
Katz-Drehwerk

ID.-NR.  
6401 512 01

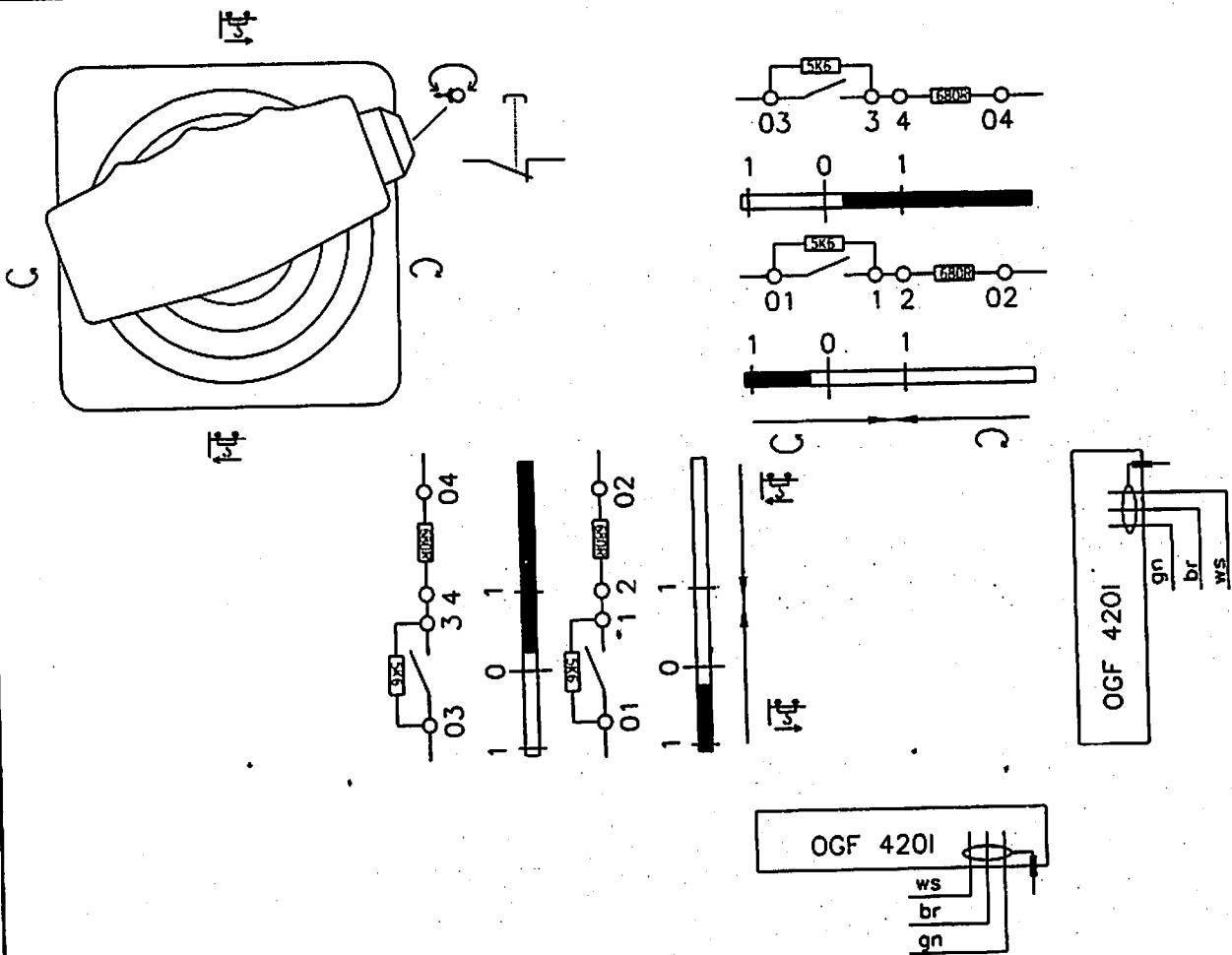

Pos. Nr.	BEZEICHNUNG	Stk.	TYPENBEZEICHNUNG	LIEBHERR ID.-NR.
1	Doppelkontaktelement	4	KCS071B mW	6400 999 01
2	Rosette schwarz mit Halter und Dichtung	1	V048K3S,V048R1,IDV006Z	6400 584 01
3	Schwenkbremstaster	1	1.10001.151.0104	6321 147 01
	Dichtungskappe	1	5.52008.115	6321 132 01
4				
5	Griffoberteil Drehwerksbremse mit Todmonnsensor kpl.	1	G1-S0 KT DTRO	6400 961 01
6	Griffstengel	1	CS041A-115	6400 355 01
7	Rastenfeder	4	VCS013FLA	6401 902 01
8	Nockenscheibe unprog.	4	CS061	6400 202 01
9				
10				
11	Gummistulpe	1	V041P	6400 013 01
12	Rückzughebel	4	CS0RH	6400 994 01
13	Rückzugfeder	2	CS036D	6400 614 01
14	Absolutwertgeber	2	OGF 420I	6420 200 01
15	Sensorkopfelektronik	1	ESS080K	6420 205 01



**SPOHN & BURKHARDT**  
D 89143 BLAUBEUREN TEL. 07344/171-0

DATUM: 08.06.00

NAME: R.Steeb

Blatt 1 v. 2

BEZEICHNUNG:

VCSO 96 11 AKVR-VCSO 691

ZEICH.-NR.:

VCSO 691

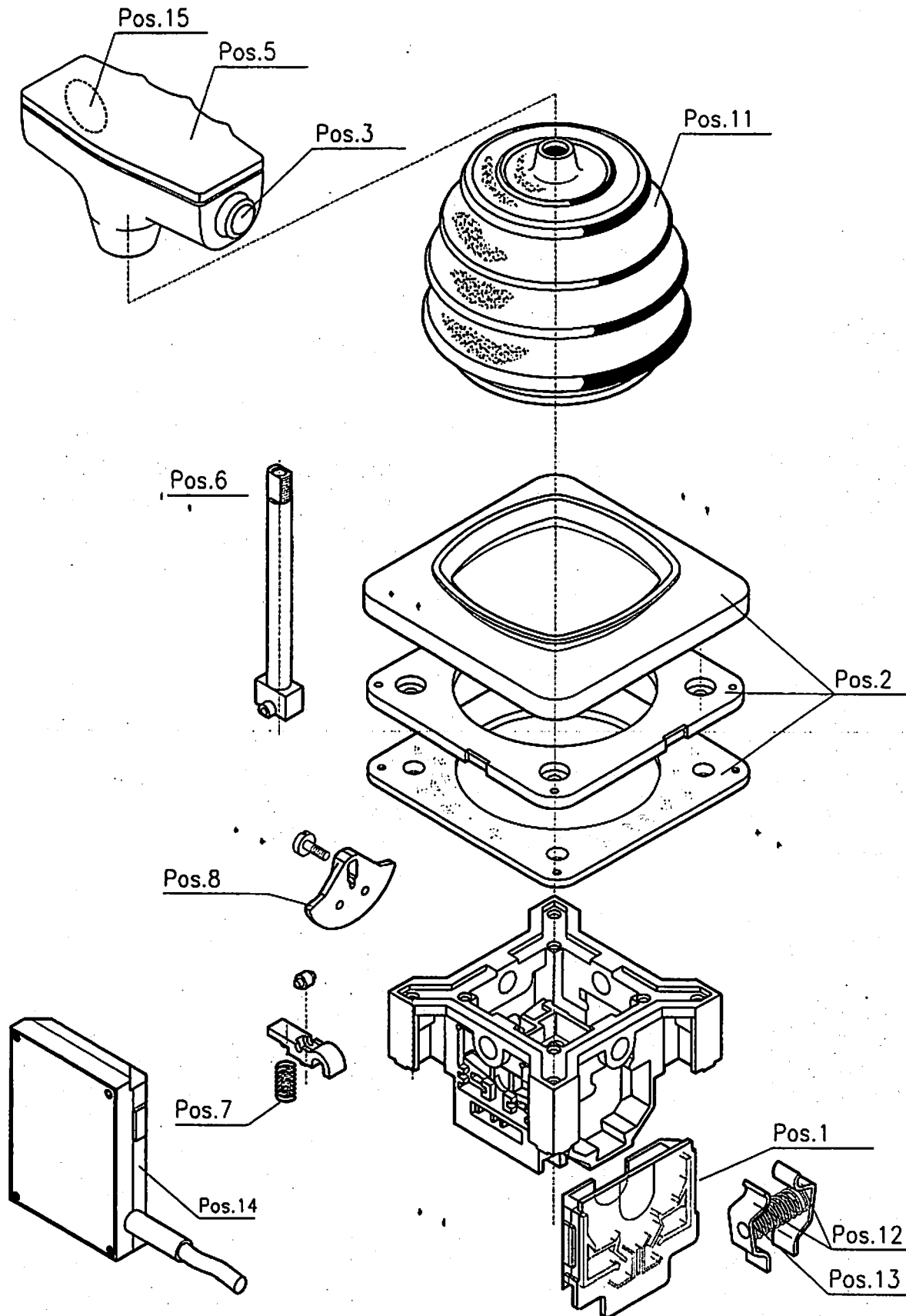



Kabinenheizung  
SS 9788

ID.-NR.  
6153 070 01

-X05

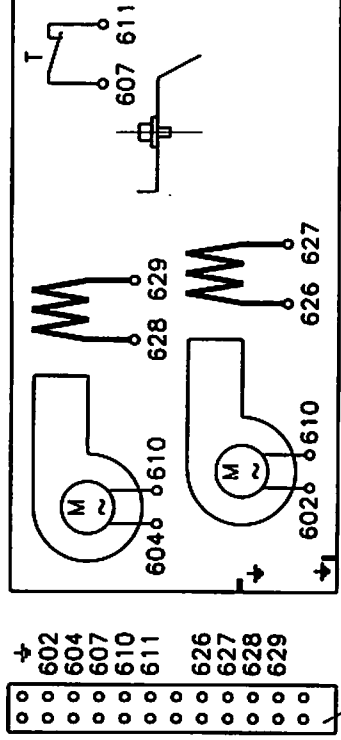

Beschriftungsschild SY19

POS.	BEZEICHNUNG	ANZ.	TYPE	Zeichnung	ID.-NR.
1	Lüftermotor	2	832.113.0166-230 V 50-60 Hz	SM 9788-8	6153 206 01
2	Heizung bis 01/2001	2	2 kW 400 V 50Hz	SM 9788-16	6153 207 01
	Heizung ab 01/2001	2	2,4kW 440 V 60Hz		
3	Temperatur Kontakt	1	2 kW 460 V 50/60Hz	SM 9788-16-1	6153 207 01
	Lüftungsgitter links	1	(400V 1,5kW/440V 1,8kW/480V 2,2kW)		
	ab 10.01.94		R20.179.90 B 217 +/- 6 %		6151 155 01
5	Lüftungsgitter rechts	1	GL. O schwarz GRIFF LS		6153 153 01
	ab 10.01.94		Lochblech als Lüftungsgitter		
6	Klemmleiste	1	GL. O schwarz GRIFF RS		6153 154 01
			Lochblech als Lüftungsgitter		
			BK 12 - SS 9788		6360 145 01

Änderung: 08.03.01 Keine Lüftungsgitter nur noch Lochblech  
 Änderung: 26.01.01 Heizung geändert  
 Änderung: 09.03.95 SM 9788-11 berichtigt in SM 9788-16



**SPOHN & BURKHARDT**  
 D 89143 BLAUBEUREN TEL 07344/71-0

DATUM: 29.11.93

NAME: R.Steeb

BEZEICHNUNG: Kabinenheizung

Blatt 1 v. 1

ZEICH.-NR.:  
SS 9788

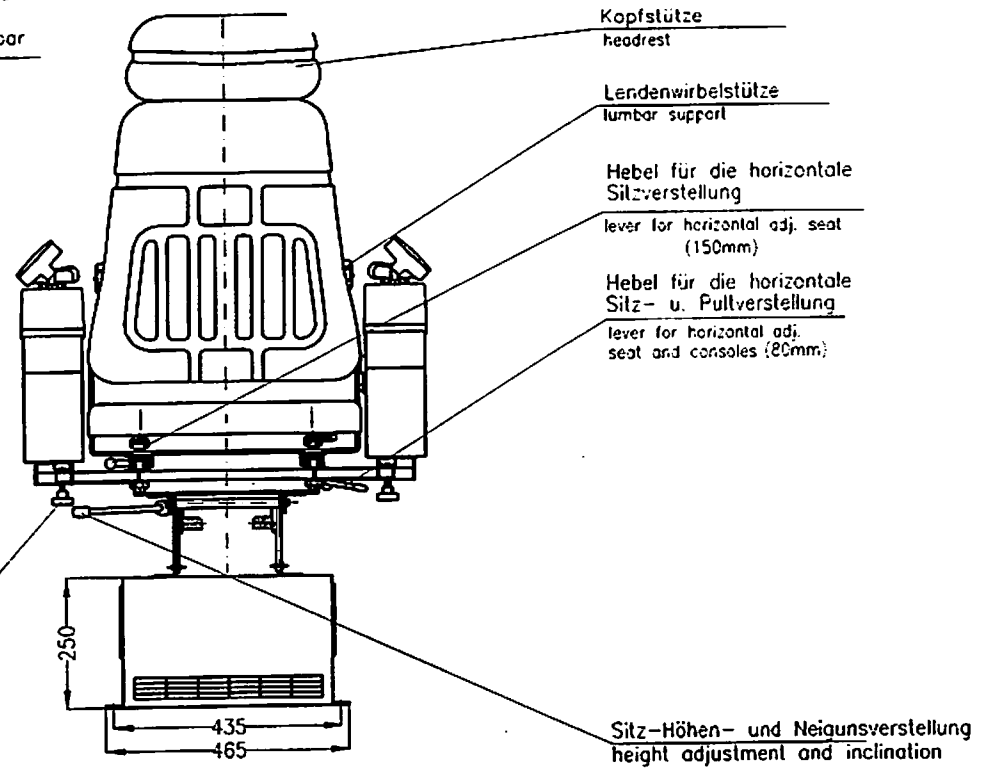
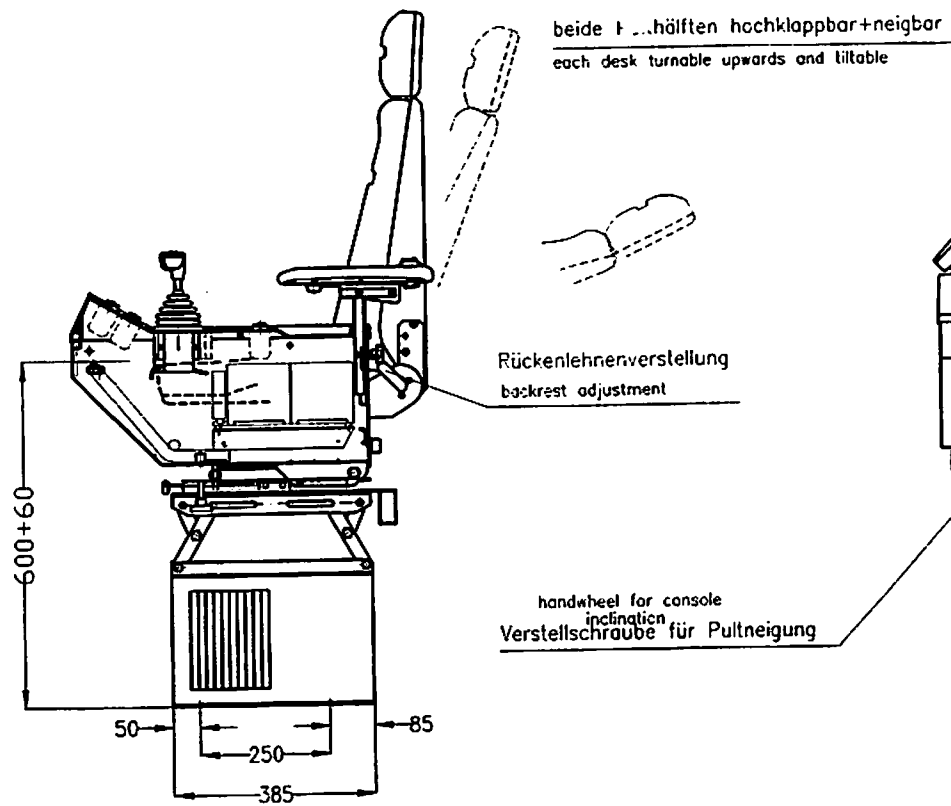

handwheel for console inclination  
Verstellschraube für Pultneigung

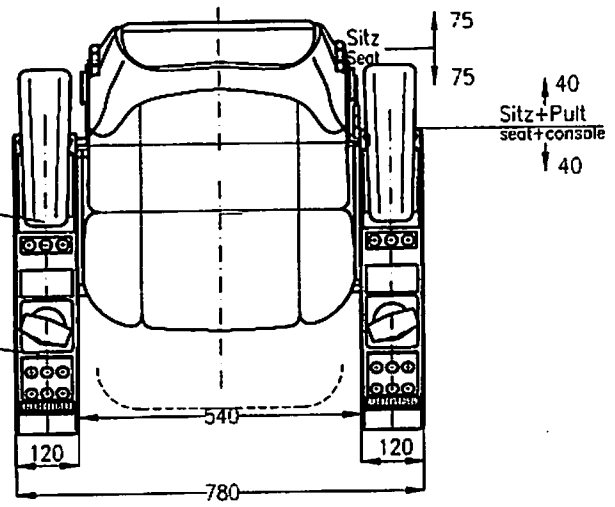

seit 9/97 Sitz S85-AD-B-K-LW-HN  
Since 9/97 seat S85-AD-S-K-LW-HN  
Sitz ERWA nach FSE86-1  
seat ERWA, see FSE86-1  
Standardfarbe: schwarz  
standard paint: black

07.04.98 Grammer Sitz			<b>SPOHN &amp; BURKHARDT</b> D 7902 BLAUBEUREN TEL. 07344/771-0	BEZEICHNUNG:	KUNDE: <b>LIEBHERR</b>	ZEICHNUNGS.-NR.:	VON: 1
MABSTAB:	DATUM:	NAME:		Fahrersitz mit Heizlüfter	KGM.-NR.:	<b>FS LH 101</b>	BLATT: 1



VCS0 96 11 VR-VCS0 690

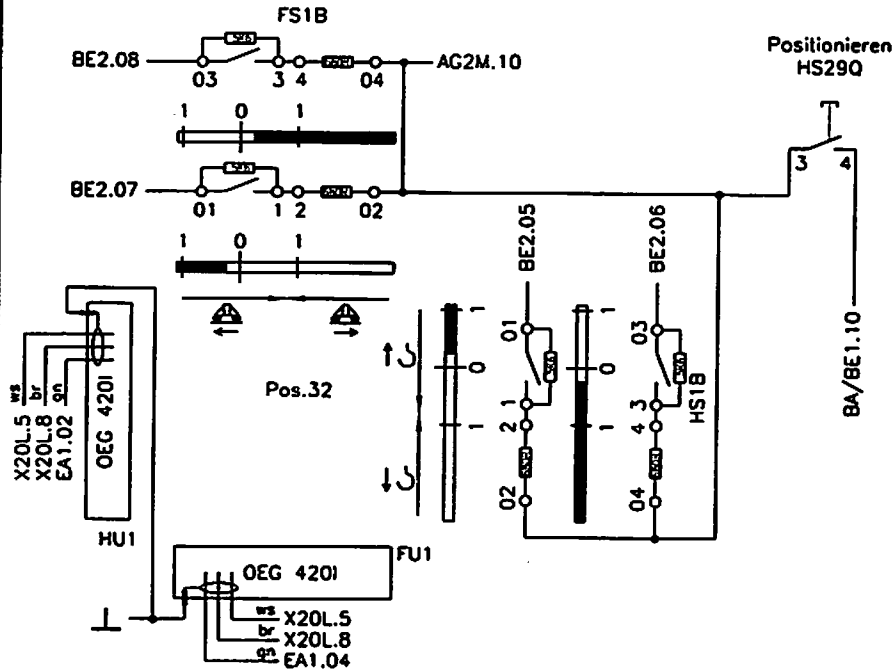

Pos.28

Pos.31  
Sensor  
Totmann

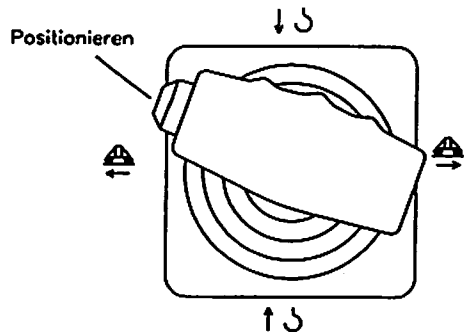
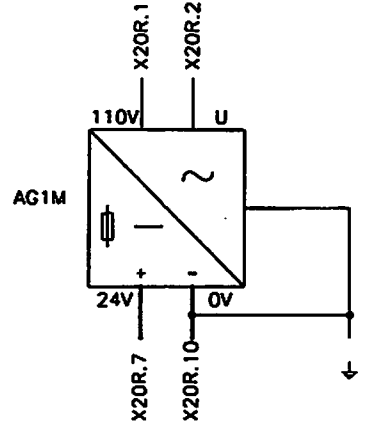
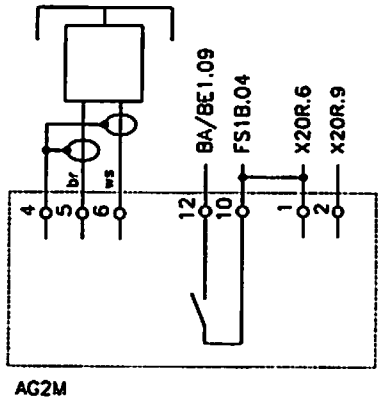

24V = Spannungsversorgung  
für A8B Geräte BA/BE1, EA1 und BE2 1,5ø blau  
Verdrahtung: rot 0,75qm<sup>2</sup>  
Gleichspannung 24V=: Hellblau 0,5qmm

im rechten Pult BA/BE1  
im linken Pult BA/BE1

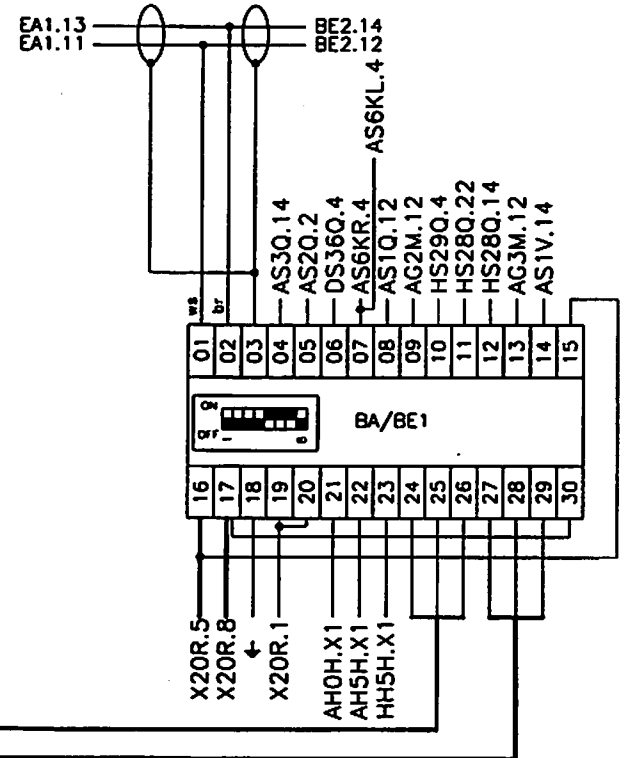

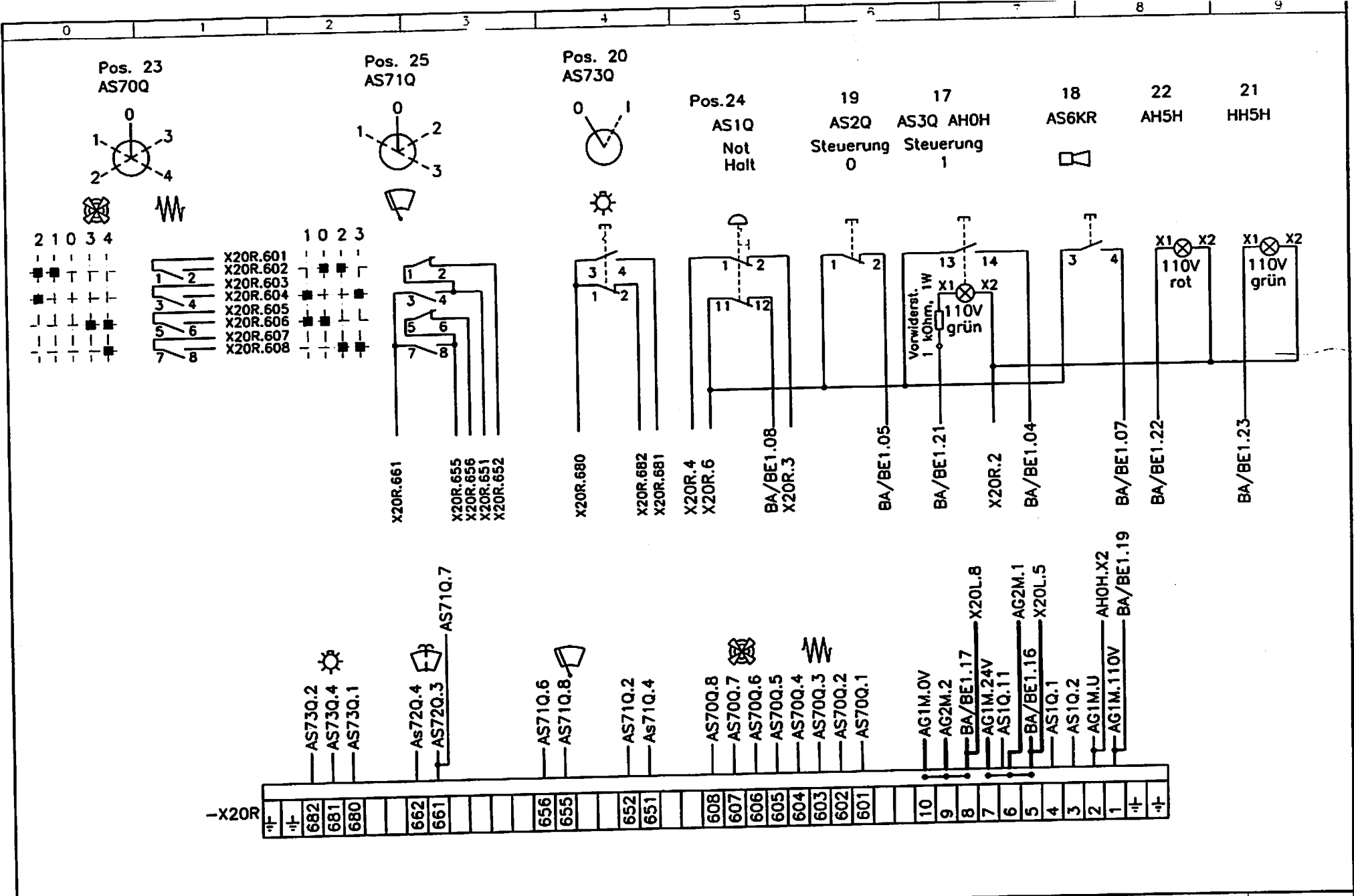

MABSTAB:   
 DATUM: 13.03.1998   
 NAME: R.Steeb



**SPOHN & BURKHARDT**  
 D 89143 BLAUBEUREN TEL. 07344/771-0

BEZEICHNUNG:   
 Fahrersitz FSLH 101 rechts

KUNDE: LIEBHERR   
 ID-NR.: 6125 619 01

ZEICHNUNGS.-NR.:   
 SS 11 251

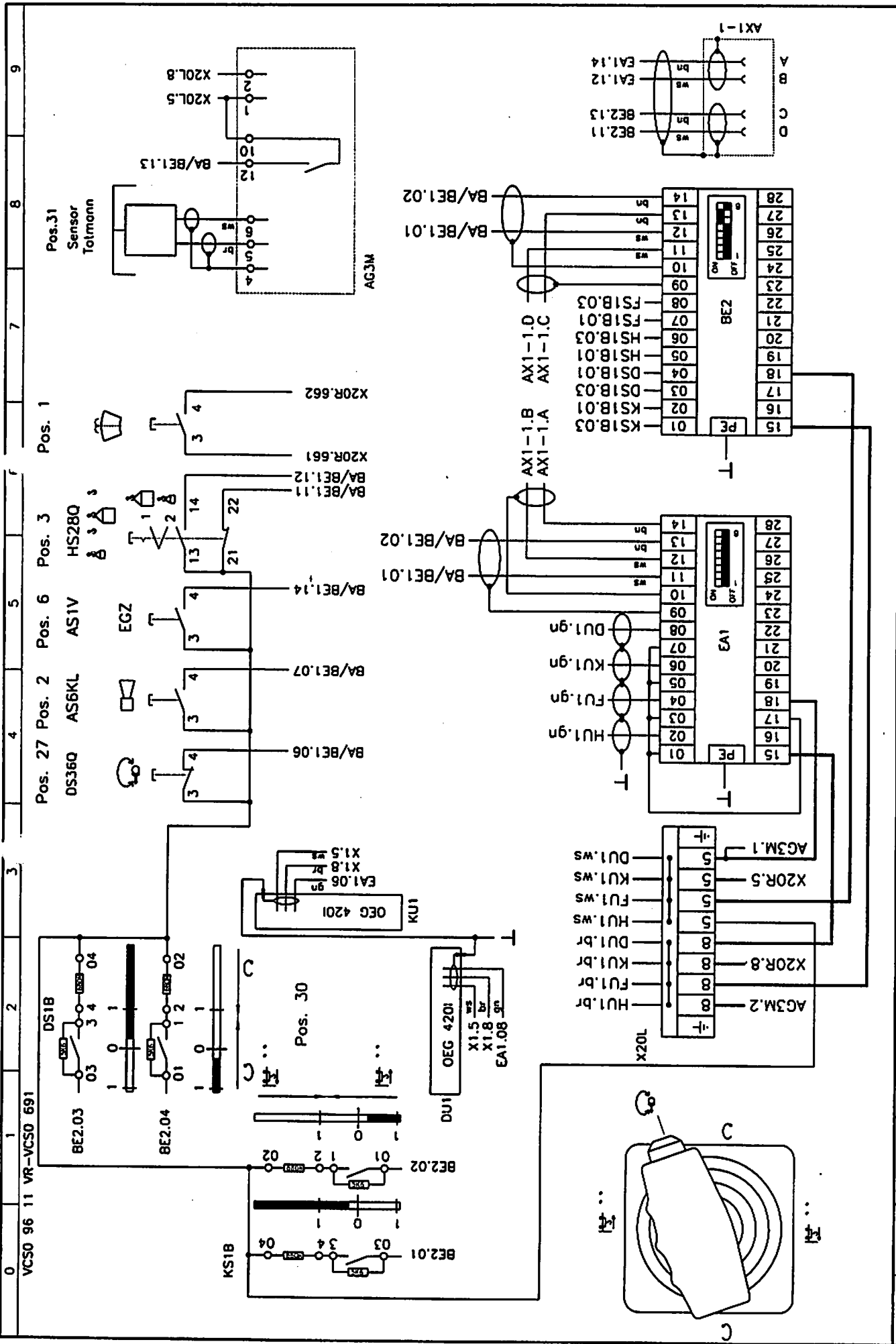
VON: 5   
 BLATT: 2



VCSO 96 11 VR-VCSO 691

MABSTAB:	DATUM:	NAME:	BEZICHTUNG:	KUNDE:	ZEICHNUNGS.-NR.:	VON:
	13.03.1998	R.Steob	Fahrersitz	LIEBHERR	SS 11 251	5
			FSLH 101 links			
				ID-NR.: 6125 619 01		
						BLATT: 3

0 1 2 3 4 5 6 7 8 9

RECHTS

LINKS

Pult Oberteil

Trägerbügel

Pult Unterteil

Pult Unterteil

Trägerbügel

Pult Oberteil

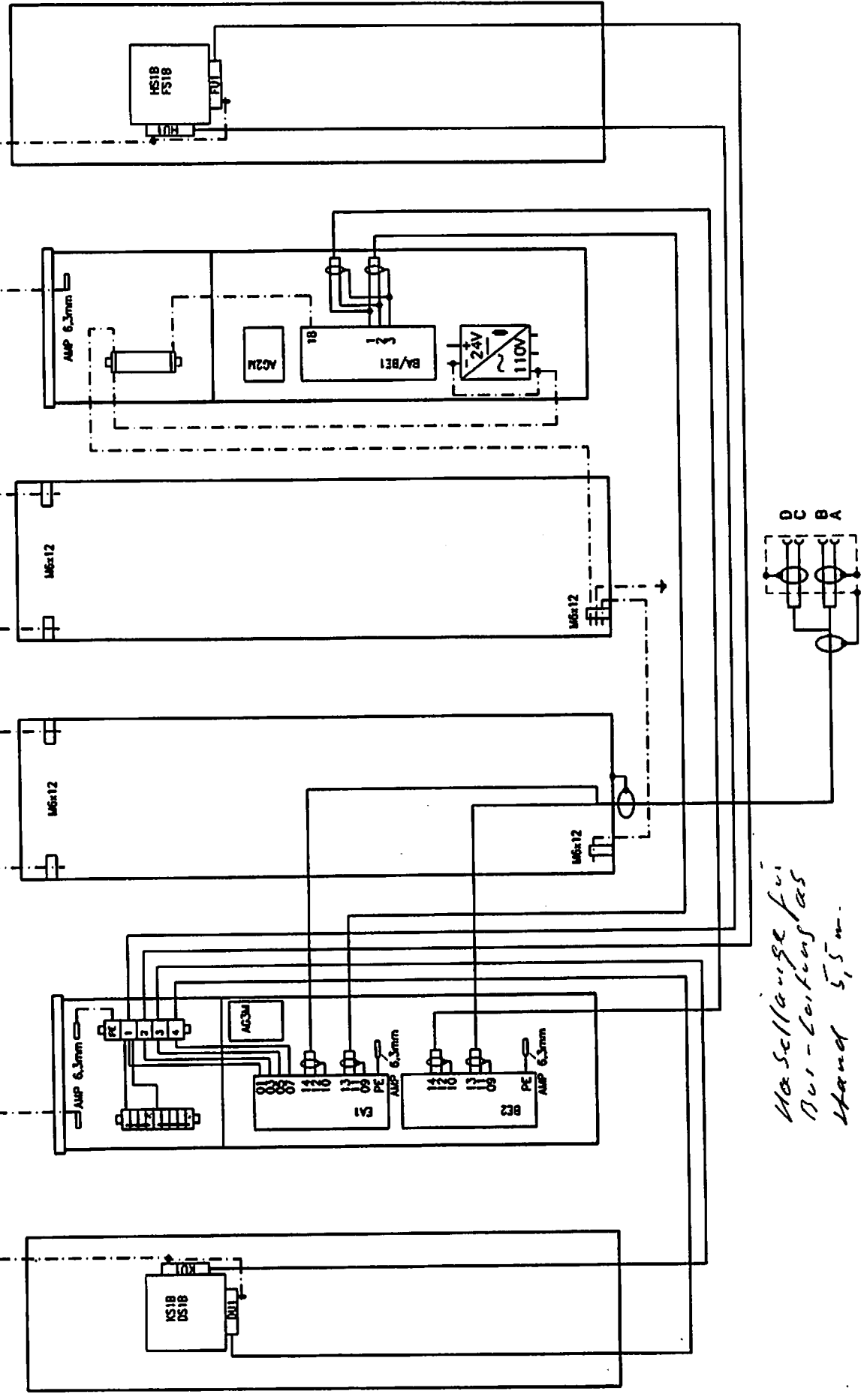

*Max. Seillänge für  
Bus-Leitungslas  
Hand 5,5m.*

MAPSTAB:	DATUM:	NAME:	BEZEICHNUNG: Geräteonordnungs- und PE-Anschlußplan	KUNDE: LIEBHERR	ZEICHNUNGS-NR.: SS 11 251	VON:	5
	13.03.1958	R. Steeb				ID-NR.: 6125 619 01	BLATT:



**SPOHN & BURKHARDT**  
D 69143 BLAUZIBUREN TEL. 07344/771-0

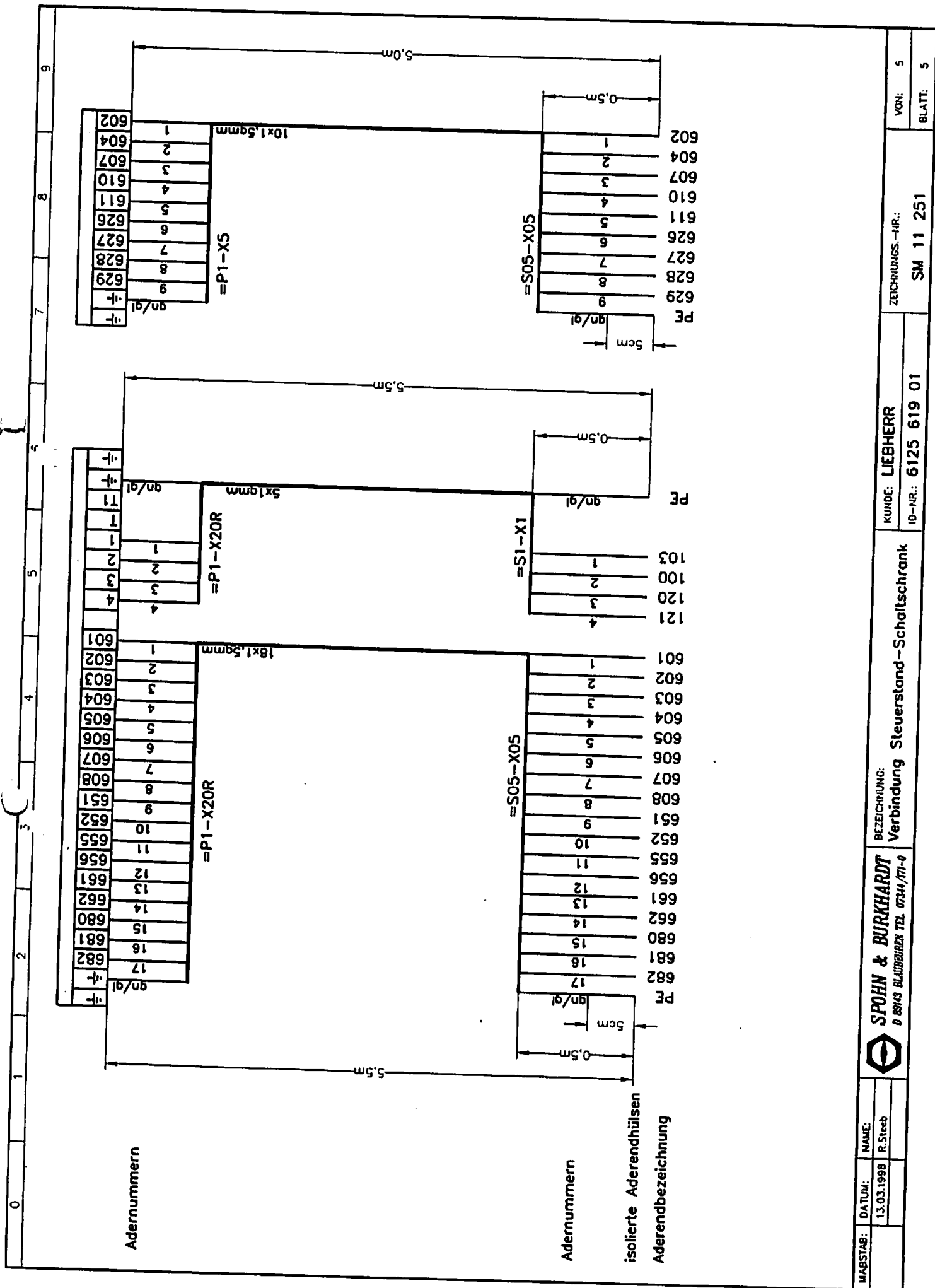

MABSTAB:	DA/TUM:	NAME:
	13.03.1998	R.Steub

**SPOHN & BURKHARDT**  
 D 6845 BLAUDEBEN TEL. 07341/71-0

BEZEICHNUNG:  
**Verbindung Steuerstand - Schaltschrank**

KUNDE: **LIEBHERR**  
 ID-NR.: **6125 619 01**

ZEICHNUNGS-NR.: **SM 11 251**  
 VON: **5**  
 BLATT: **5**