

81 K Kranmontage / Krandemontage Ausleger-Steilstellung 30°

(Nicht serienmäßig!)

Umrüsten von Ausleger-Stellung horizontal nach Ausleger-Steilstellung 30°



- Sicherheitshinweise bei Montage / Demontage“ beachten (siehe Kap. 3 „Montage“ Seite 3-13)!
- Vor dem Ausführen von Montage- und Umrüstattigkeiten am Kran, Kran ausschalten: „Steuerung Aus“ und „Hauptschalter Aus“. Gegen unbefugtes Wiedereinschalten sichern!



- Bei Drehkreisradius 3,5 m ist Ausleger-Steilstellung 30° nicht möglich:
 - bei Kranaufbau mit 6 Turmstücken
 - bei Auslegerlängen 45 m und 42 m bei Kranaufbau mit 5 Turmstücken
- Bei Drehkreisradius 2,75 m ist Ausleger-Steilstellung 30° nicht möglich:
 - bei Auslegerlängen 45 m, 42 m und 37 m bei Kranaufbau mit 6 Turmstücken
 - bei Auslegerlängen 45 m und 42 m bei Kranaufbau mit 5 Turmstücken
- Bei Ausleger-Steilstellung 30° ist die Hubseilspeicherung über die Ballastierflasche nicht erlaubt!
- Bei Ausleger-Steilstellung 30° ist je nach Kranaufbau zusätzlicher Zentralballast bei Betriebszustand „Kran außer Betrieb“ erforderlich (siehe Kap. 2 „Standsicherheit“)!)



- Übersicht über die Anbau- bzw. Umbauteile: siehe nachfolgende Seite.
- Für Informationen zum Aufbau der Rücken-Abspannungen je nach Kranaufbau: siehe Kap. 6 „Seile“: „Verbindungen Abspannseile“ Seite 6-27 und Seite 6-29.
- Für Informationen zur Montage des Zentralballasts siehe Kap. 2 „Standsicherheit“.

Übersicht Anbau- bzw. Umbauteile

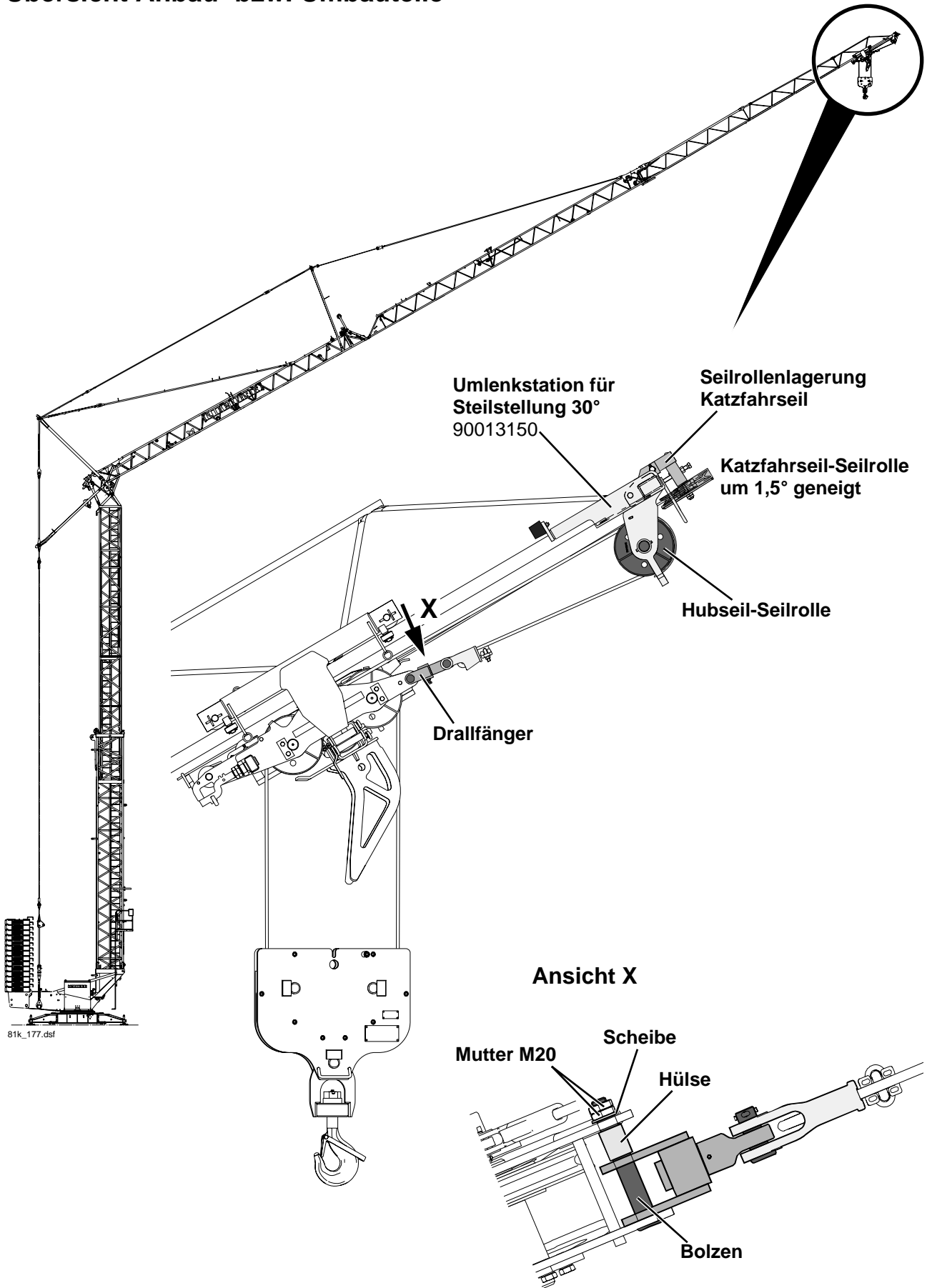

1. Kran vorbereiten:



Wenn der Kran aus der „Transportposition“ heraus montiert wird:

- Windmesser bei „Kran in Transportposition“ für Kranaufbau mit Ausleger in Steilstellung 30° umsetzen. (Siehe Kap. 3 „Montage“ Punkt 7.1 Seite 3-41.)
- Rücken-Abspannung einbolzen, nachdem der Kran abgestützt wurde aber bevor der Turm aufgestellt wird.
Anordnung der Abspannseile, Laschen und Stangenabspannungen je nach Kranaufbau siehe Kap. 6 „Seile“ Seite 6-27 und Seite 6-29.
- Kran montieren bis einschließlich Punkt 27 „Ausleger-Mittelstück entriegeln“ (siehe Kap. 3 „Montage“ Seite 3-19 bis 3-83) bzw.
- Kran demontieren bis einschließlich Punkt 7 „Verbindungslasche der Rücken-Abspannung aus dem Dehnstab ausbolzen“ (siehe Kap. 3 „Demontage“ Seite 3-125 bis 3-140).
- Wenn Windmesser noch nicht für Kranaufbau mit Ausleger in Steilstellung 30° umgesetzt: Windmesser umsetzen. (1, 1 - 5)

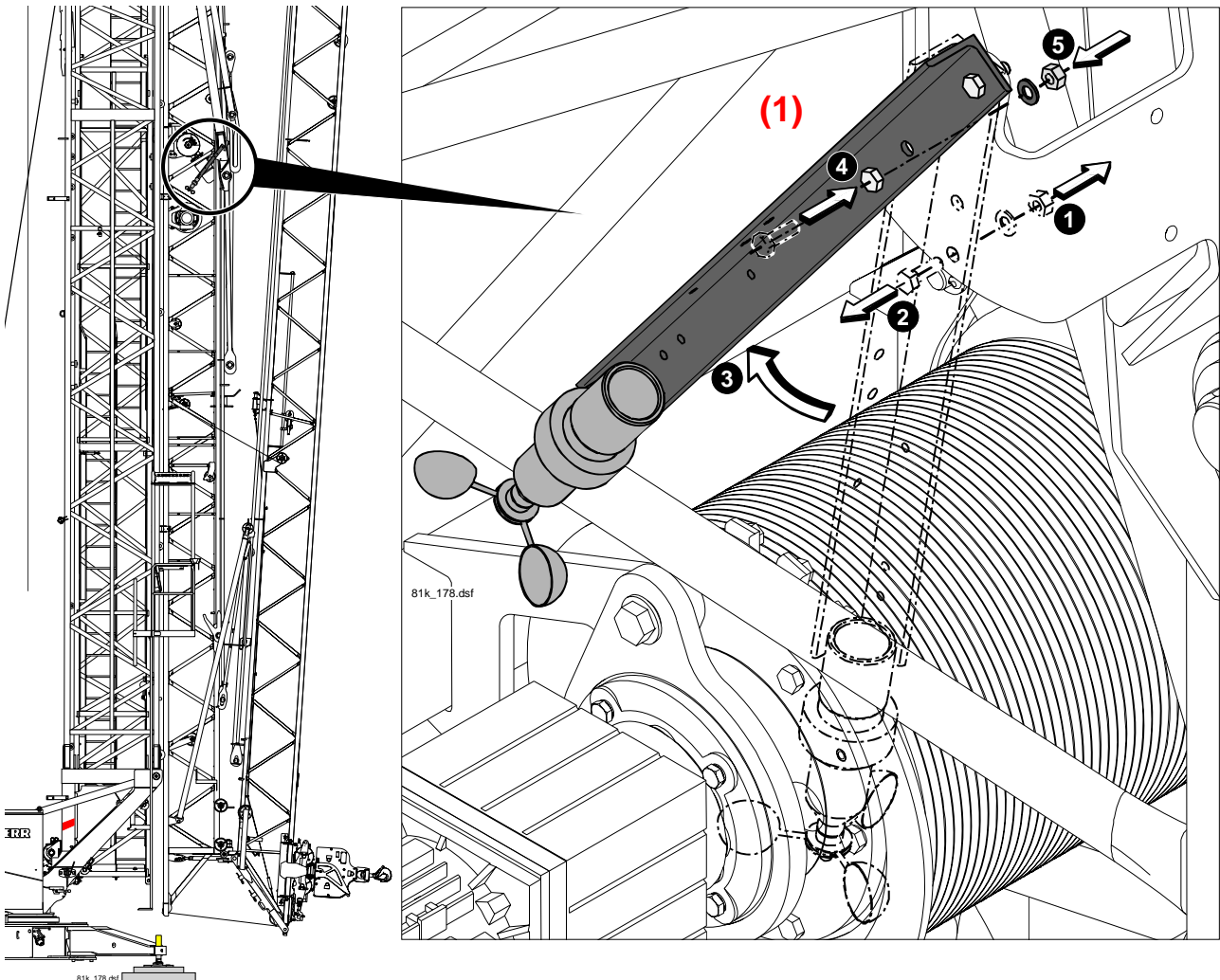

Kran vorbereiten:

- Wenn Rücken-Abspannung noch nicht eingebolt: je nach Kranaufbau Abspannseile, Laschen und Stangenabspannungen einbolzen.

Dargestellt: Rücken-Abspannung für Kranaufbau ohne zusätzliche Turmstücke

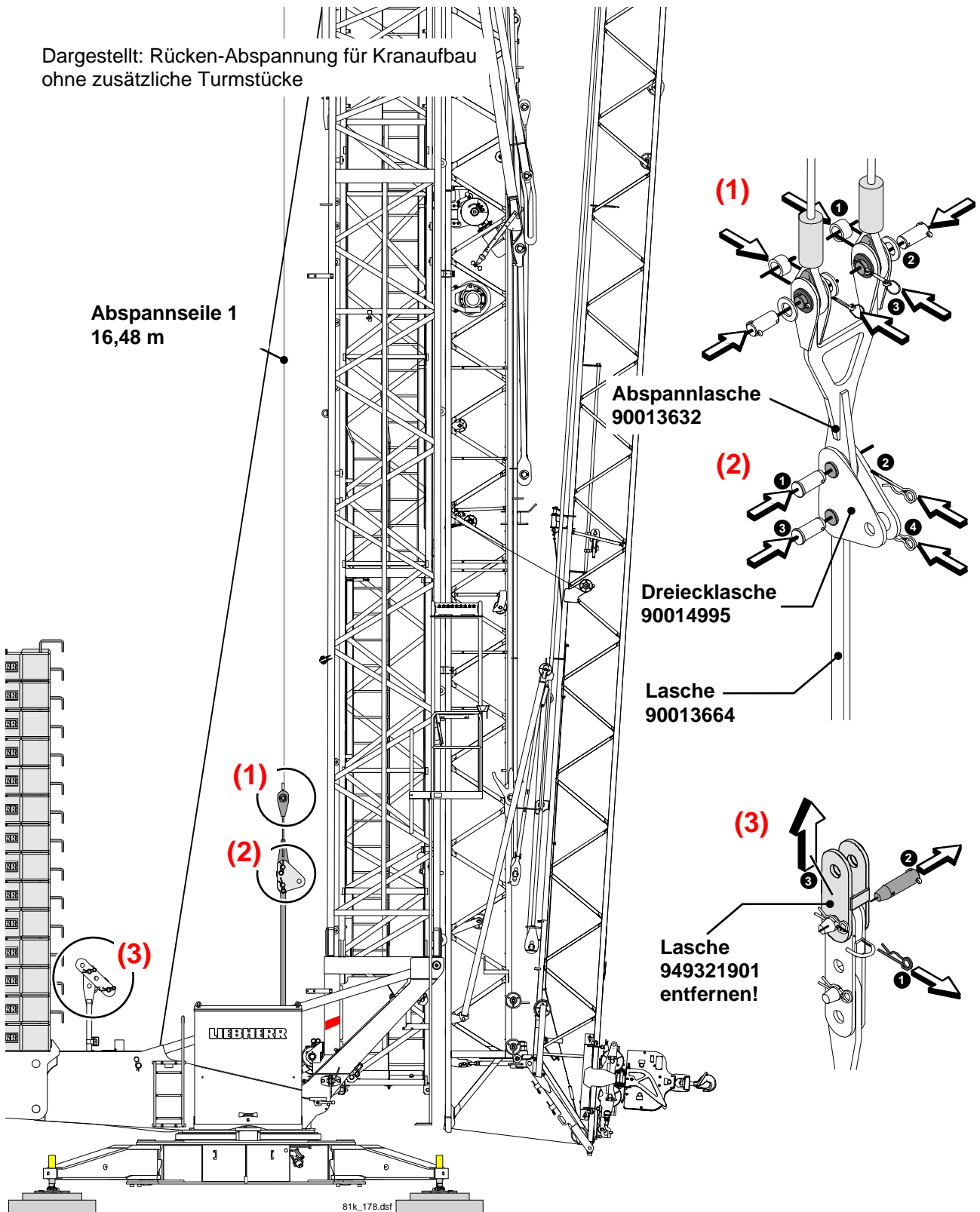

2. „Ausleger-Mittelstück ablassen“ vorbereiten:



- Laufkatze vom Ausleger-Mittelstück entriegeln? (1, 1 - 2)

- Ausleger in Windrichtung drehen! (2)
- Lasthaken mit der Laufkatze verriegeln. (3, 1 - 2)
- Am Funkfernsteuerpult Wahlschalter *Antrieb* auf „3 (Hilfsantrieb)“ schalten. (4)

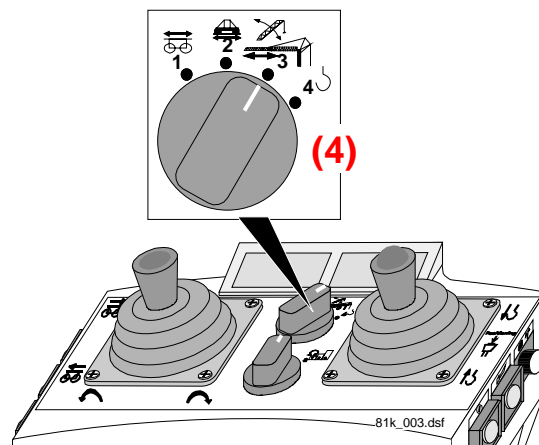
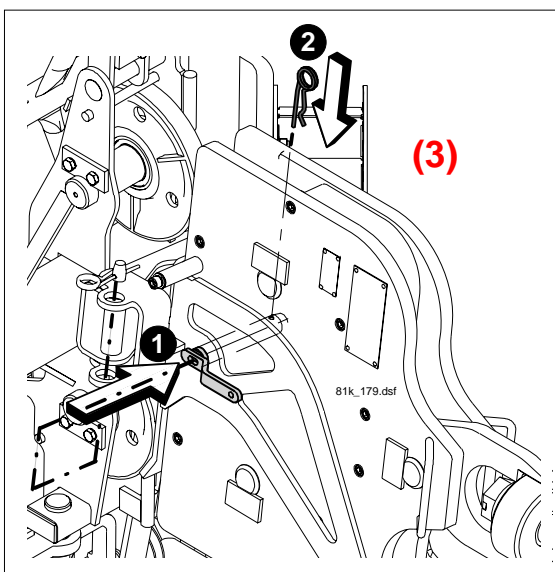
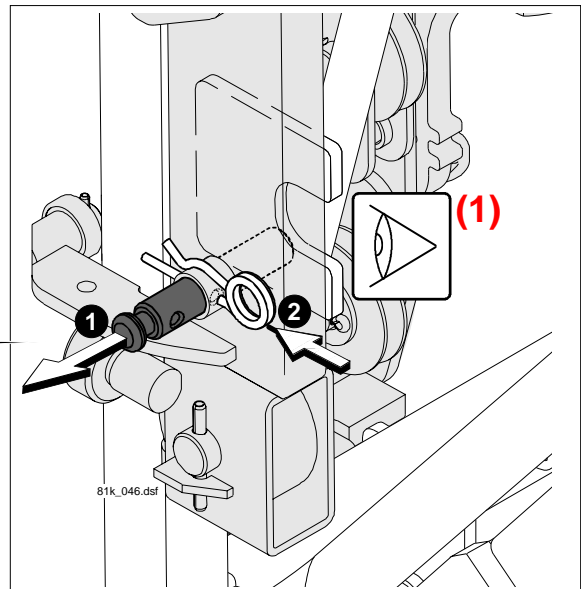
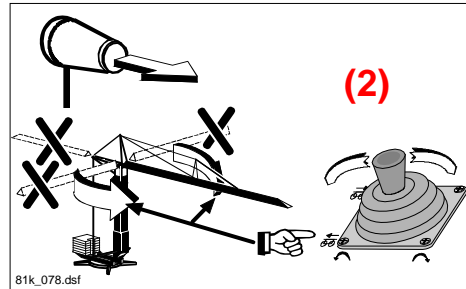
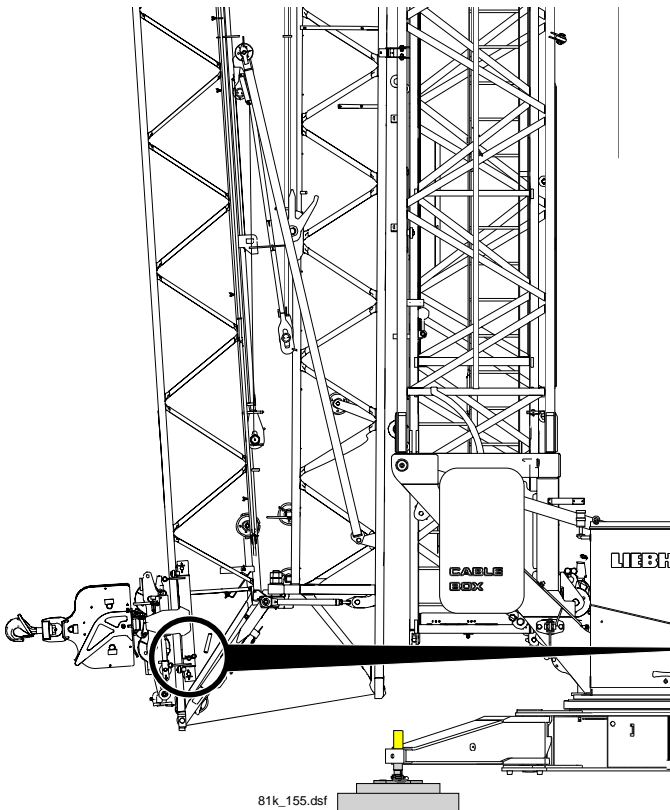

3. Ausleger-Mittelstück ablassen:



- Ausleger in Windrichtung? (1)
- Seilverlauf, Einscherung und Lage aller Seile beobachten!
- Seile und Leitungen dürfen nirgends hängen bleiben!
- Der Lasthaken darf nicht mit dem Boden kollidieren!
- Fährt das Ausleger-Mittelstück korrekt in die Aufnahmen am Ausleger-Anlenkstück ein?



Sobald der Endschalter *Auslegerteil II 84° zu Ausleger-Anlenkstück* (siehe Kap. 3 „Sicherheitseinrichtungen“ Punkt 17 Seite 3-116) **betätigt** ist, kann der Innenturm nicht mehr teleskopiert werden!

- Innenturm etwas austeleskopieren (2) und Ausleger-Mittelstück in die Horizontale ablassen (3).

Darauf achten, dass der Lasthaken nicht mit dem Boden kollidiert! (3)

Darauf achten, dass die Bolzen am Ausleger-Mittelstück korrekt in die Aufnahmen am Ausleger-Anlenkstück einfahren! (3)

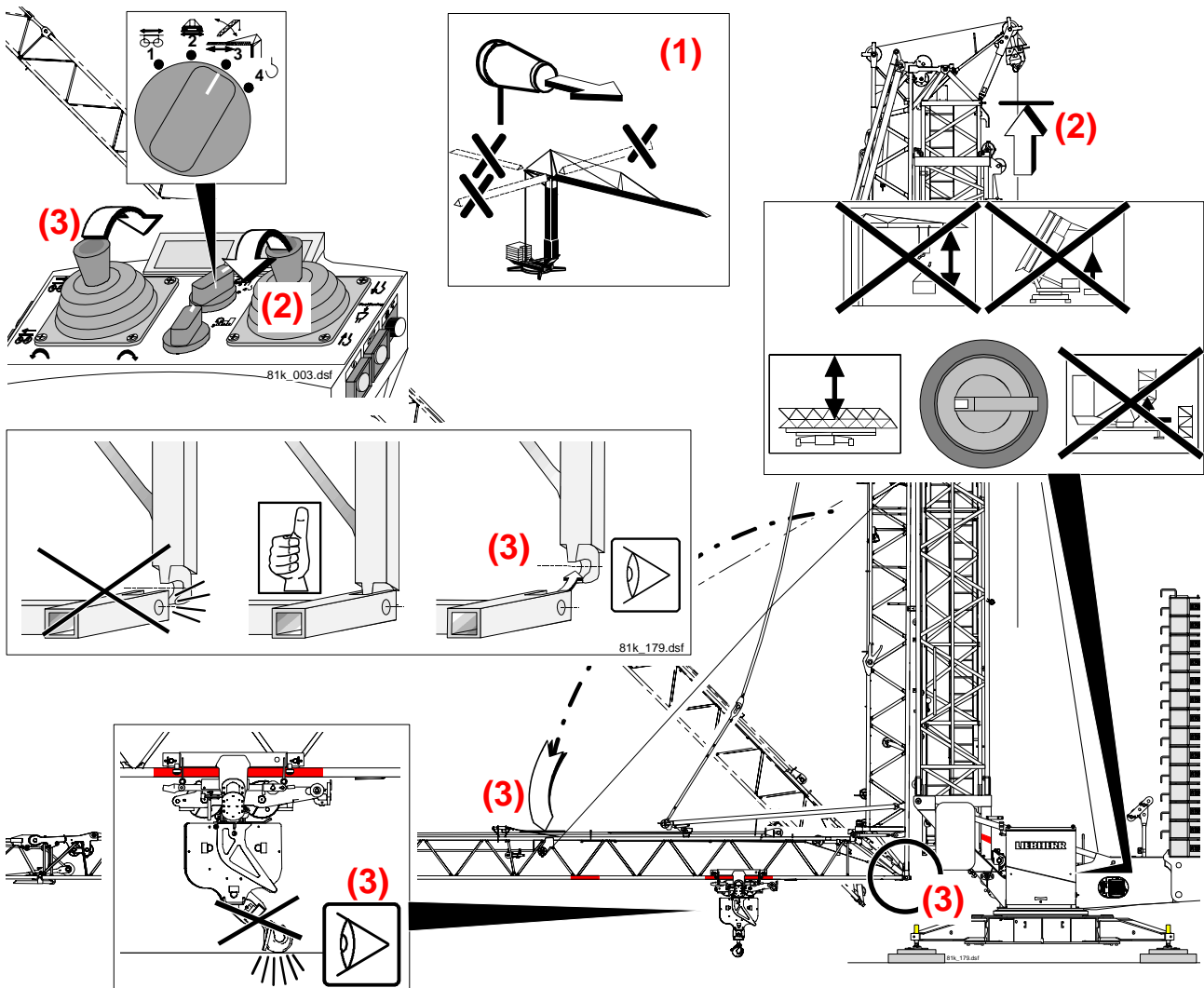

4. Am Bedientableau Schaltschrank S1 Wahlschalter *Betriebsarten* auf „Klettern“ schalten. (1)
5. Informationen zu den notwendigen Schalterstellungen beim Umrüsten des Krans auf Steilstellung 30°:



- Wenn der Wahlschalter *Betriebsarten* auf „Klettern“ steht, können die Bewegungen, die bei der Umrüstung des Krans auf Steilstellung 30° notwendig sind, nacheinander ausgeführt werden.
- Die einzelnen Bewegungen werden über den Meisterschalter „Katzfahrwerk“ ausgeführt. (2) Dazu muss der gewünschte Antrieb mit dem Wahlschalter *Antrieb* am Funkfernsteuerpult gewählt werden:
 - Stellung 1 = „Katzfahren“ (3)
 - Stellung 3 = „Hilfsantrieb“ (Ausleger-Mittelstück nach oben ziehen / ablassen) (4)
 - Stellung 4 = „Hubwerk“ (Lasthaken auf / ab) (5)

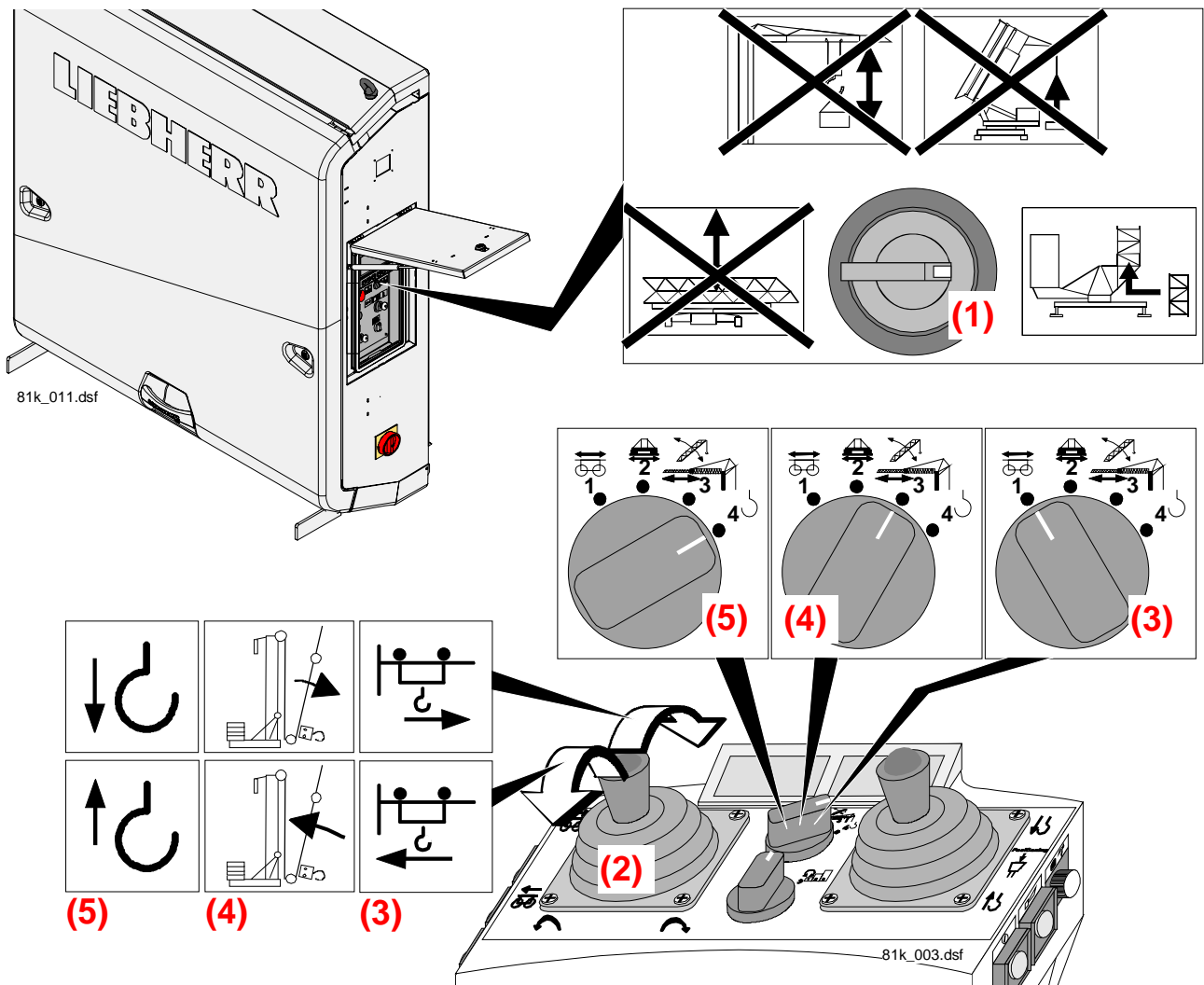

6. Laufkatze in die Verriegelungsposition fahren (1) und mit dem Ausleger-Mittelstück verriegeln (2, 1 - 2).

7. Seilbruchsicherung festsetzen:

- Federstecker aus der Ablage ziehen. (3, 1)
- Hebel der Seilbruchsicherung mit dem Federstecker festsetzen. (3, 2)
Auf die richtige Position des Hebels beim Stecken des Federsteckers achten! (4)
Der Federstecker muss sich oberhalb des Blechs an der Laufkatze befinden.

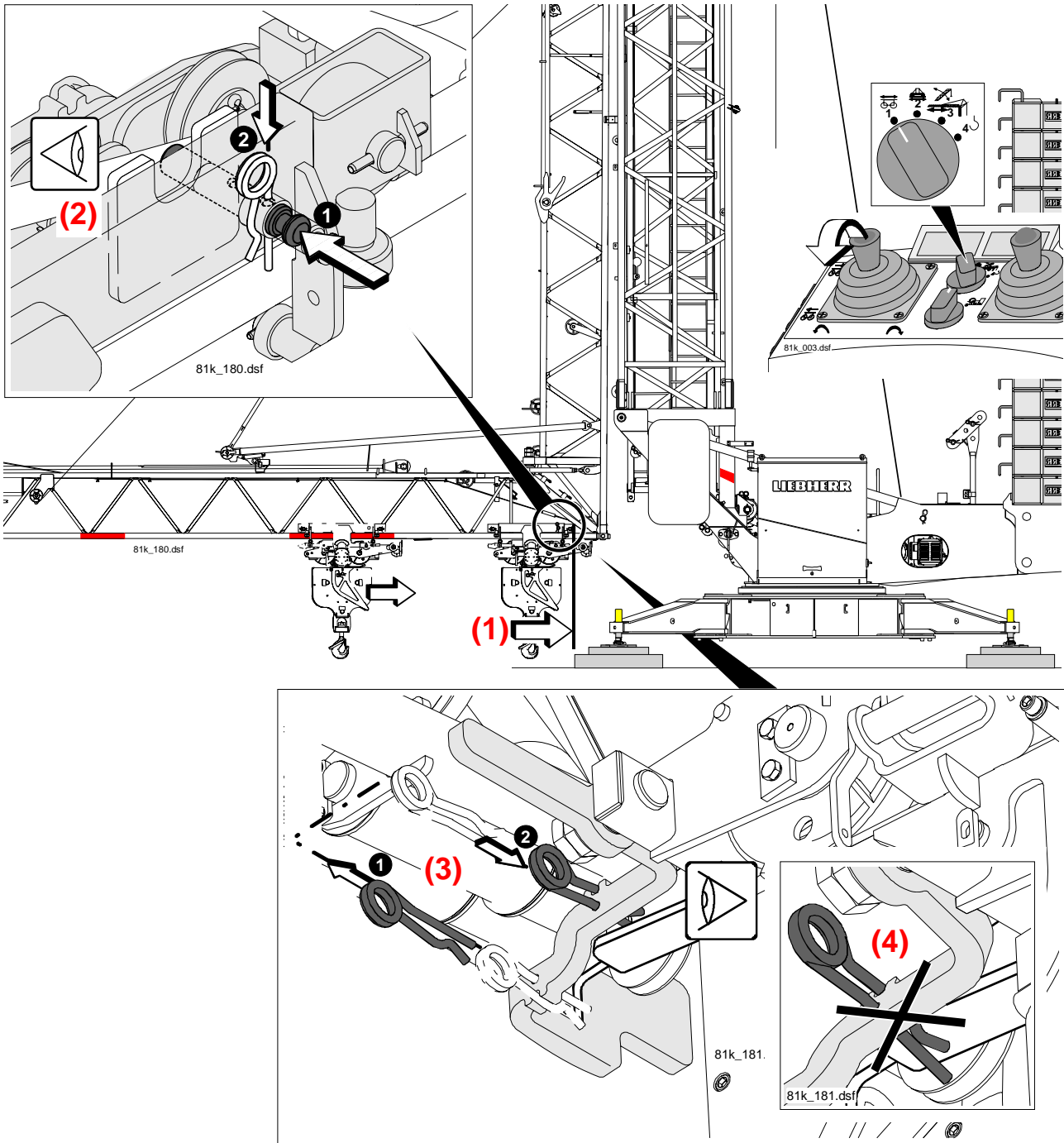

8. Katzfahrseil 2 von der Laufkatze demontieren:

- Zur besseren Übersicht kann das Abdeckblech an der Spannvorrichtung Laufkatze demontiert werden: Schrauben (2x) lösen (1) und Abdeckblech (2) entfernen.
- Laufkatze langsam in Richtung Auslegerspitze fahren, bis die Klinke aus der Zahnstange gezogen werden kann. (3)
Da die Laufkatze festgesetzt ist, wird nur die Zahnstange in Richtung Auslegerspitze gezogen, die Klinke rutscht aus den Zähnen und lässt sich bewegen.
- Klinke aus den Zähnen der Zahnstange ziehen und festhalten. (4)

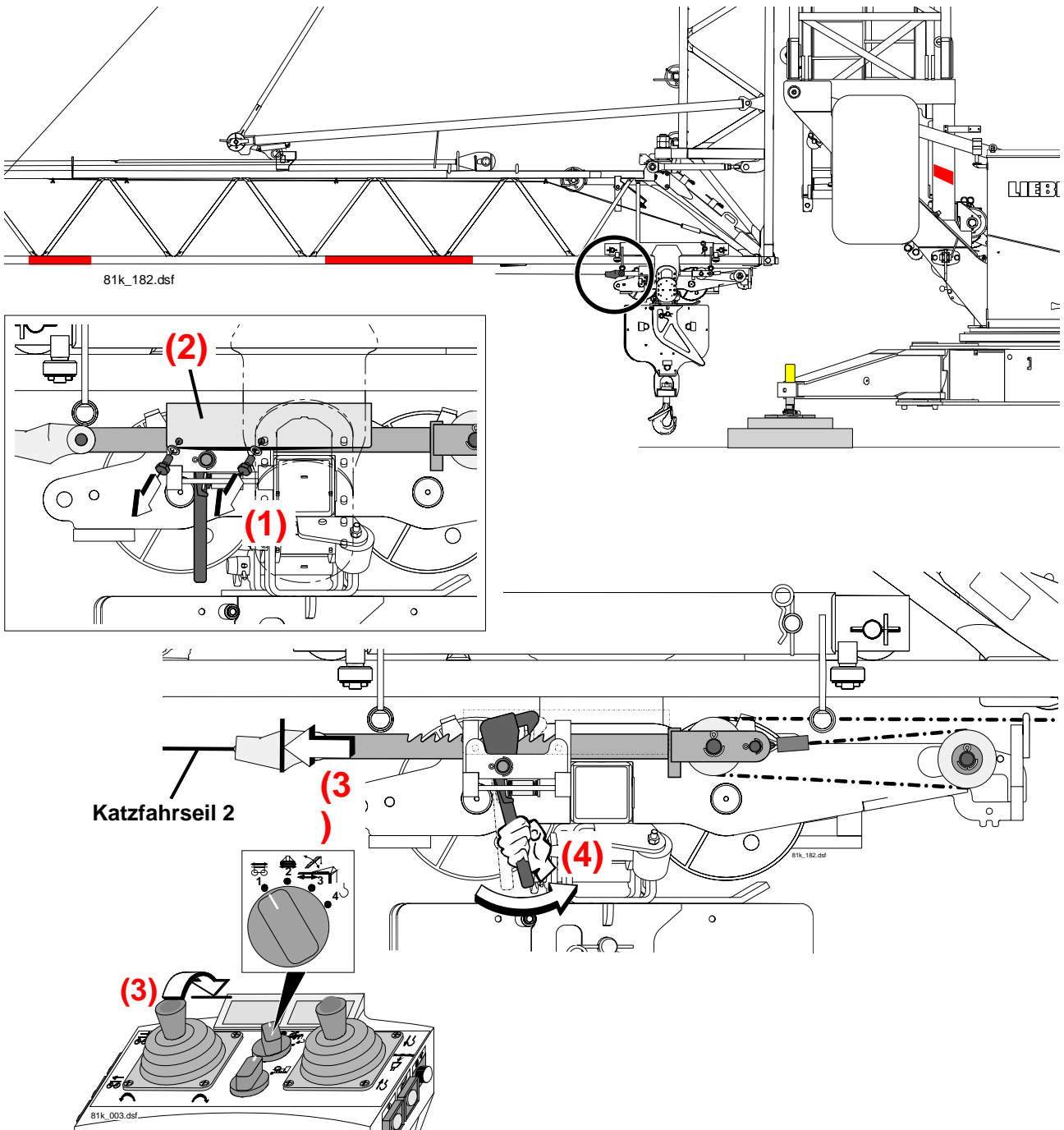

Katzfahrseil 2 von der Laufkatze demontieren:

- Laufkatze (=Zahnstange) langsam in Richtung Turm fahren, bis die Klinke am 1. Zahn der Zahnstange eingerastet werden kann. **(1)**
- Klinke am 1. Zahn der Zahnstange einrasten. **(2)**
- Katzfahrseil 2 entspannen. **(3)**
- Seilanschluß Katzfahrseil 2 von der Laufkatze demontieren. **(4, 1 - 2)**
- Katzfahrseil 2 aus dem Seilanschluß lösen. **(5, 1 - 5)**

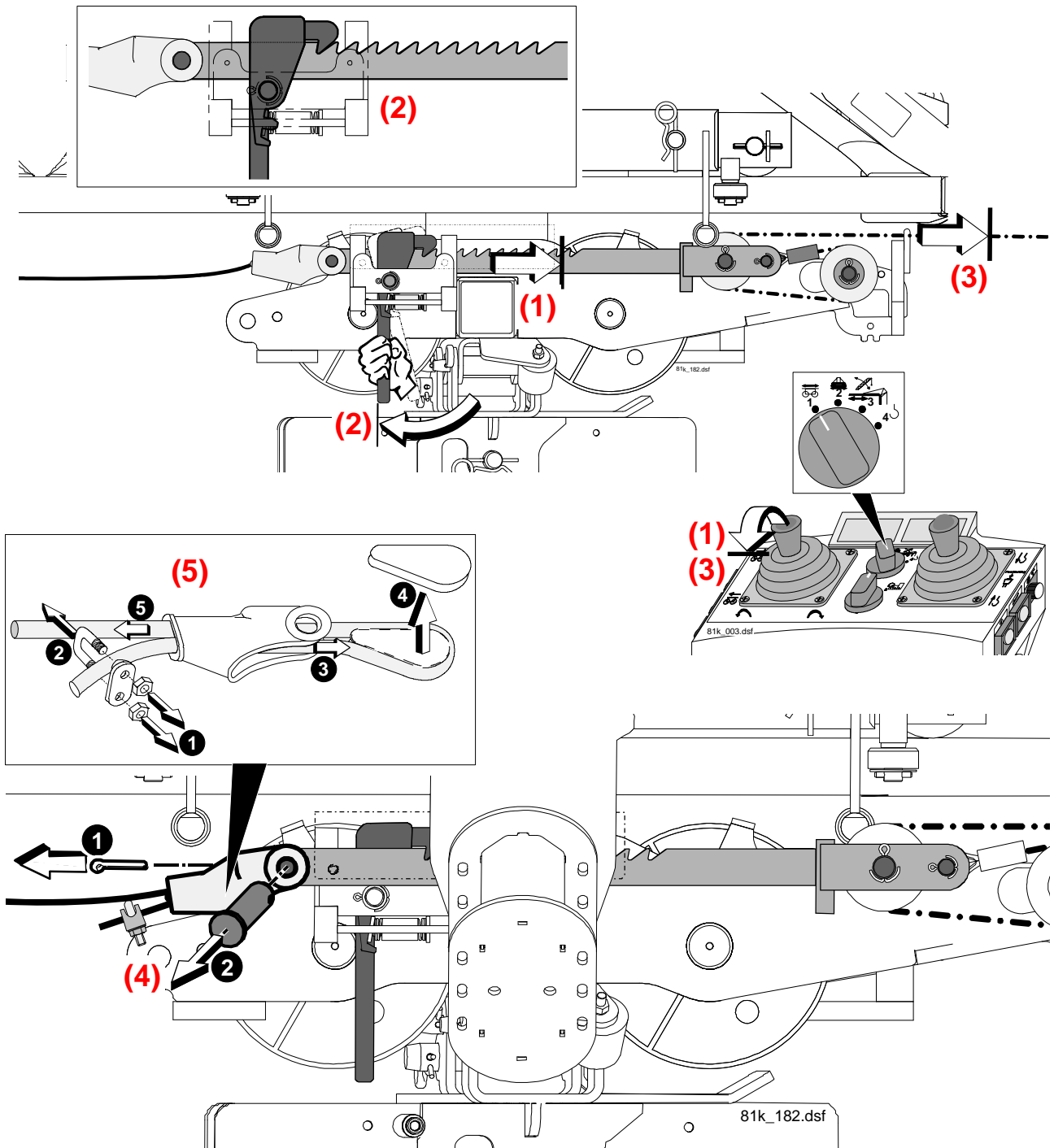

9. Wenn Ballastierflasche vorhanden: Ballastierflasche sichern:

- Ballastierflasche abfahren (1) und mit der Drehbühne verbolzen (2, 1 - 2).

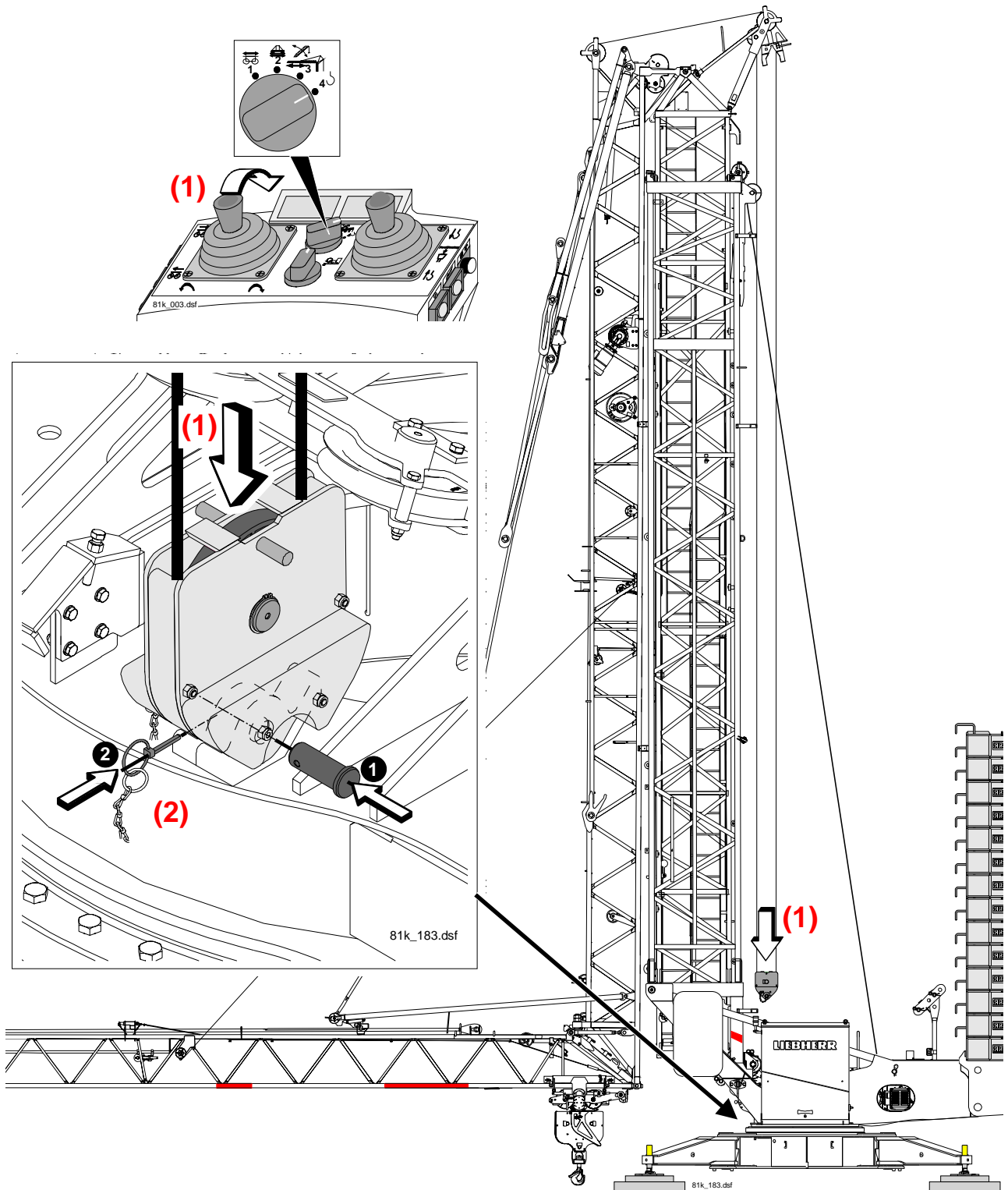

10. Umlenkstation für „Ausleger horizontal“ demontieren:



- Vor dem Ausführen von Umrüsttätigkeiten am Kran, Kran ausschalten: „Steuerung Aus“ und „Hauptschalter Aus“. Gegen unbefugtes Wiedereinschalten sichern!

10.1 Demontage Umlenkstation für „Ausleger horizontal“ vorbereiten:



- Auslegerspitze und Lasthaken dürfen nicht mit dem Boden kollidieren!

- Ausleger ablassen, bis die Umlenkstation für „Ausleger horizontal“ demontiert werden kann. (1).
Darauf achten, dass weder der Lasthaken noch die Auslegerspitze mit dem Boden kollidiert! (1)
- Katzfahrseil 2 aus der Umlenkstation für „Ausleger horizontal“ ausscheren.

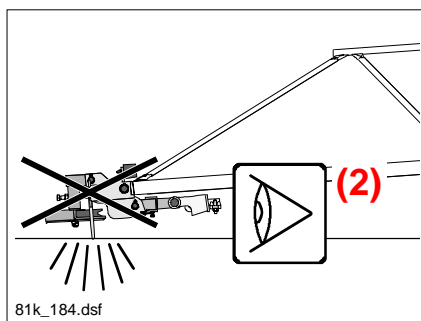
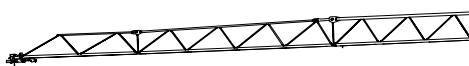
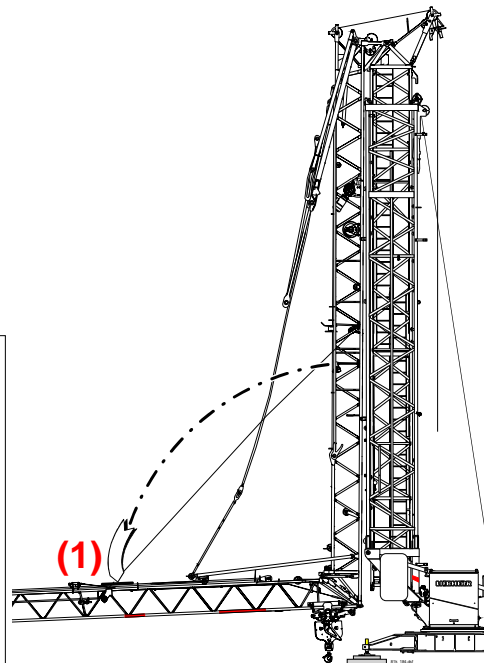
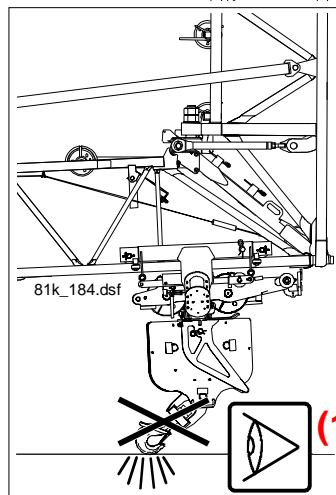
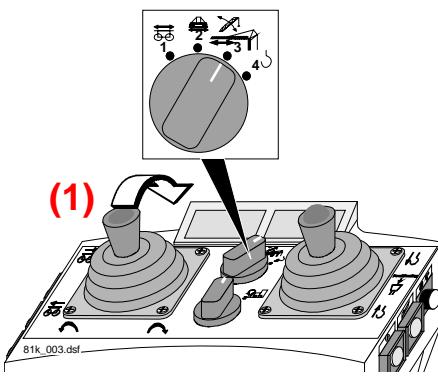

10.2 Wenn montiert: Signalleuchte demontieren. (1, 1 - 2)

10.3 Seilrollenlagerung Katzfahrseil 2 von der Umlenkstation demontieren. (2, 1 - 3)

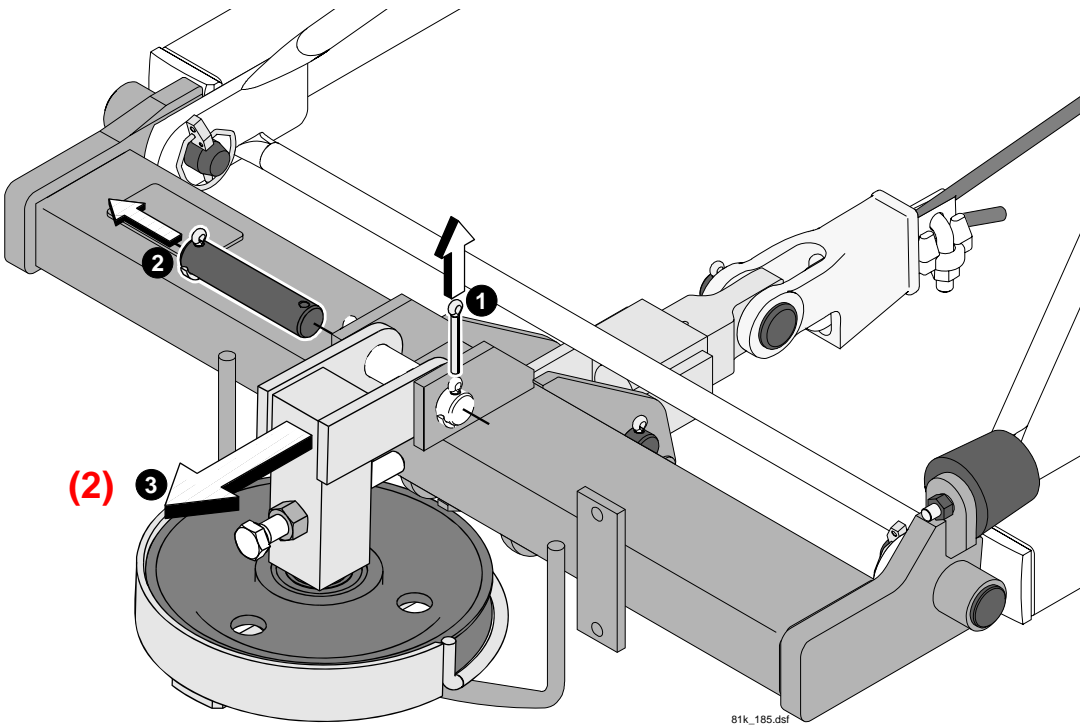
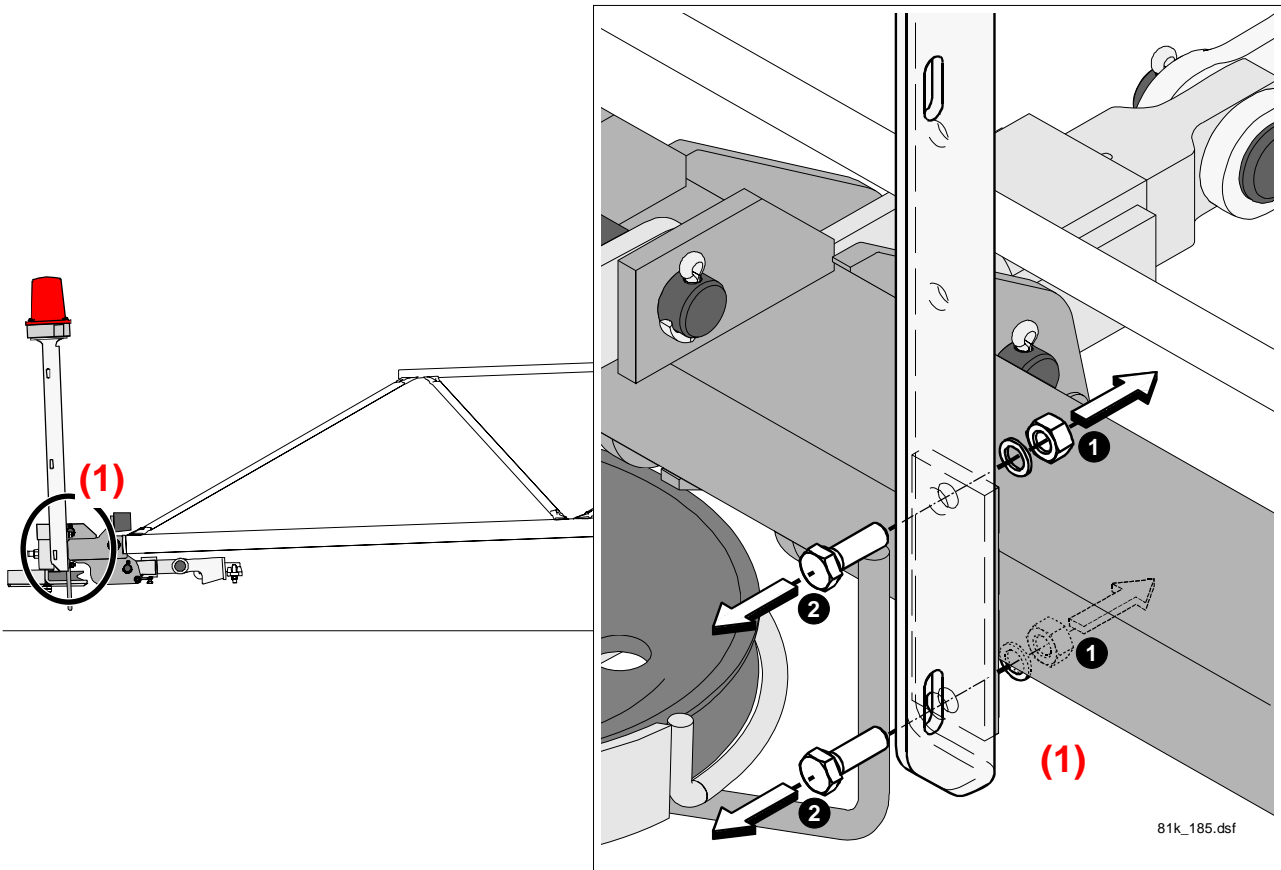

10.4 Hubseil von der Umlenkstation demontieren:

- Seilanschluß Hubseil vom Drallfänger demontieren. (1, 1 - 3)
- Hubseil aus dem Seilanschluß lösen. (2, 1 - 6)

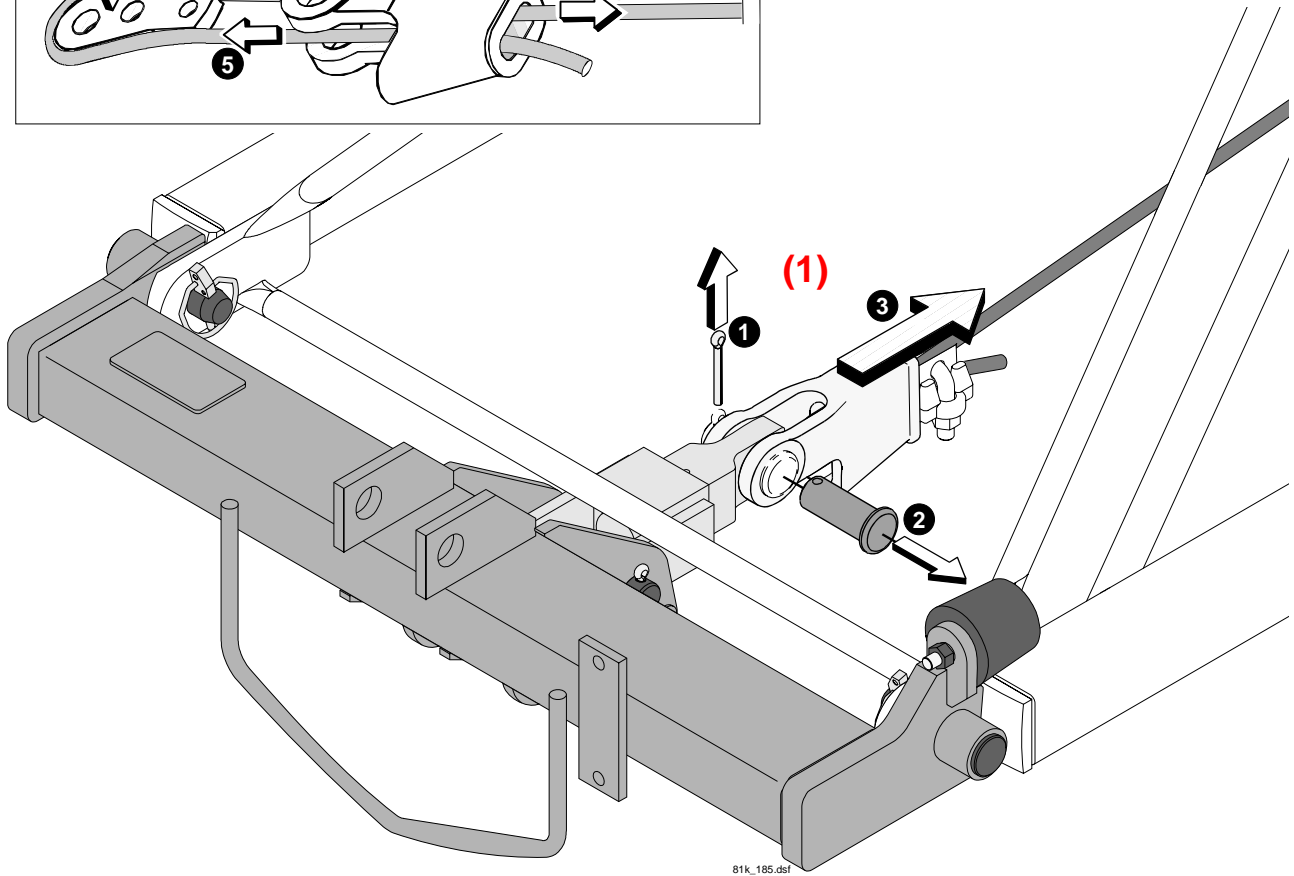
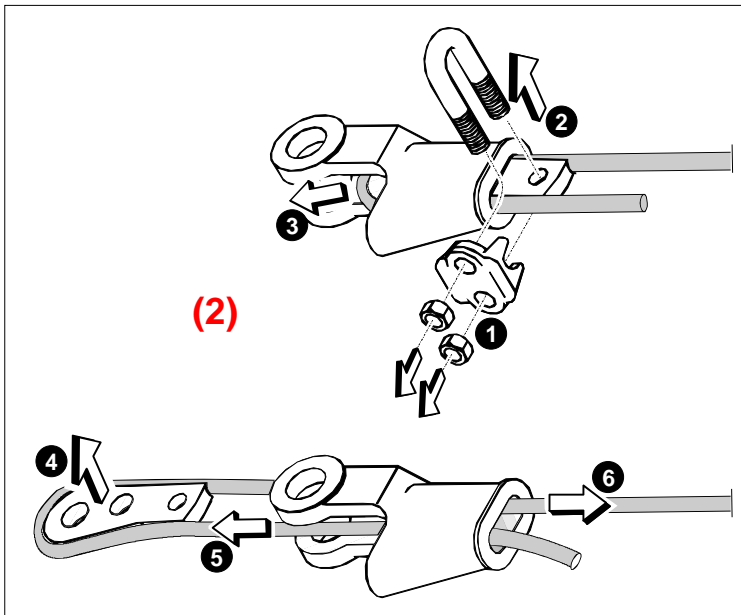

81k_185.dsf

10.5 Drallfänger von der Umlenkstation demontieren. (1, 1 - 3)

10.6 Umlenkstation für „Ausleger horizontal“ von der Auslegerspitze demontieren. (2, 1 - 3)

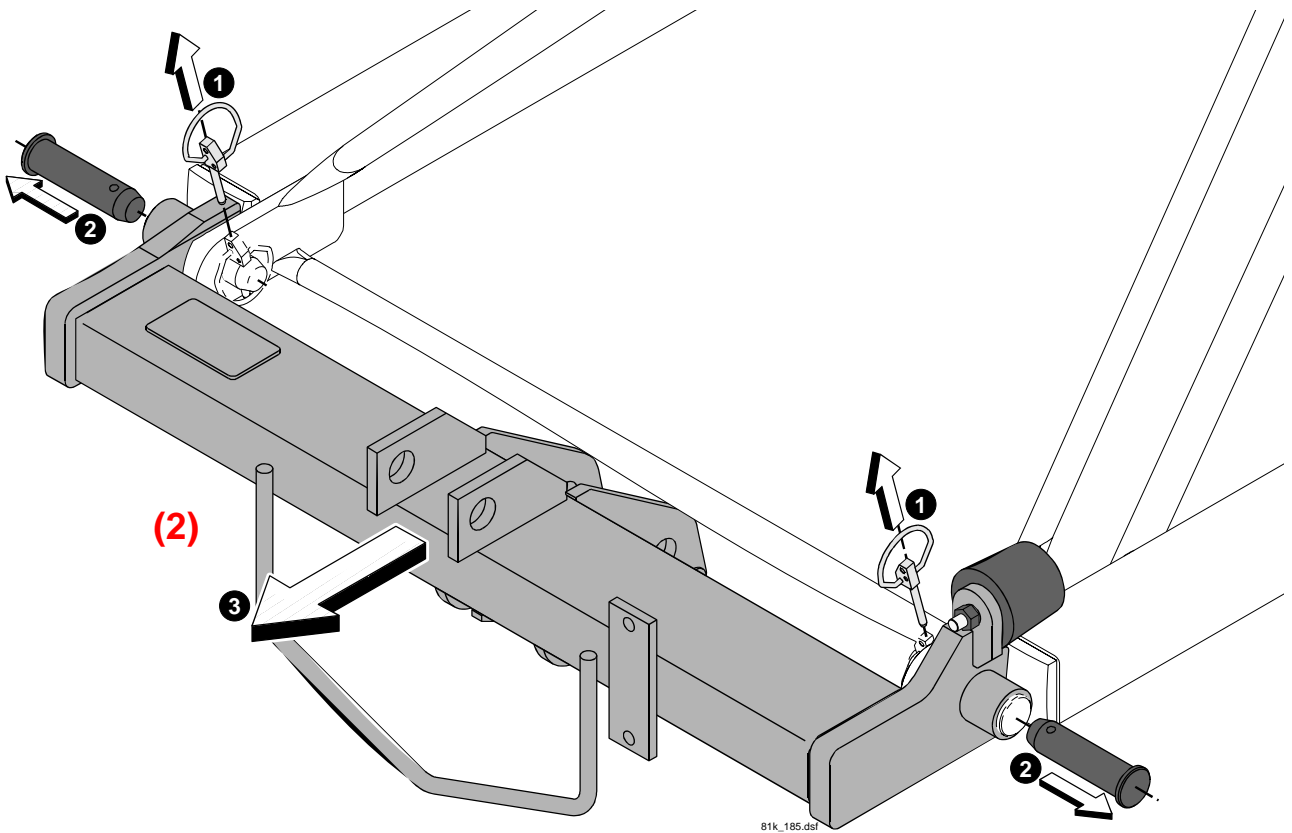
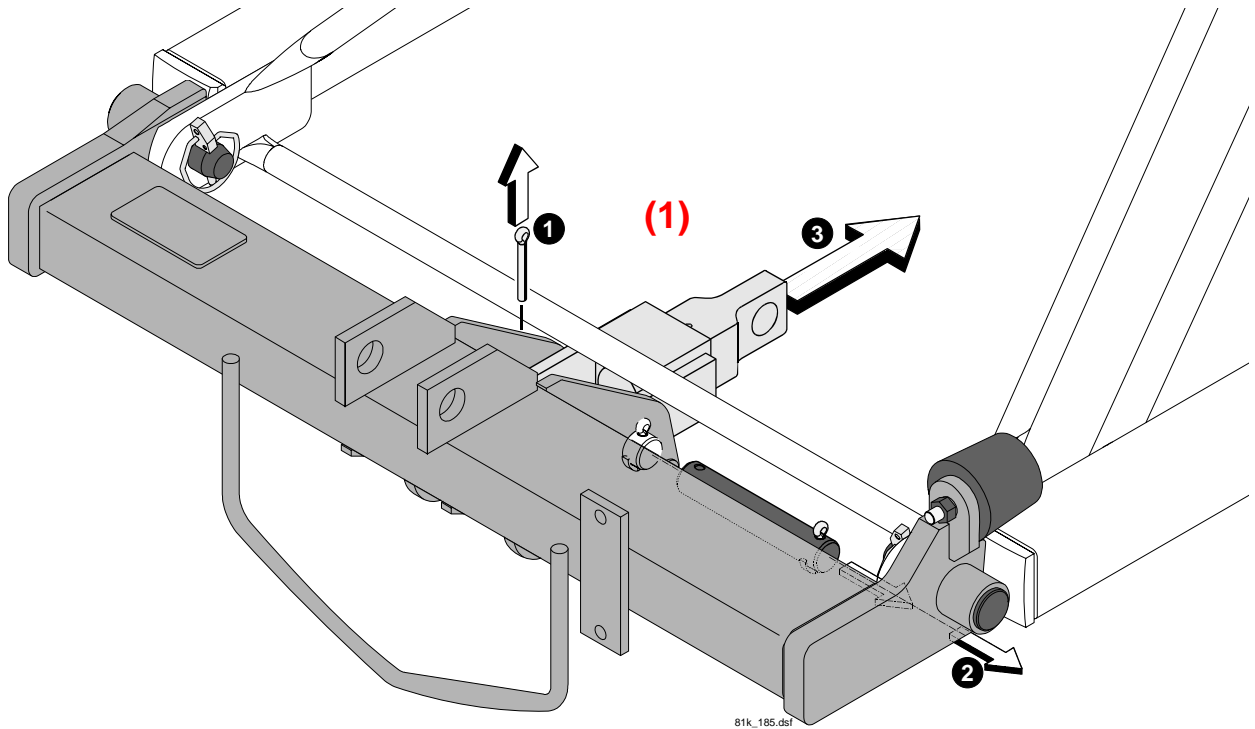

11. Umlenkstation für „Steilstellung 30°“ an die Auslegerspitze montieren:

- Umlenkstation für „Steilstellung 30°“ auf die Laschen an der Auslegerspitze schieben. (1, 1)
- Umlenkstation für „Steilstellung 30°“ mit der Auslegerspitze verbolzen. (1, 2 - 3)

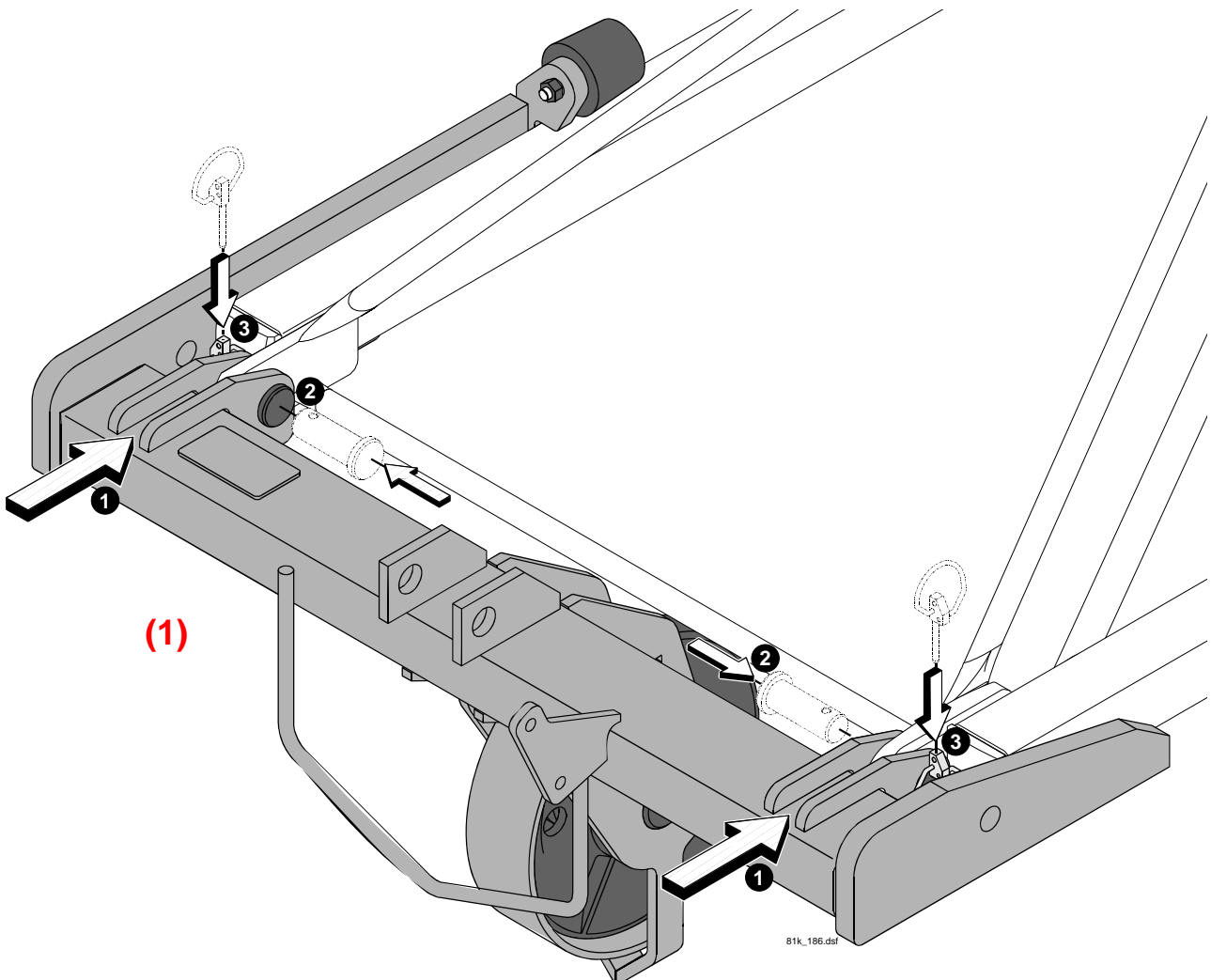
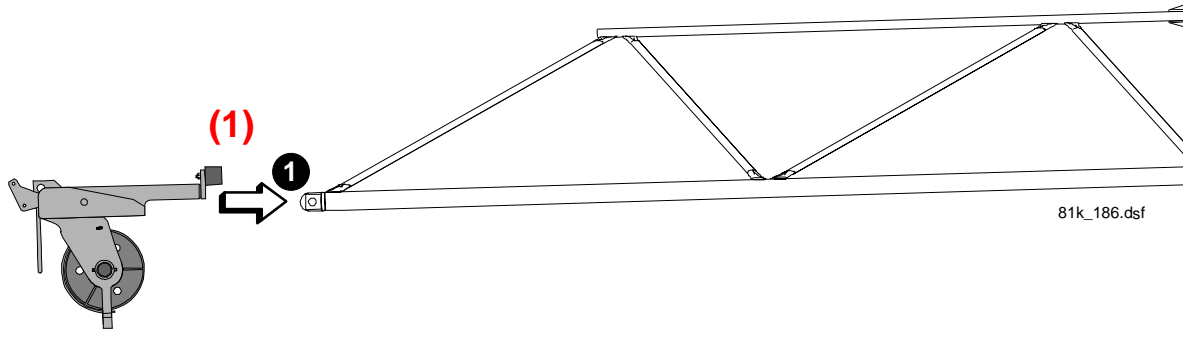

12. Seilrollenlagerung Katzfahrseil an die Umlenkstation montieren. (1, ① - ③)

13. Katzfahrseil 2 und Hubseil in die Umlenkstation für „Steilstellung 30°“ einscheren. (2)

(Siehe auch Seileinscherungspläne für Hubseil bei Ausleger in Steilstellung 30° und Katzfahrseile, Kap. 6 „Seile“ Seite 6-8 und Seite 6-9.)

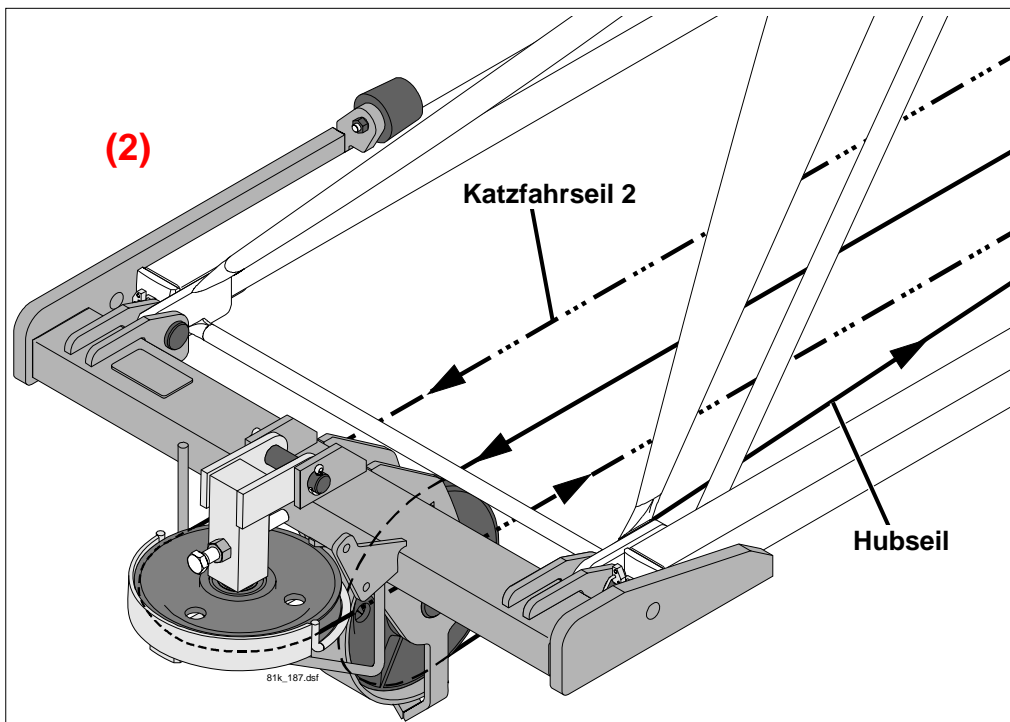
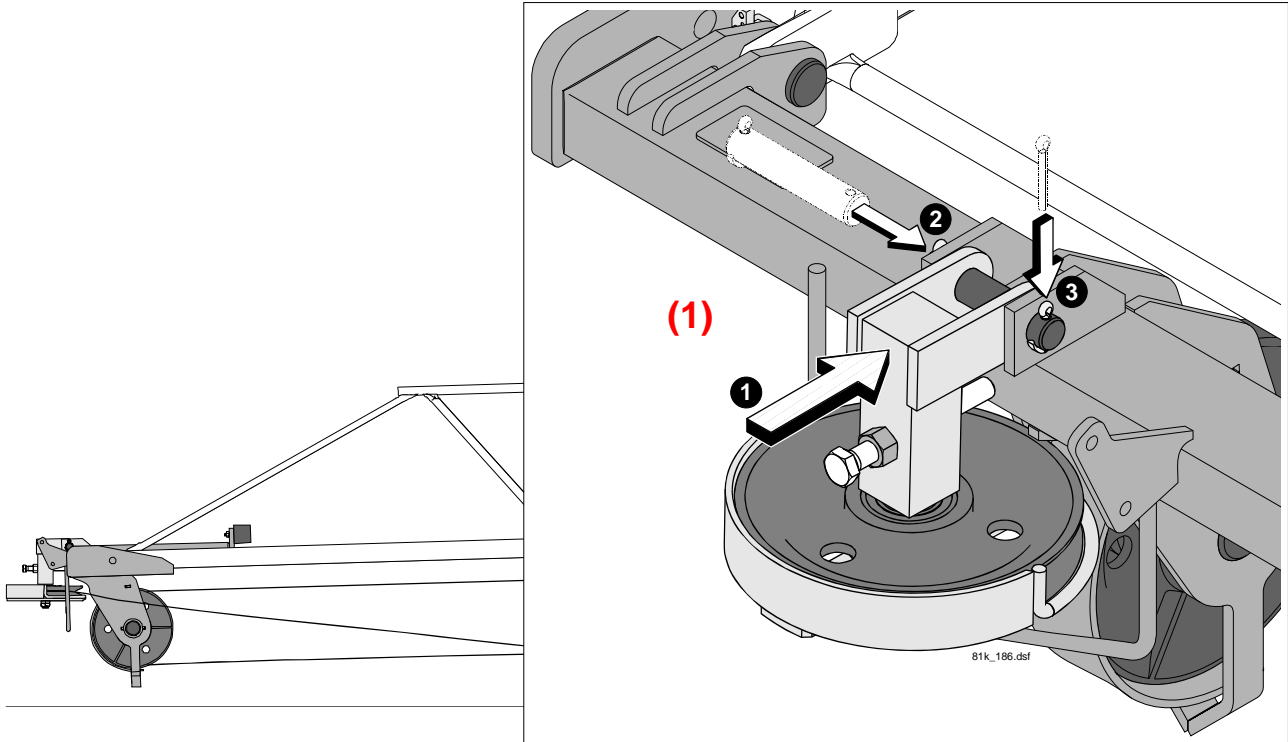

14. Ggf. Signalleuchte an die Halterung an der Umlenkstation montieren. (2, ① - ②)

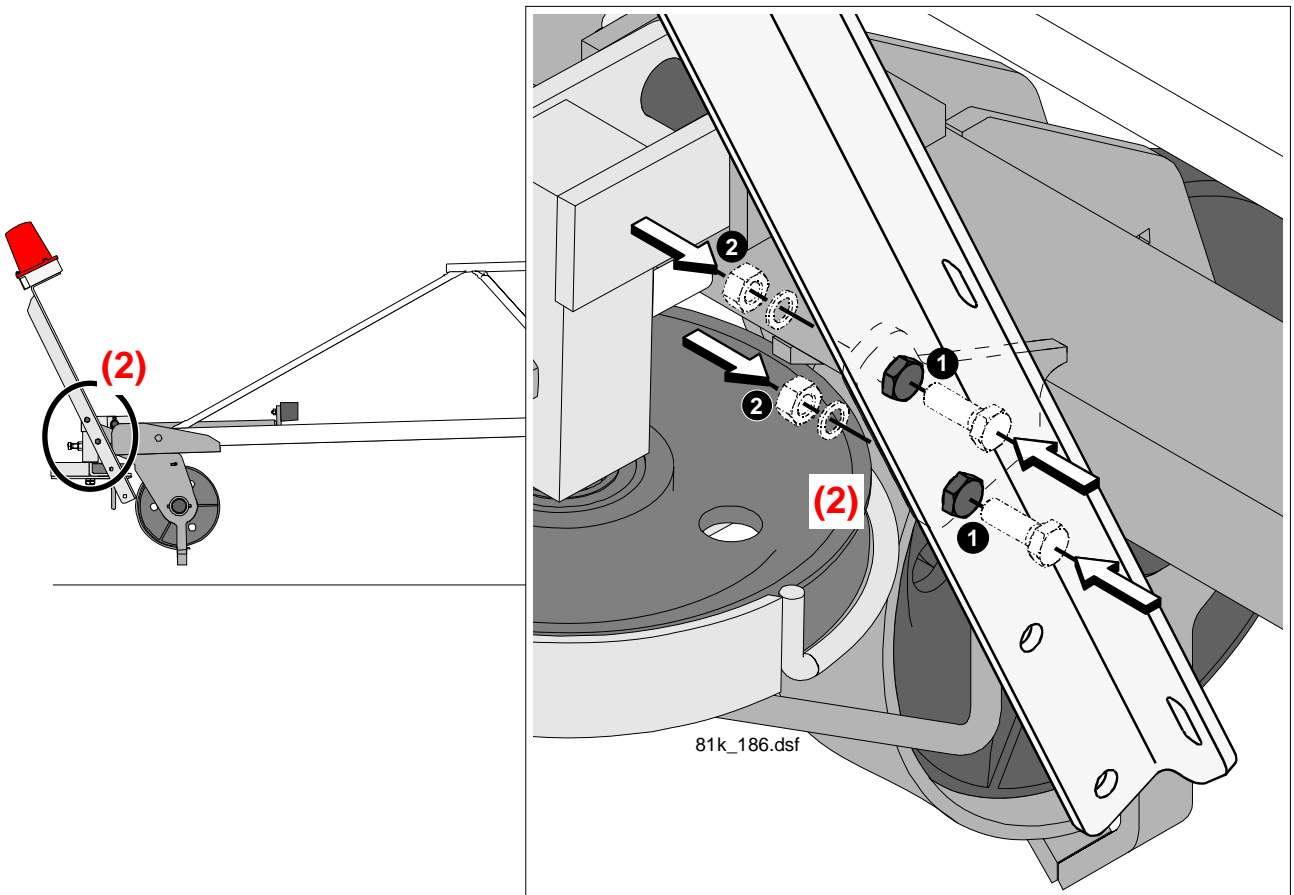

15. Hubseil an der Laufkatze befestigen:

- So viel Hubseil abspulen, bis das Hubseil an die Laufkatze montiert werden kann. (1)
- Seilverschluss an das Hubseil montieren. (2, ① - ⑥)
Für zusätzliche Informationen zur Seilverschlussmontage siehe Kap. 6 „Seile“ Seite 6-45.
- Seilverschluss Hubseil an den Drallfänger montieren. (3, ① - ②)
- Drallfänger mit dem Hubseil an die Laufkatze montieren. (4, ① - ④)



- Darauf achten, dass die Feststellschraube am Drallfänger nach unten zeigt. (4)
- Darauf achten, dass die Hülse auf der Seite gesteckt wird, auf der sich auch die Zahnstange zur Katzfahrseilspannung befindet! (4)

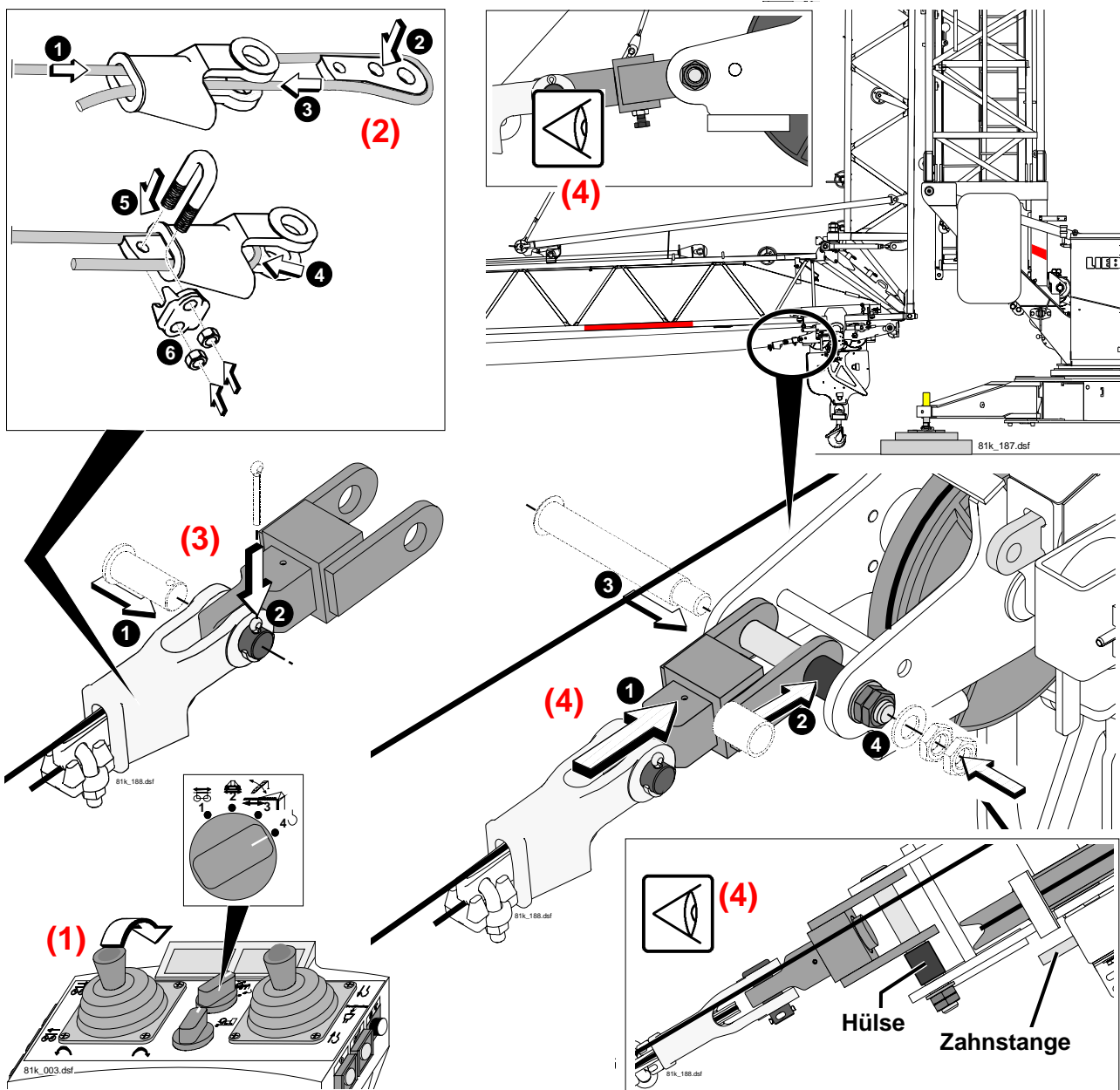

16. Wenn Ballastierflasche vorhanden: Sicherung der Ballastierflasche aufheben:

- Ballastierflasche von der Drehbühne lösen. (1, 1 - 2)
- Ballastierflasche nach oben fahren (2) und langsam in die Führung an der Montagestütze einfahren (3).



Das Einfahren der Ballastierflasche in die Führung beobachten! (3)
Ballastierflasche auf Block fahren!

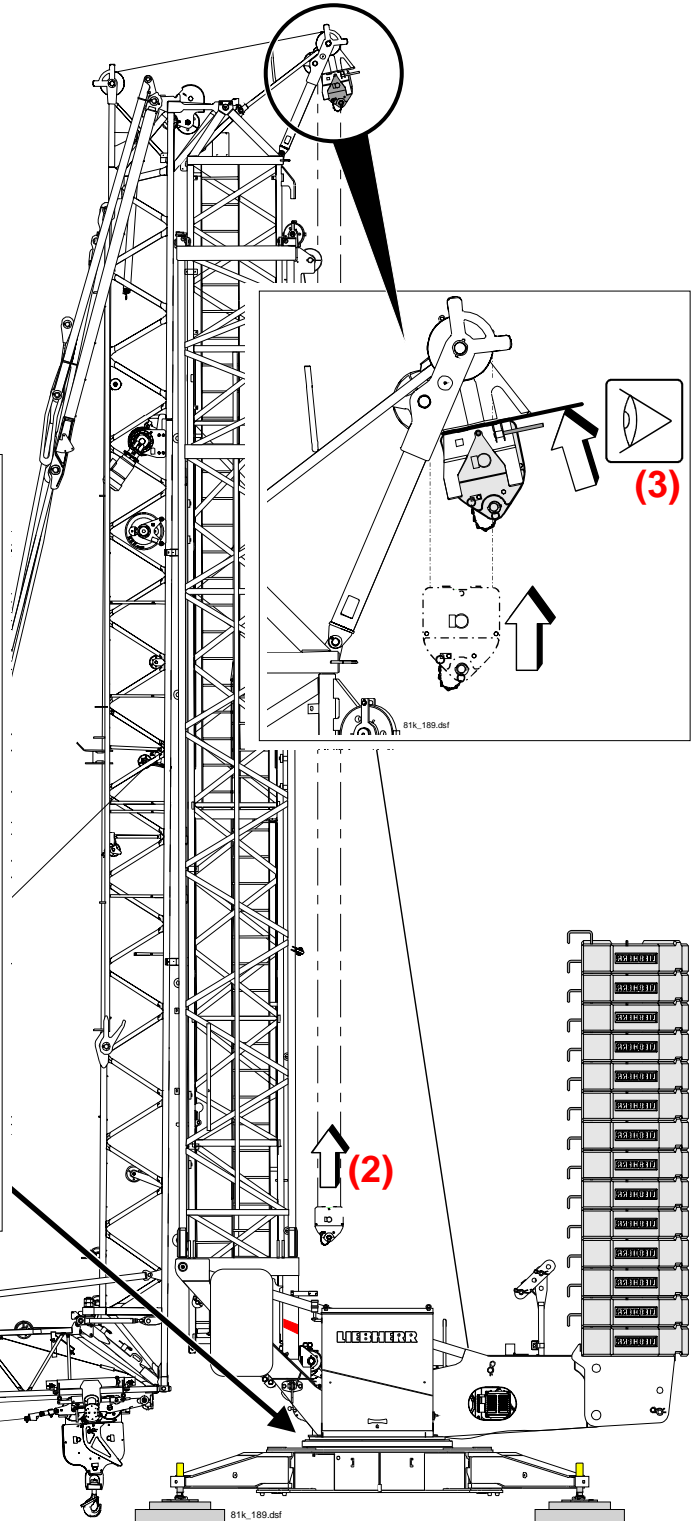
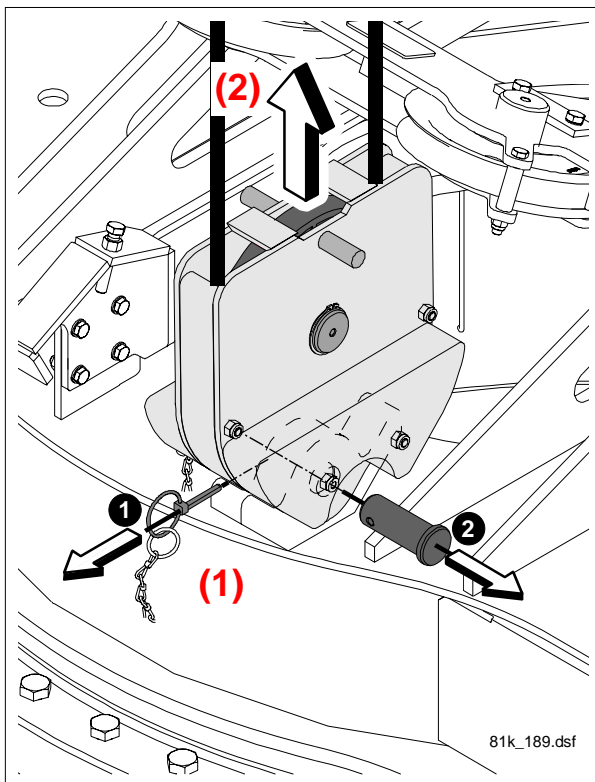
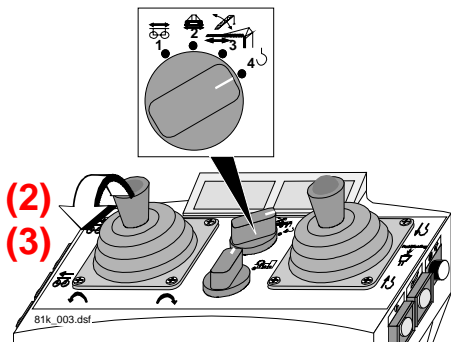

17. Umrüstvorgang abschließen:

- So viel Katzfahrseil 1 abspulen, dass das Ausleger-Mittelstück in die Montageposition gezogen wird. (1)
- Am Bedientableau Schaltschrank S1 Wahlschalter *Betriebsarten* auf „Montage“ schalten. (2)

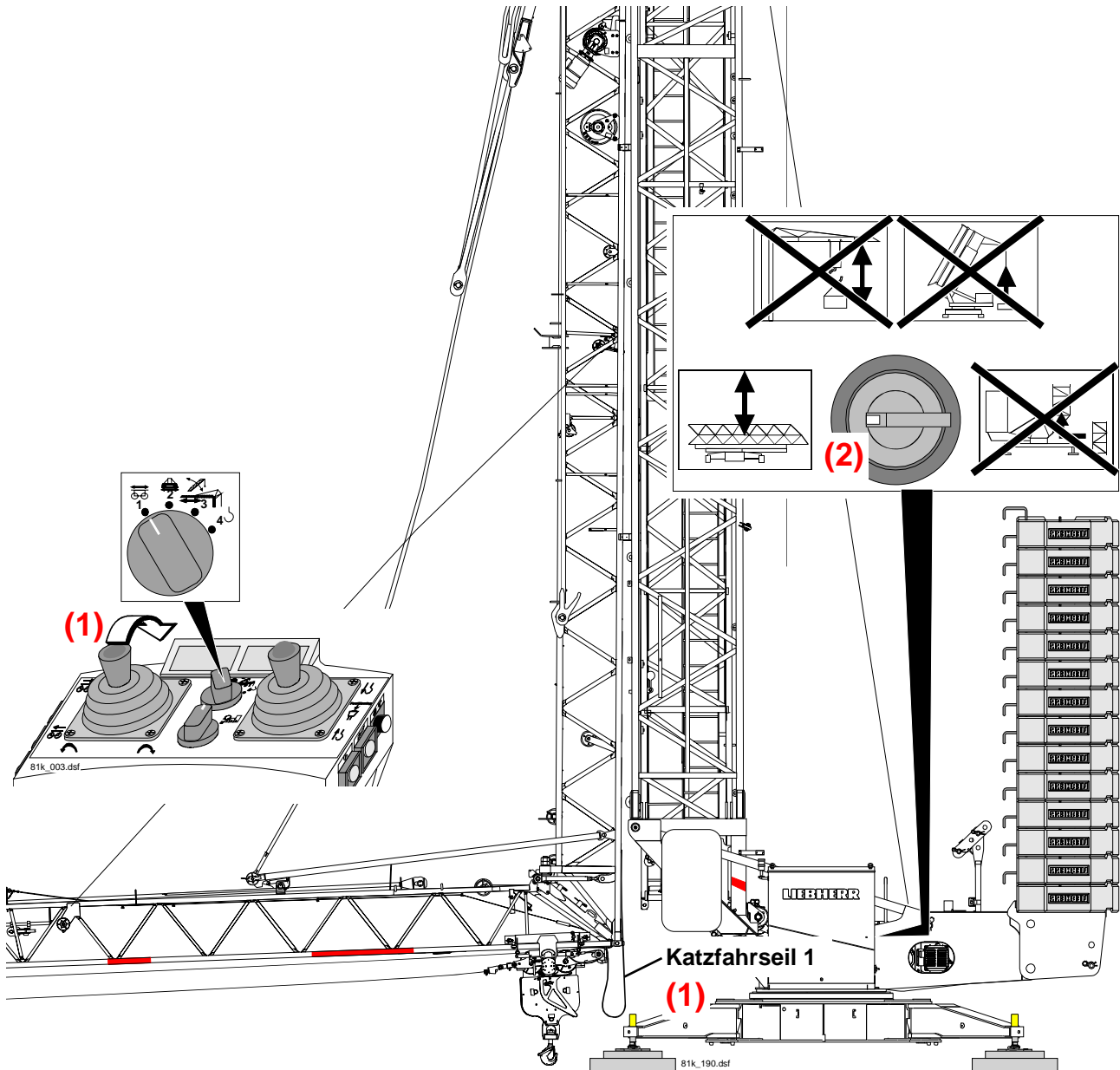

18. Ausleger-Mittelstück nach oben ziehen:



- Ausleger in Windrichtung? (1)
- Laufkatze mit dem Ausleger-Mittelstück verriegelt? (2)
- Katzfahrseil 1 darf nicht spannen! (4)
- Auf die Seilführung des Katzfahrseils 1 und des Hubseils achten! (4)
- Seile und Leitungen dürfen nirgends hängen bleiben!

- Am Funkfernsteuerpult Wahlschalter *Antrieb* auf „3 (Hilfsantrieb)“ schalten. (3)
- Ausleger-Mittelstück nach oben ziehen. (4)
Darauf achten, dass das Katzfahrseil 1 nicht spannt!

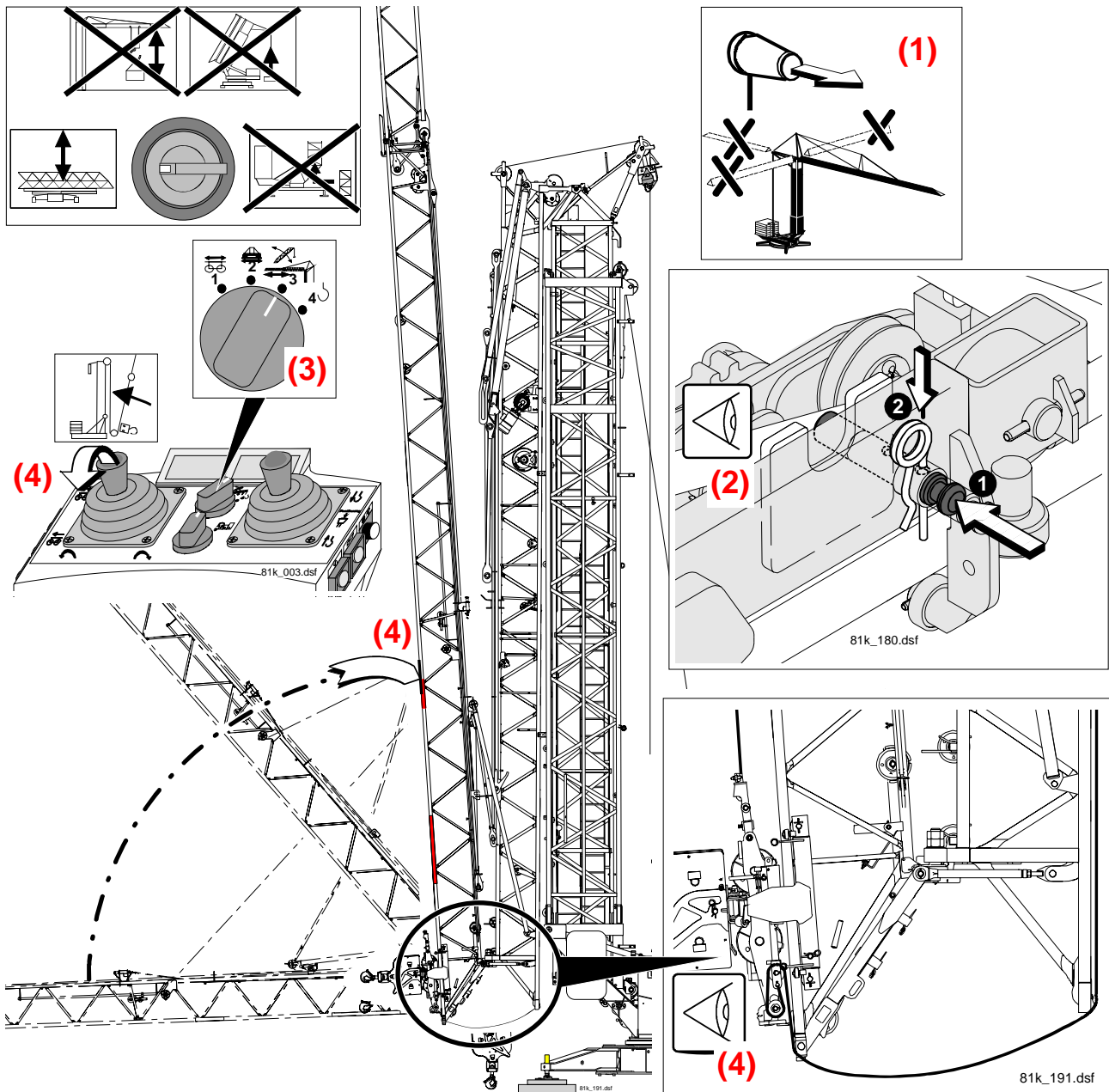

19. Ausleger-Mittelstück mit dem Ausleger-Anlenkstück verriegeln:



- **Katzfahrseil 1 darf nicht spannen! (1)**
 - **Auf die Seilführung des Katzfahrseils 1 und des Hubseils achten! (1)**
 - **Seile und Leitungen dürfen nirgends hängen bleiben!**
 - **Ausleger-Mittelstück ordnungsgemäß mit dem Ausleger-Anlenkstück verriegeln? (2)**
- **Ausleger-Mittelstück in die Senkrechte ziehen (1) und mit dem Ausleger-Anlenkstück verriegeln (2).**
Darauf achten, dass das Katzfahrseil 1 nicht spannt!
Darauf achten, dass das Ausleger-Mittelstück ordnungsgemäß mit dem Ausleger-Anlenkstück verriegelt wird.

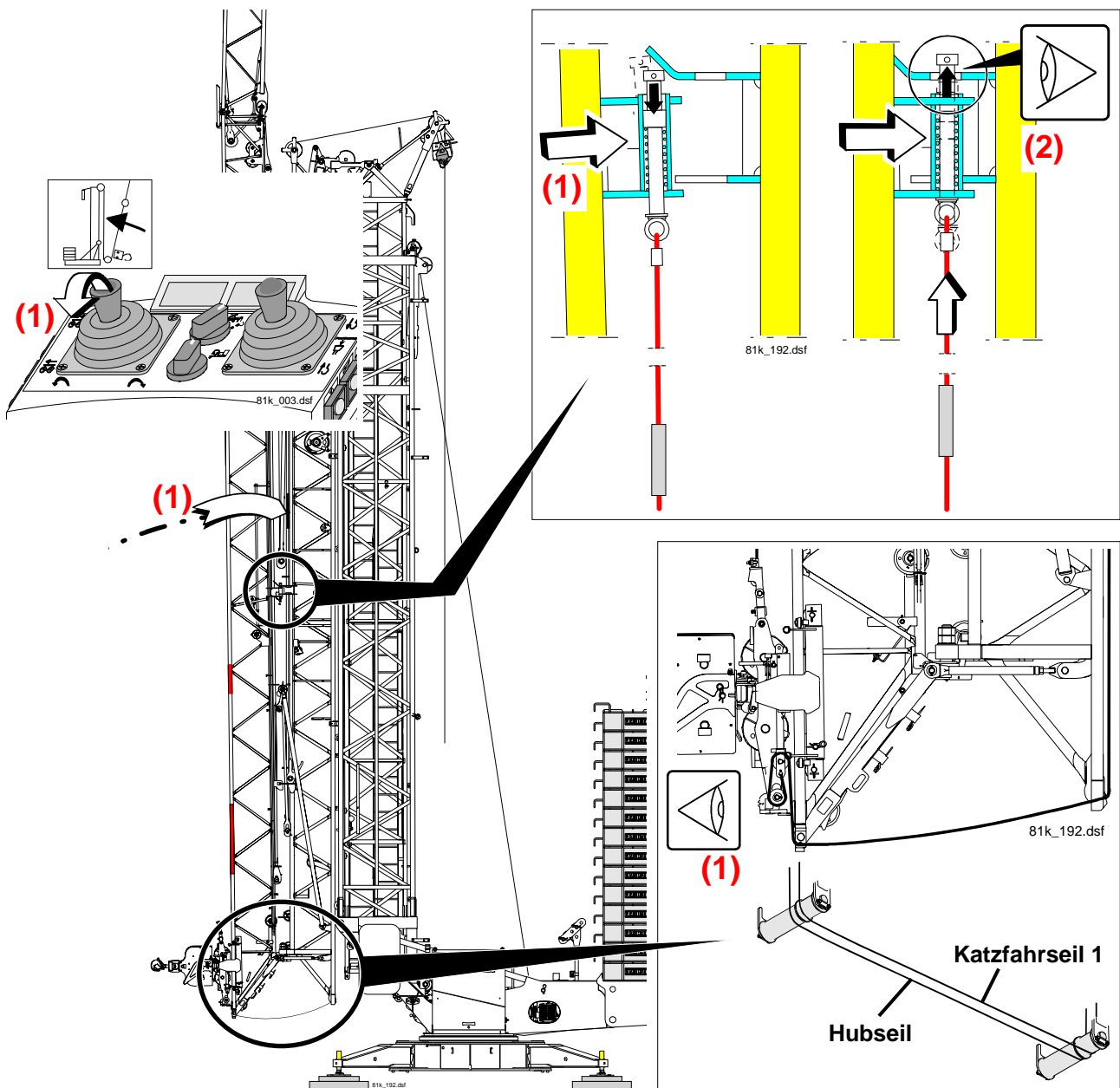

20. Katzfahrseile spannen:



- Vor Montagetätigkeiten am Kran, Kran ausschalten: „Steuerung Aus“ und „Hauptschalter Aus“. Gegen unbefugtes Wiedereinschalten sichern!

20.1 Katzfahrseile spannen“ vorbereiten:



- Laufkatze mit dem Ausleger-Mittelstück verriegelt? (1)
- Klinke der Spannvorrichtung am 1. Zahn der Zahnstange eingerastet? (2)
- Ggf. Zahnstange von Hand positionieren. Die Klinke der Spannvorrichtung muss am 1. Zahn der Zahnstange eingerastet sein. (3, 1 - 3)
- Katzfahrseilführung prüfen! (4)
- Am Funkfernsteuerepult Wahlschalter *Antrieb* auf „1 (Katzfahren)“ schalten. (5)
- Katzfahrseil 1 vorspannen (langsam „Katze zurück“). (6)

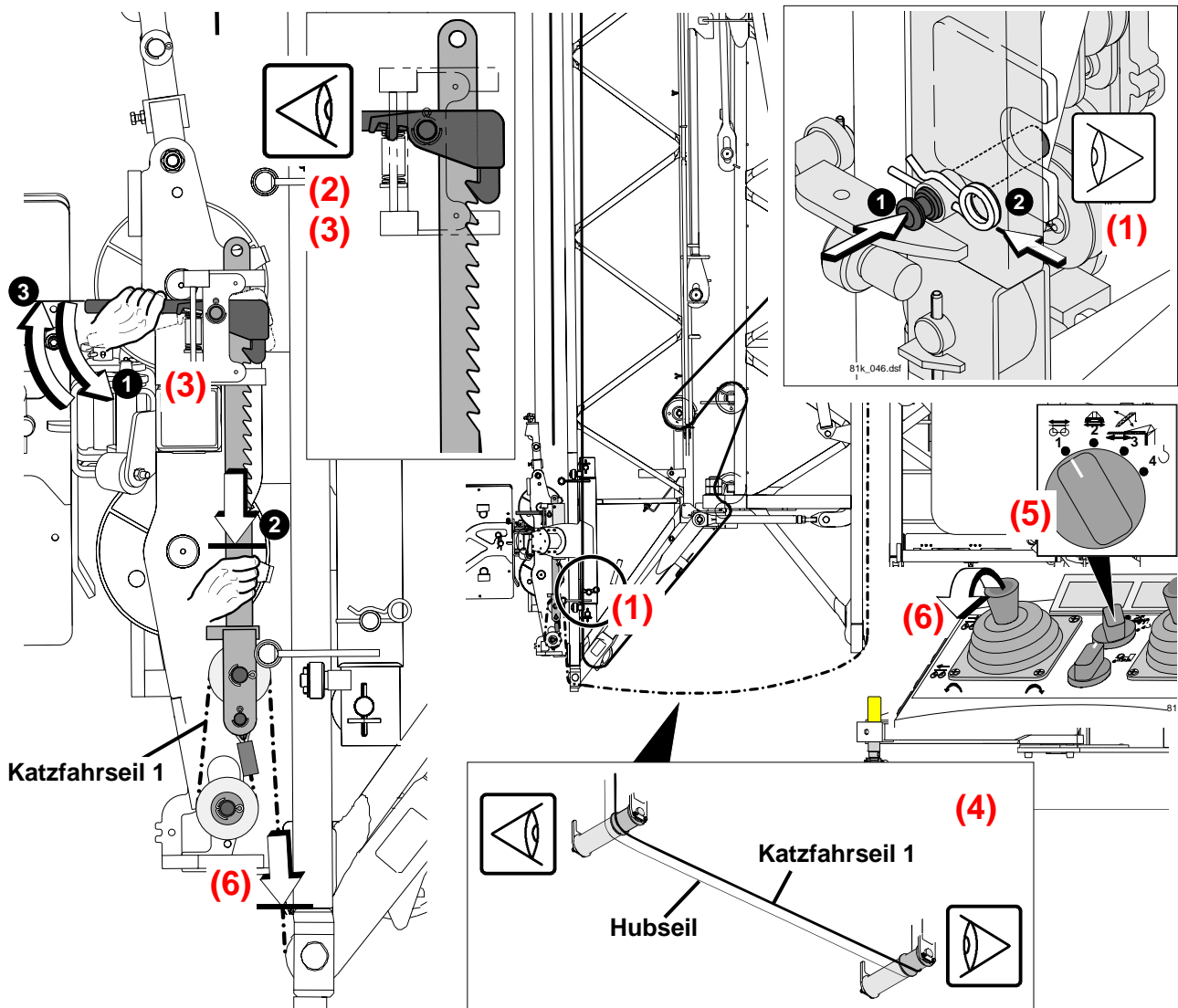

20.2 Katzfahrseil 2 an die Laufkatze montieren:

- Seilverschluss an das Katzfahrseil 2 montieren. (1, ① - ⑤)
Für zusätzliche Informationen zur Seilverschlussmontage siehe Kap. 6 „Seile“ Seite 6-45.
- Seilverschluss Katzfahrseil 2 an die Laufkatze montieren. (2, ① - ②)
Das Katzfahrseil 2 muss dabei möglichst stramm gespannt werden, so dass das Seilverschluss gerade noch mit der Laufkatze verbolzt werden kann.

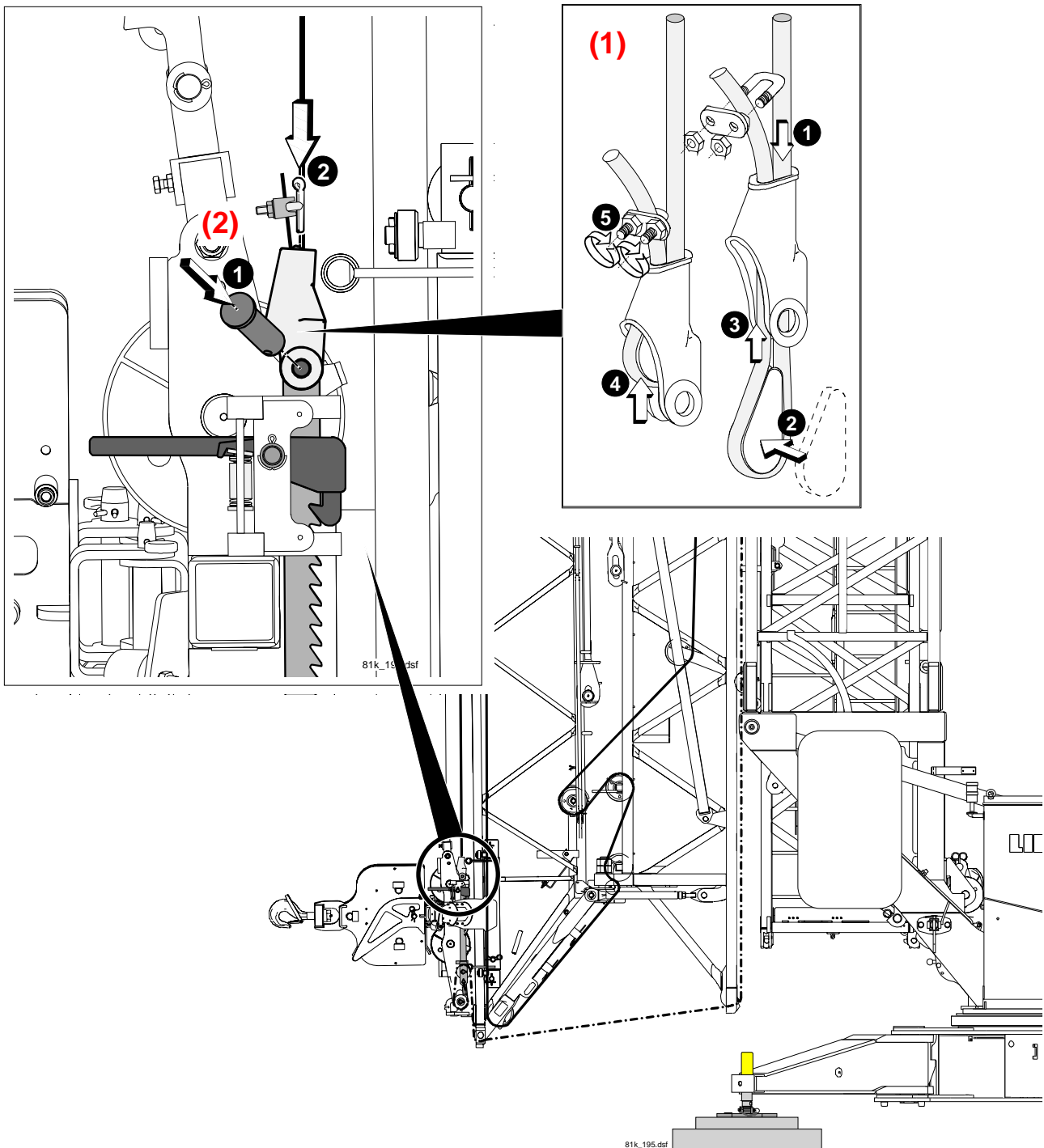

20.3 Katzfahrseil 2 vorspannen:

- Katzfahrseilführung prüfen! (1)
 - Laufkatze (=Zahnstange) langsam in Richtung Auslegerspitze fahren, bis die Klinge 5 bis max. 8 Zähne weiter in der Zahnstange einrastet. (2)
 - Vorspannung prüfen: Die Katzfahrseile müssen jetzt Vorspannung aufweisen. (3)
- Ist keine Vorspannung vorhanden, muss das Katzfahrseil 2 nachgesetzt werden! („Katzfahrseil 2 nachsetzen“: siehe Kap. 6 „Seile“ ab Seite 6-13.)

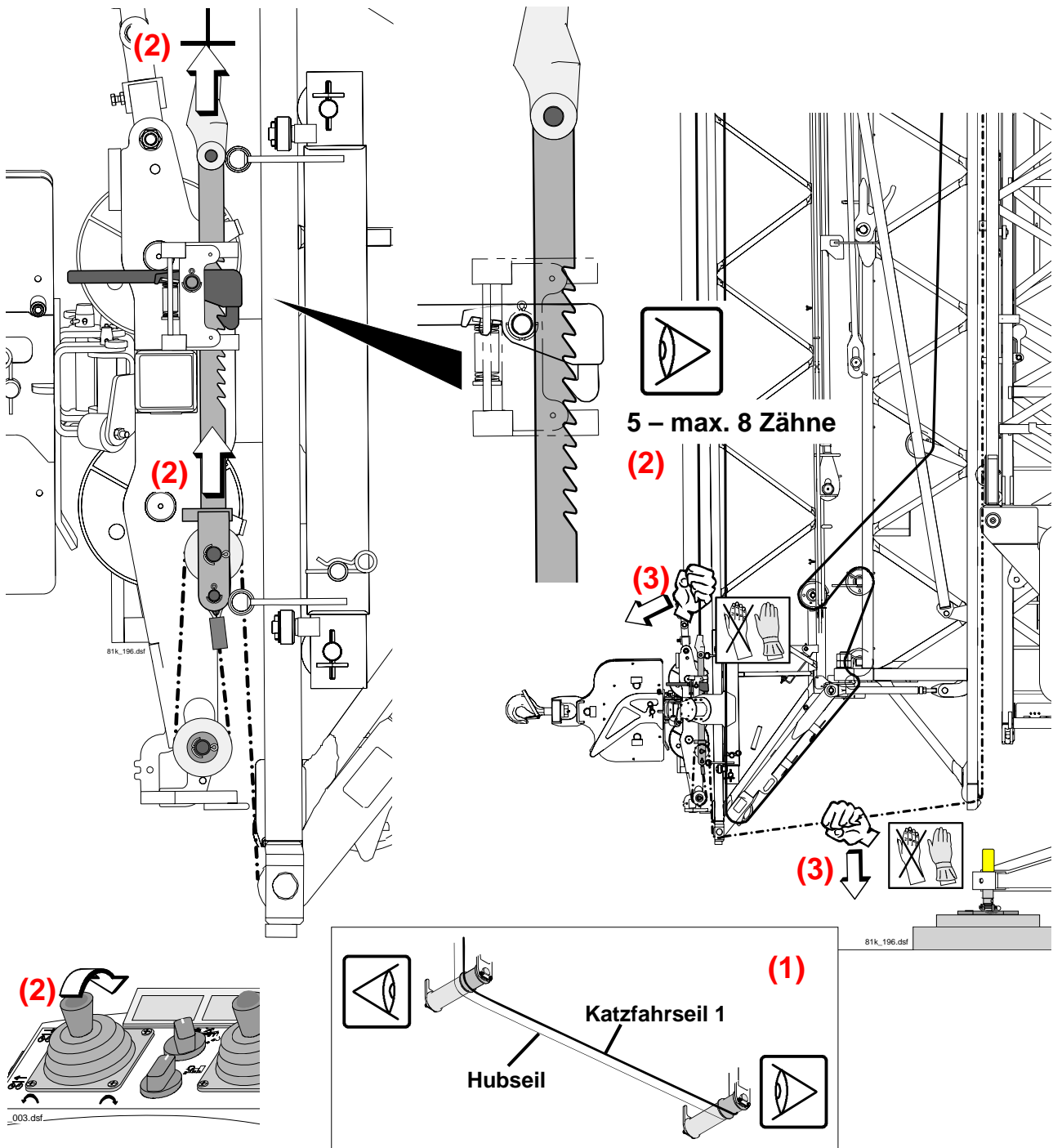

20.4 Wenn das Abdeckblech demontiert wurde, Abdeckblech (1) an die Spannvorrichtung Laufkatze montieren (2).

20.5 Katzfahrseile auf Betriebsspannung spannen:

Die Katzfahrseile werden im Kranbetrieb über die Spanneinrichtung automatisch betriebsgerecht gespannt.

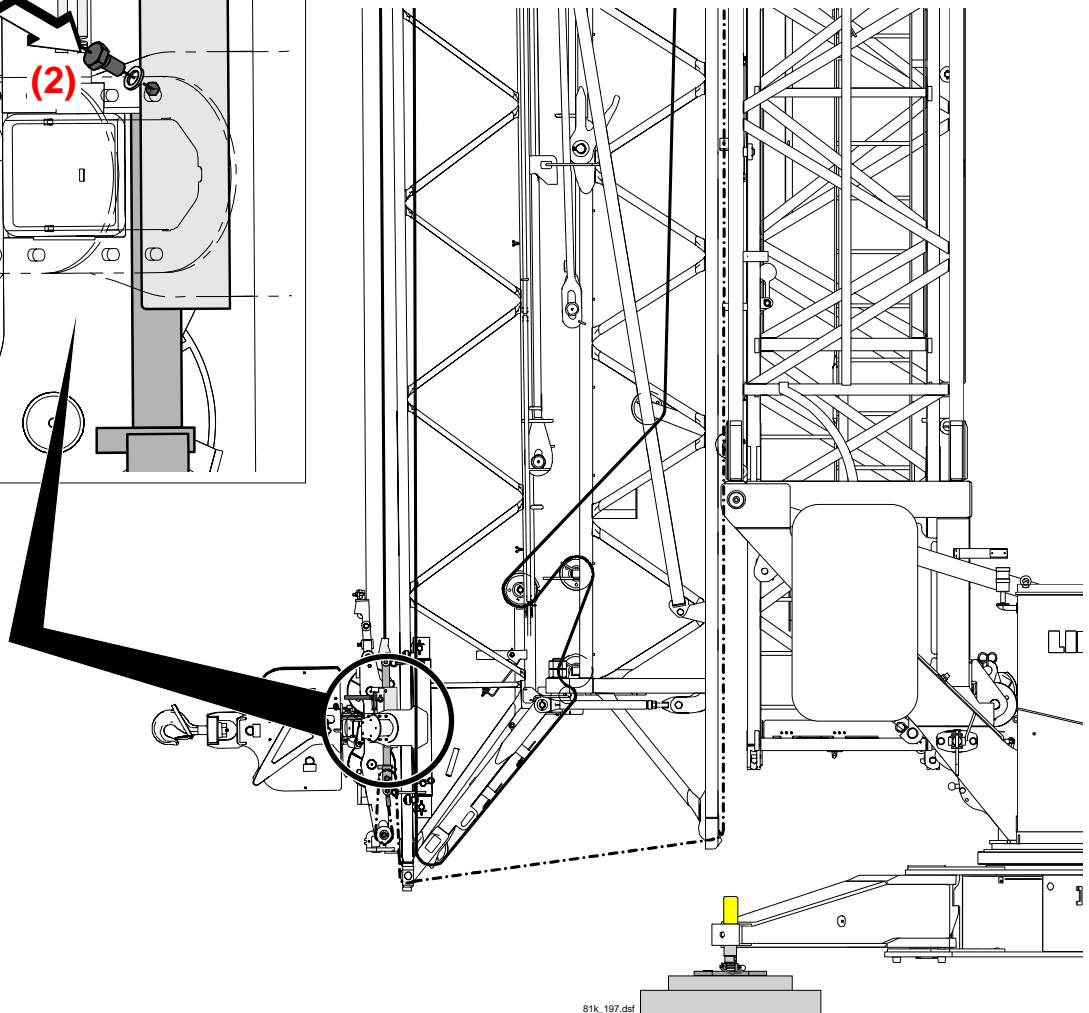
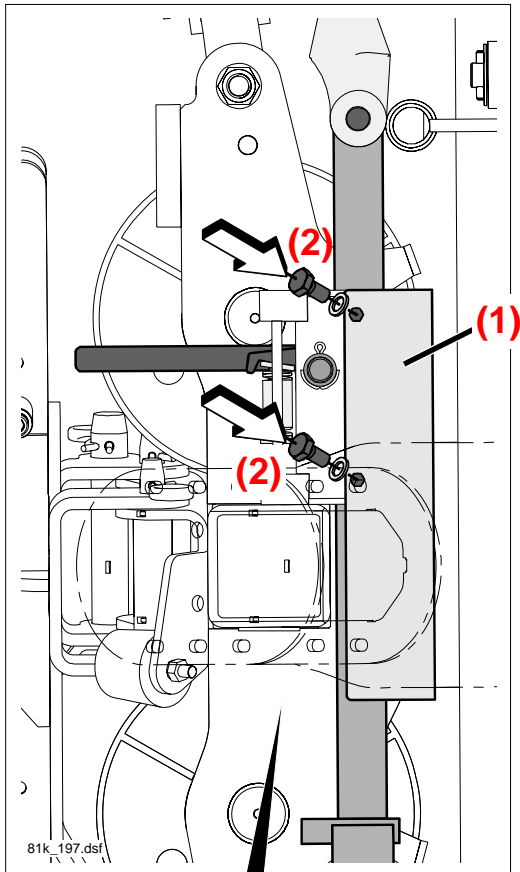

21. Seilbruchsicherung lösen. (1, ① - ②)

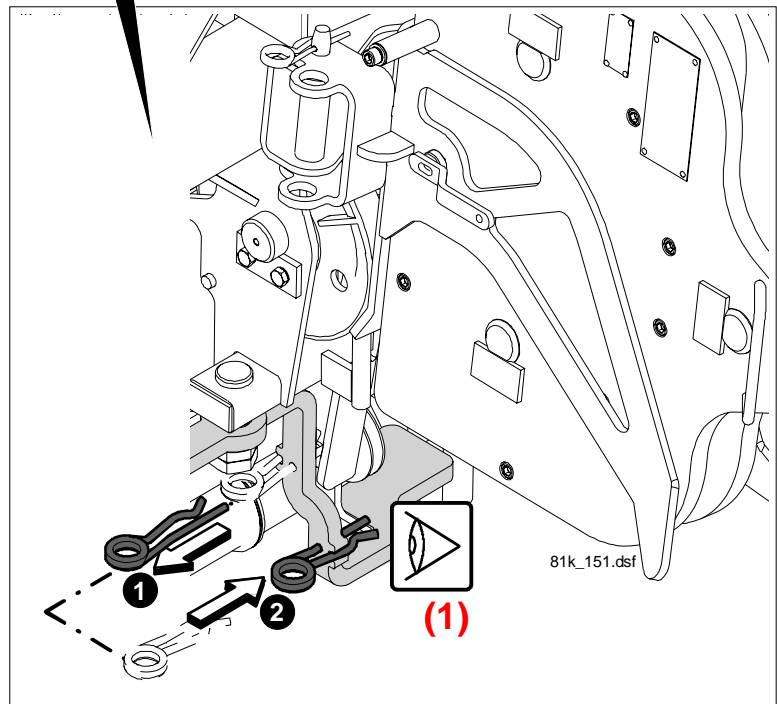
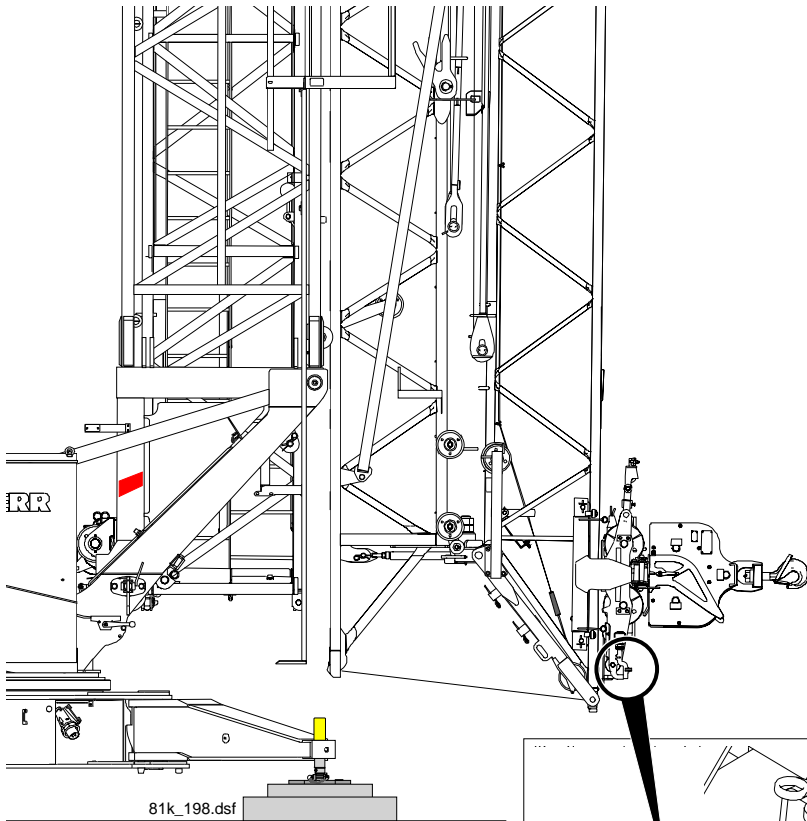

22. Kran montieren:

22.1 Bei Kranaufbau ohne zusätzliche Turmstücke: Kran montieren. (Siehe Kap. 3 „Montage“ ab Punkt 24 „Kontrollen vor dem Austeleskopieren des Innenturms“ Seite 3-79.)

22.2 Bei Kranaufbau mit zusätzlichen Turmstücken:

22.2.1 „Kran klettern“ vorbereiten: siehe Kap. 3 „Klettern des Krans“ bis einschließlich Punkt 4 „Innenturm austeleskopieren und auf „Klettern“ schalten“ Seite 3-259 bis Seite 3-267, jedoch Lasthaken von der Laufkatze nicht entriegeln!

22.2.2 Wenn Ballastierflasche vorhanden: Ballastierflasche sichern: siehe Punkt 9 Seite 3-307. (2, 1 - 3)



- Lasthaken mit der Laufkatze verriegelt? (1)

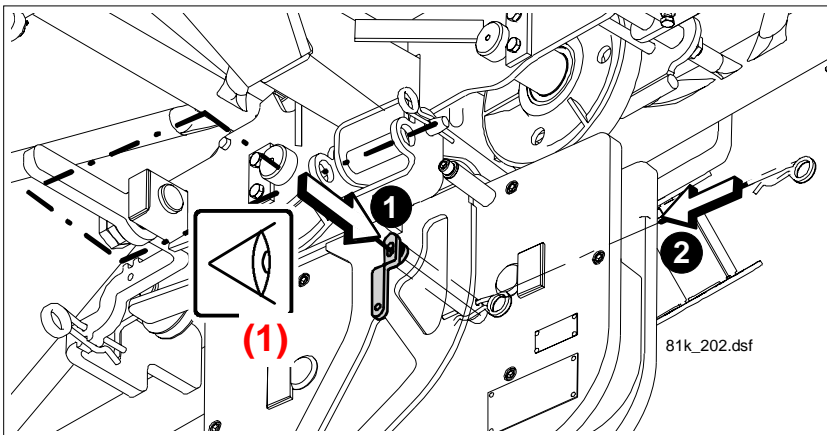
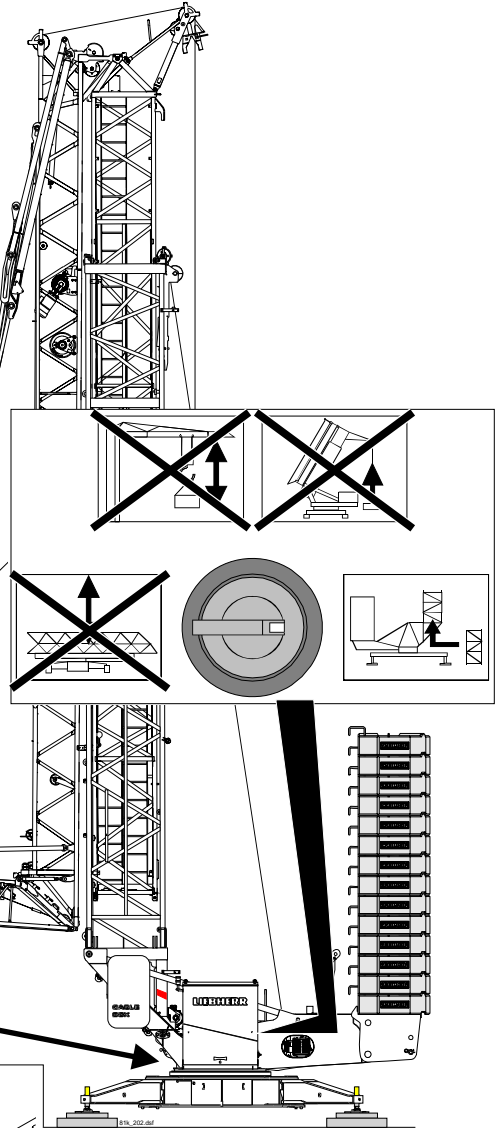
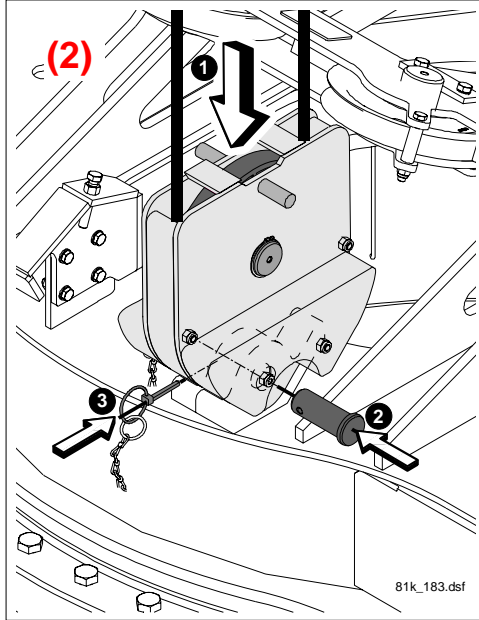

22.2.3 Hubseil vom Drallfänger an der Laufkatze lösen:



- Lasthaken mit der Laufkatze verriegelt? (1)

- Hubseil entspannen. (2)
- Seilanschluß Hubseil vom Drallfänger an der Laufkatze demontieren. (3, 1 - 3)

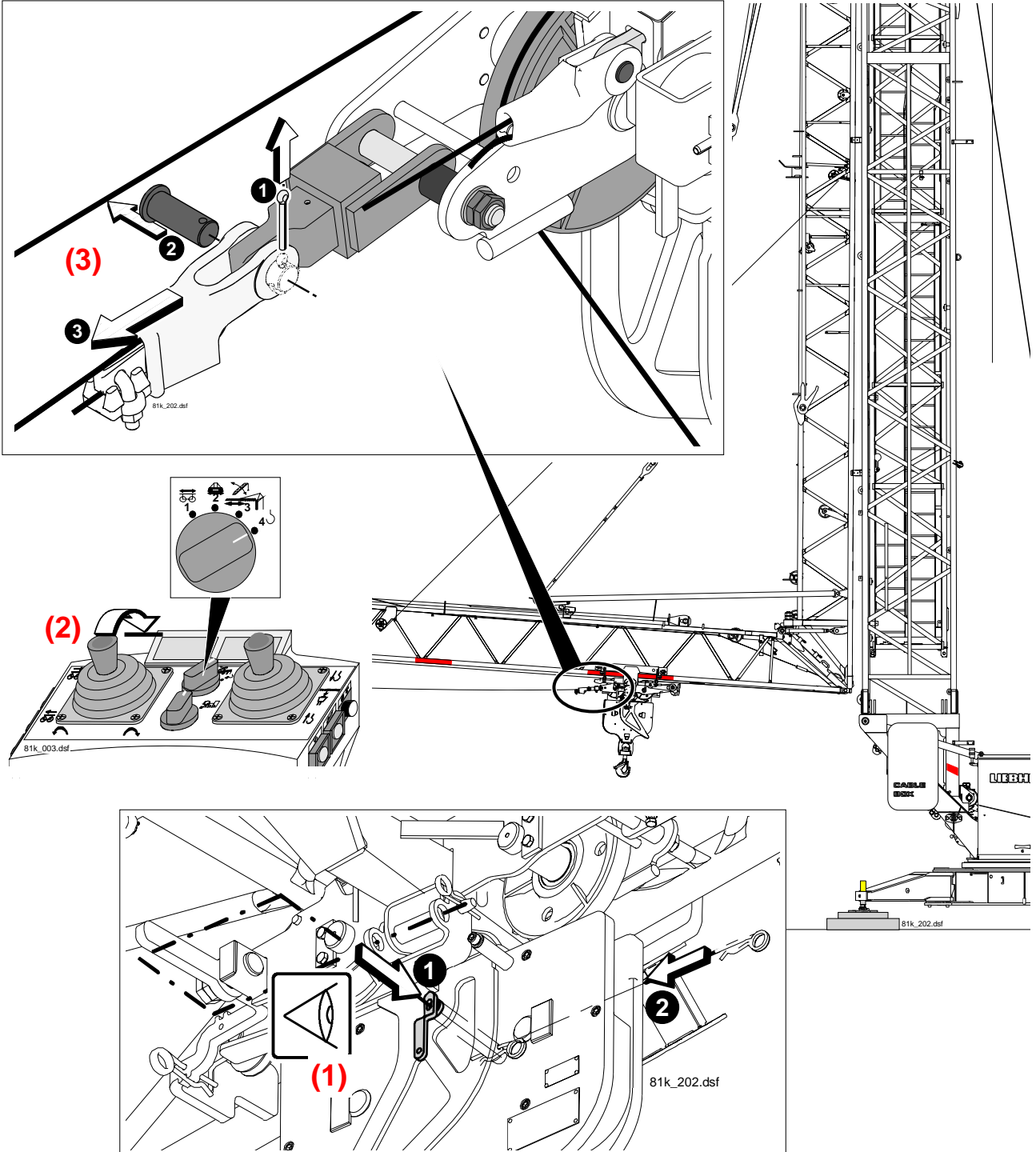

22.2.4 Hubseil auf die Hubtrommel aufspulen, (1) bis das Seilverschluss Hubseil in der Umlenkstation für „Steilstellung 30°“ festsetzt (2).

22.2.5 Wenn Ballastierflasche vorhanden: Sicherung der Ballastierflasche aufheben (3, 1 - 2) und Ballastierflasche langsam in die Führung an der Montagestütze einfahren (4): siehe Punkt 16 Seite 3-316.

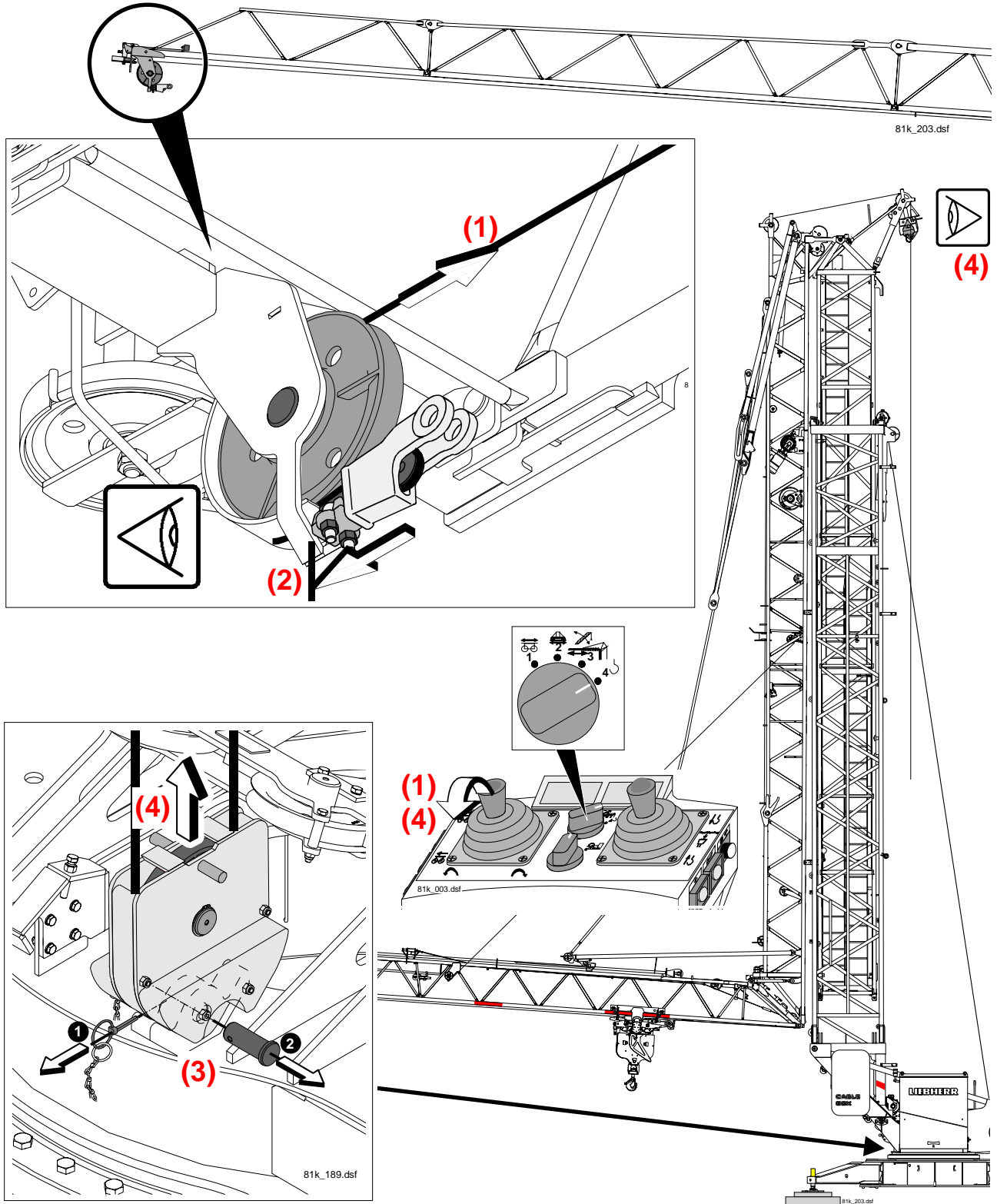

22.2.6 Lasthaken von der Laufkatze entriegeln. (1, 1 - 4)

22.2.7 Kran klettern: siehe Kap. 3 „Klettern des Krans“ ab Punkt 5 bis einschließlich Punkt 9 „Klettern“ abschließen“ ab Seite 3-268 bis einschließlich Seite 3-290. , jedoch am Bedientableau Schaltschrank S1 Wahlschalter *Betriebsarten* nicht auf „Montage“ schalten.

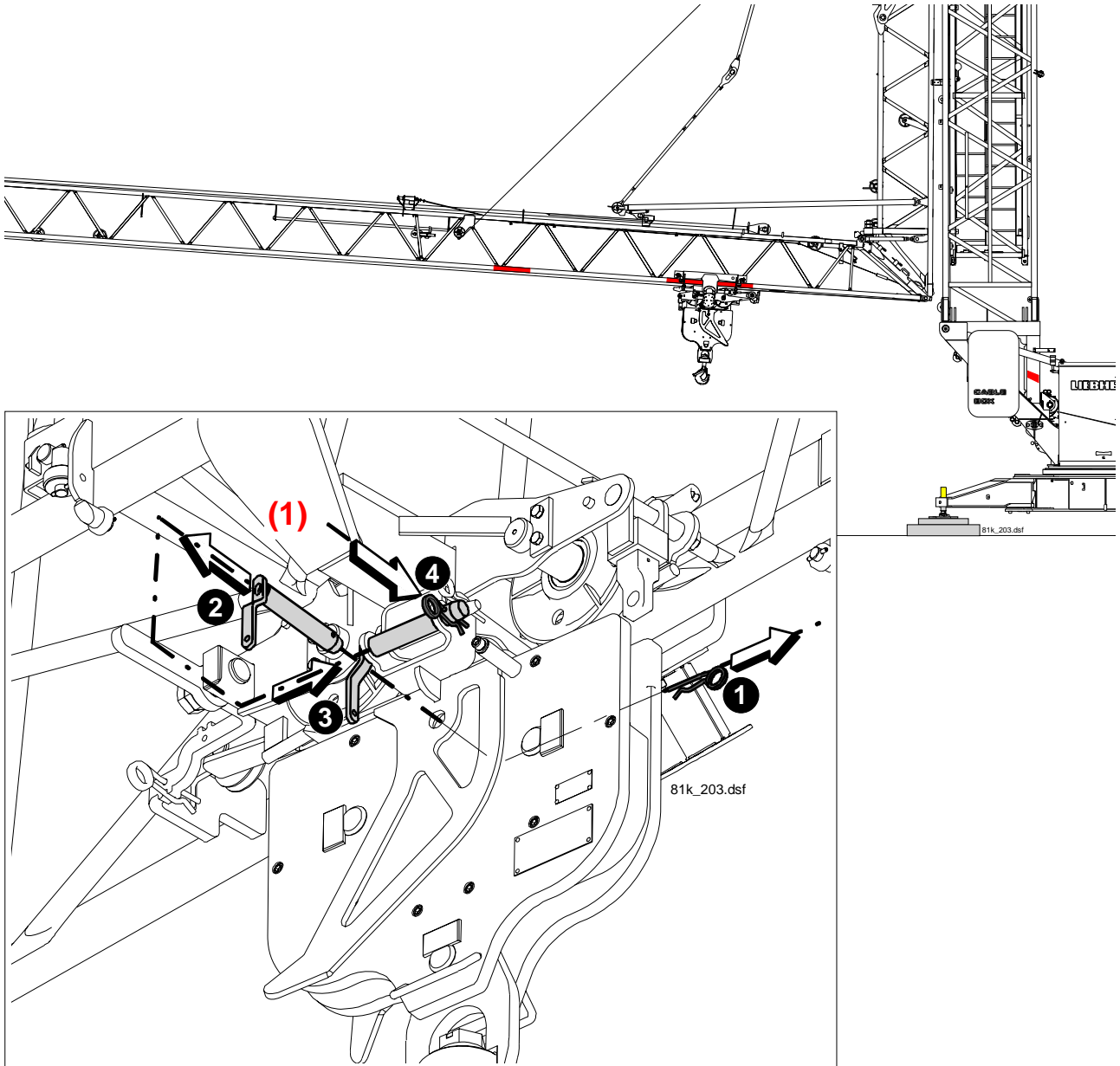

22.2.8 Ausleger ablassen:



ACHTUNG: Unfallgefahr!
 Im Skalier-Betrieb sind alle Software-Endschalter unwirksam!



- Am Bedientableau Schaltschrank S1 Wahlschalter *Betriebsarten* auf „Klettern“ geschaltet? (1)
 - Ausleger in Windrichtung?
 - Seile und Leitungen dürfen nirgends hängen bleiben!
 - Die Auslegerspitze darf nicht mit dem Boden kollidieren!
-
- Am Bedientableau Schaltschrank S1 Schlüsselschalter *Skalieren / Betrieb / Standsicherheitsprobe* auf „I (Skalieren)“ schalten. (2)
 - Ausleger ablassen. (3)
- Darauf achten, dass die Auslegerspitze nicht mit dem Boden kollidiert! (3)

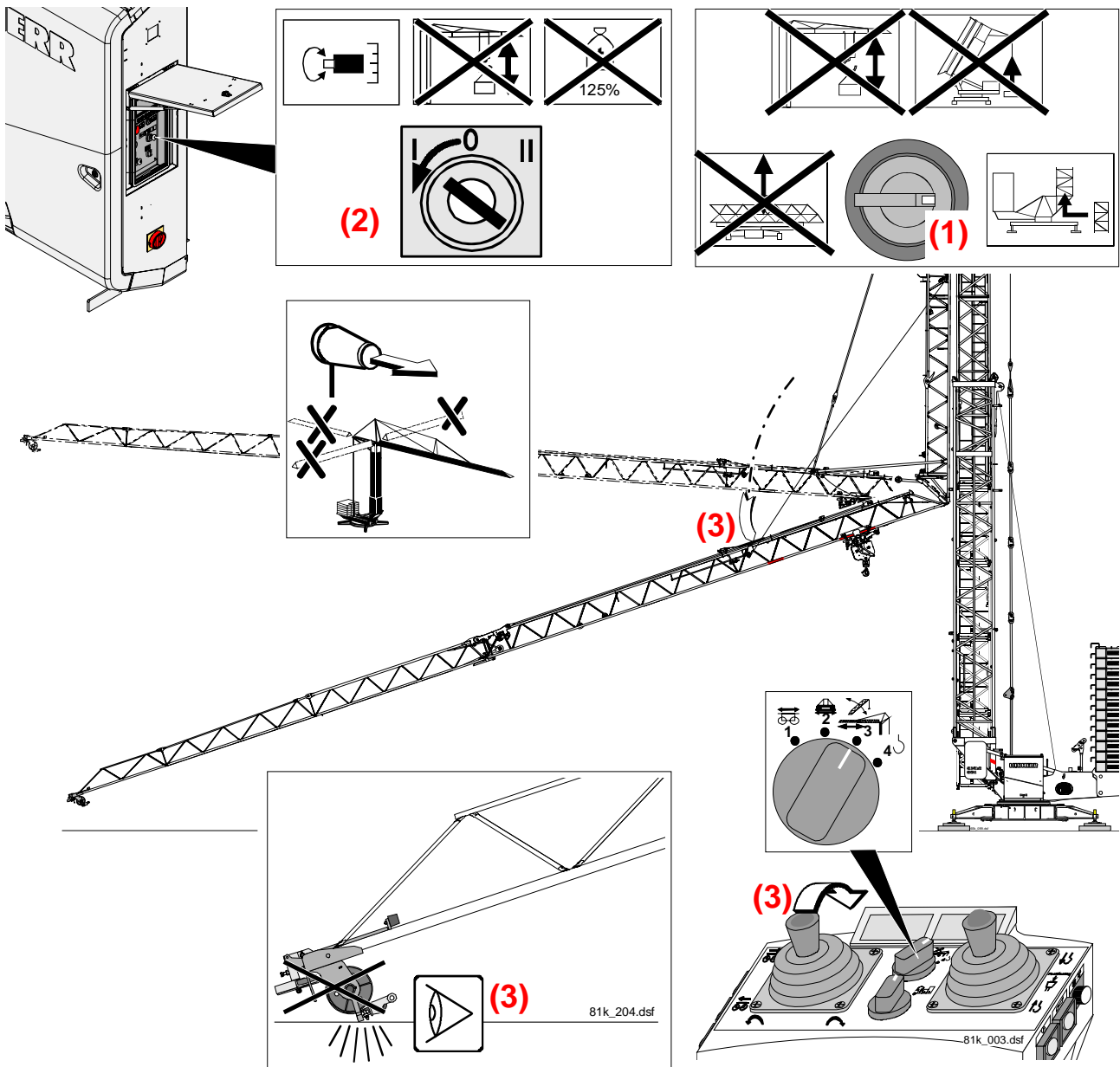

22.2.9 Laufkatze in Richtung Auslegerspitze fahren. (1)



- Der Lasthaken darf nicht mit dem Boden kollidieren!
- Lasthaken muss freigefahren werden können, wenn die Laufkatze zur Demontageposition zurückgefahren wird! (Siehe Punkt 22.2.16)

22.2.10 Lasthaken mit der Laufkatze verriegeln. (2, 1 - 4)

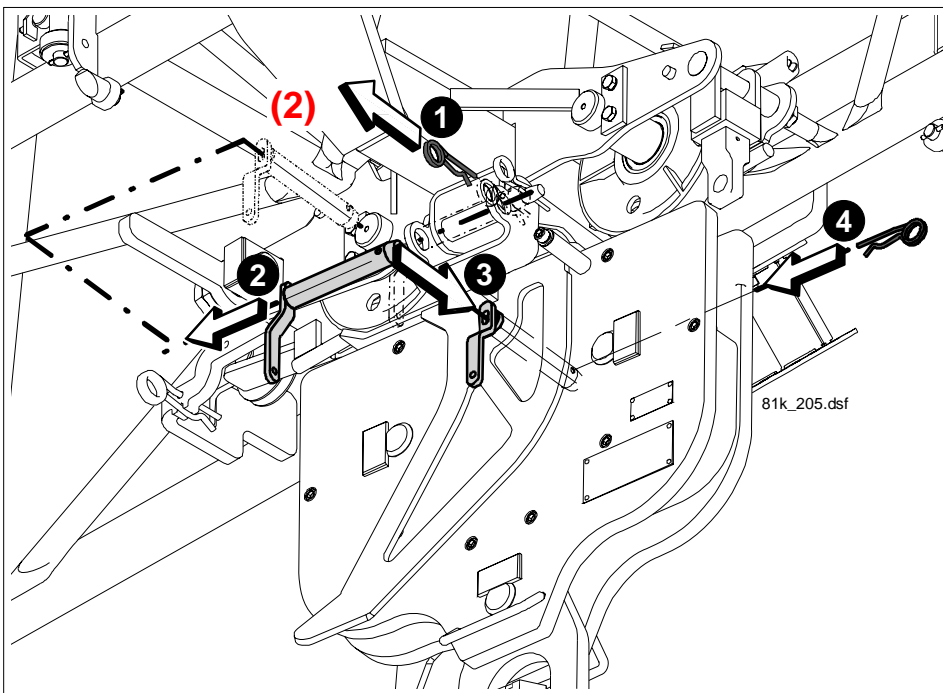
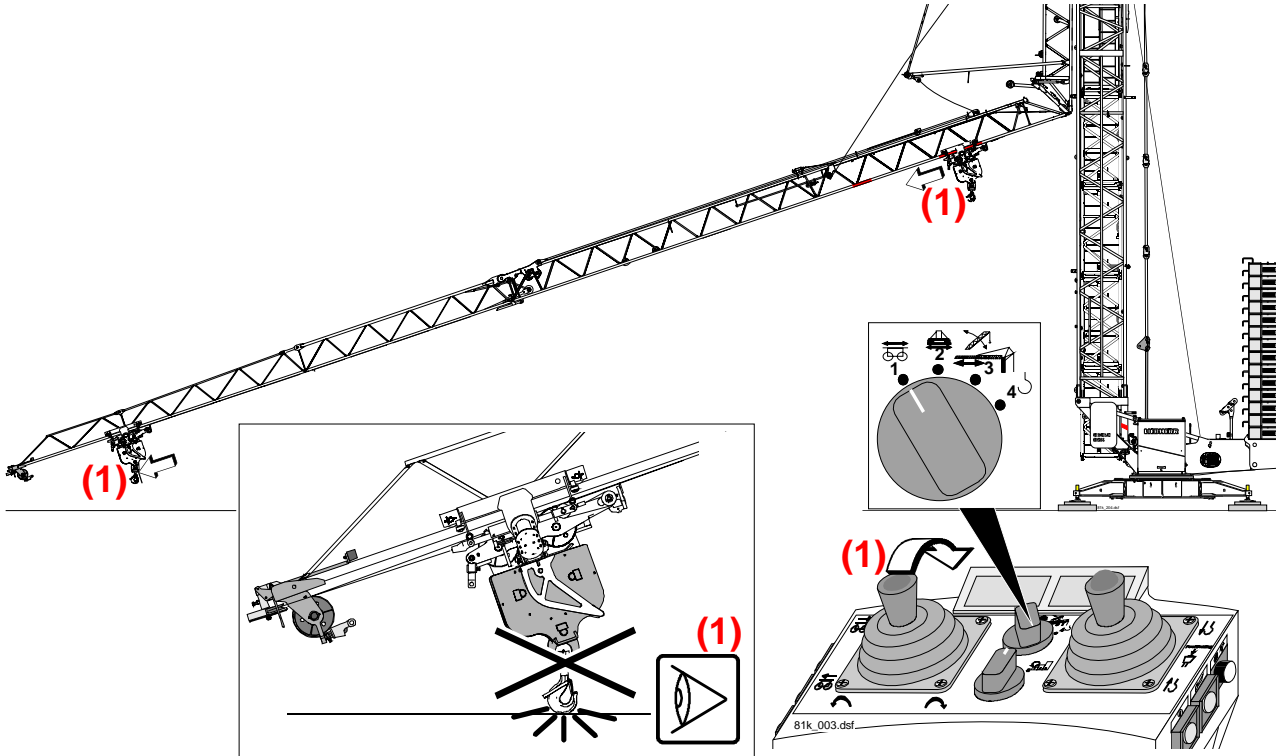

22.2.11 Wenn Ballastierflasche vorhanden: Ballastierflasche sichern: siehe Punkt 9 Seite 3-307. (1, 1 - 3)

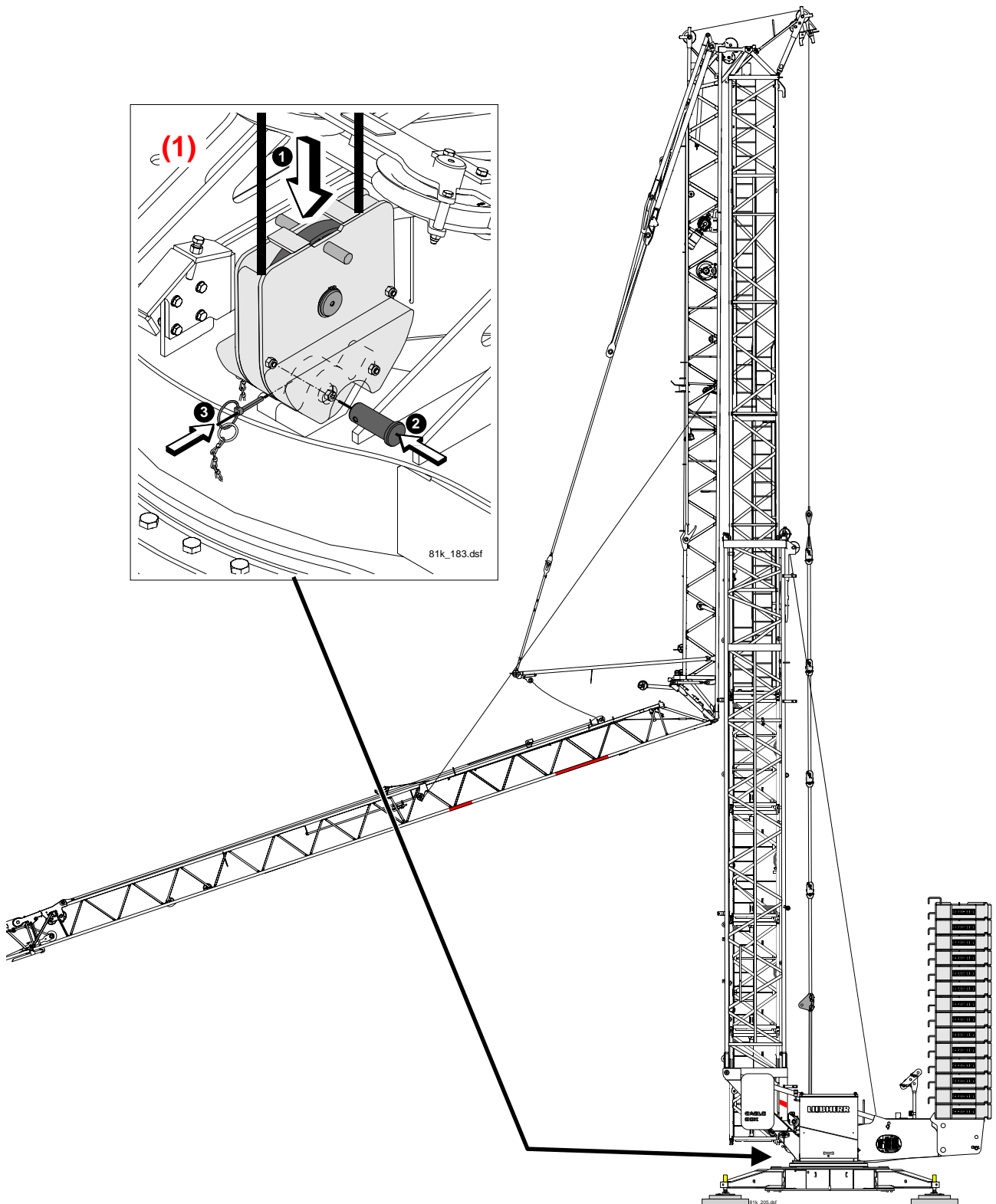

22.2.12 Hubseil abspulen, bis das Seilschloss an den Drallfänger der Laufkatze montiert werden kann. (1)

22.2.13 Seilschloss Hubseil an den Drallfänger an der Laufkatze montieren. (2, 1 - 3)

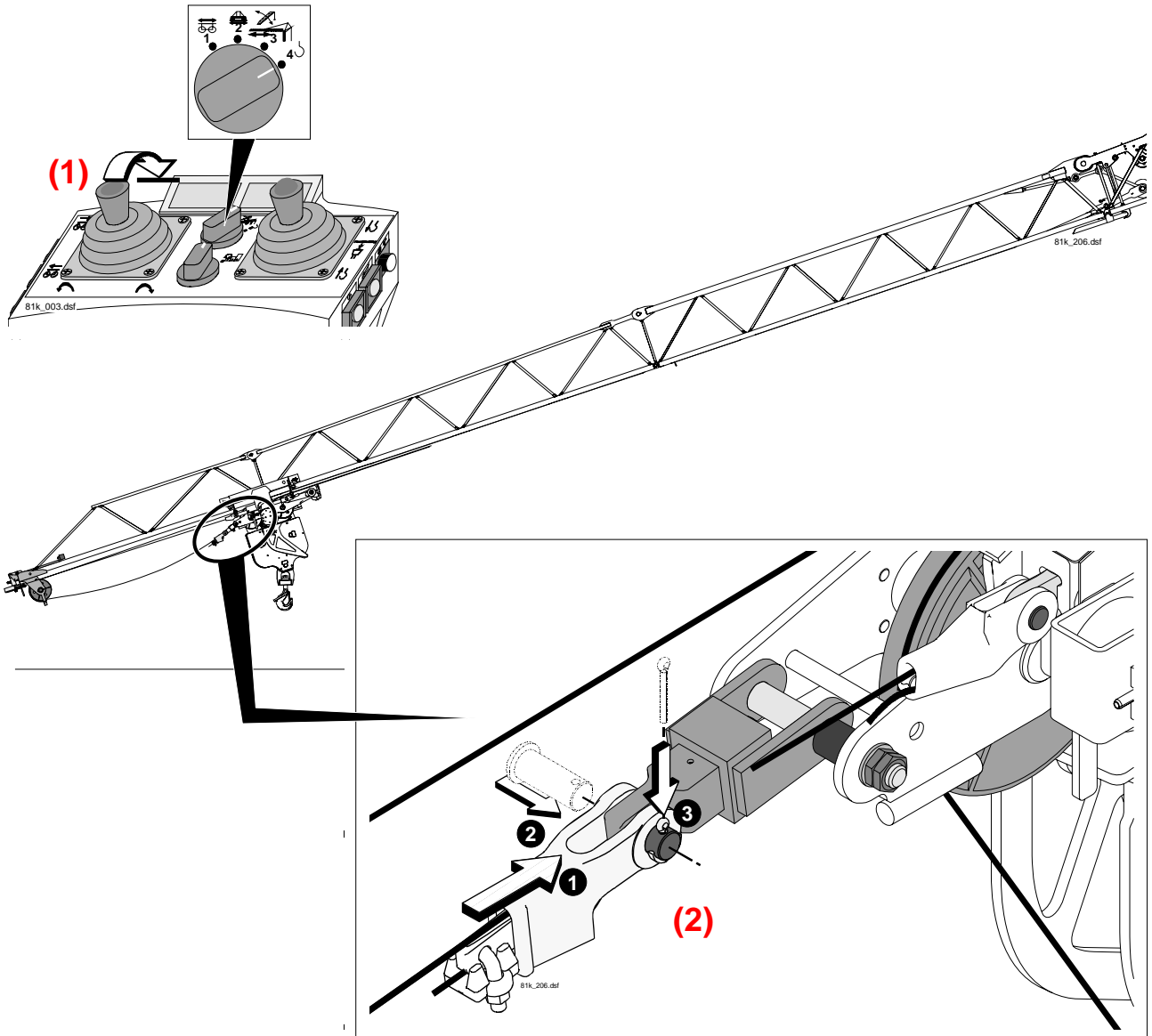

22.2.14 Wenn Ballastierflasche vorhanden: Sicherung der Ballastierflasche aufheben (1, 1 - 2) und Ballastierflasche langsam in die Führung an der Montagestütze einfahren (2): siehe Punkt 16 Seite 3-316.

22.2.15 Lasthaken von der Laufkatze entriegeln. (3, 1 - 4)

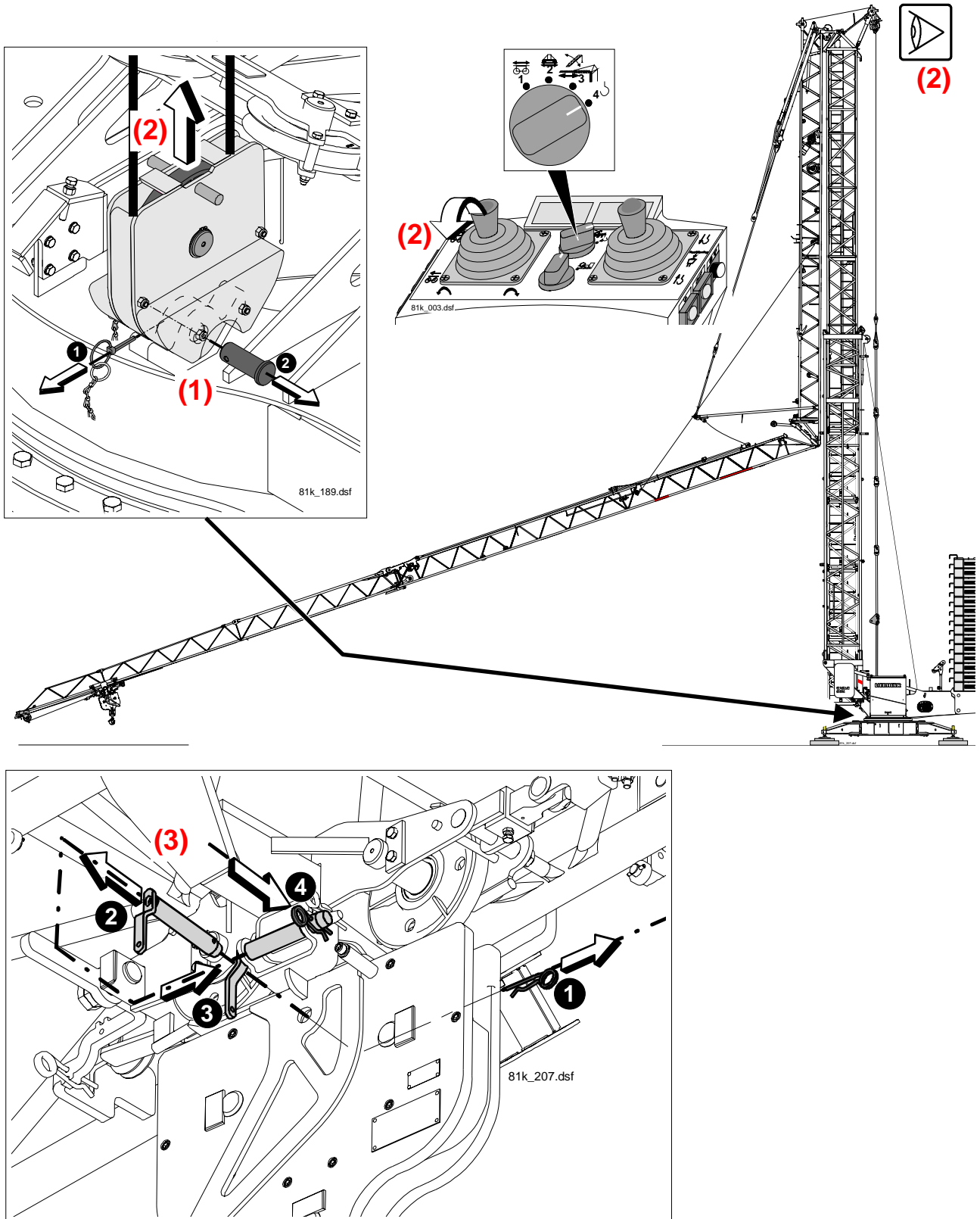

22.2.16 Laufkatze in die Demontageposition fahren:

- Lasthaken etwas abfahren. (1)
- Laufkatze in den rot markierten Bereich „Demontageposition Laufkatze“ am Ausleger-Mittelstück fahren. (2)



- Beim Fahren der Laufkatze in den rot markierten Bereich „Demontageposition Laufkatze“ darauf achten, dass der Lasthaken immer frei ist! (3)
- Immer genügend Hubseil abspulen! (3)

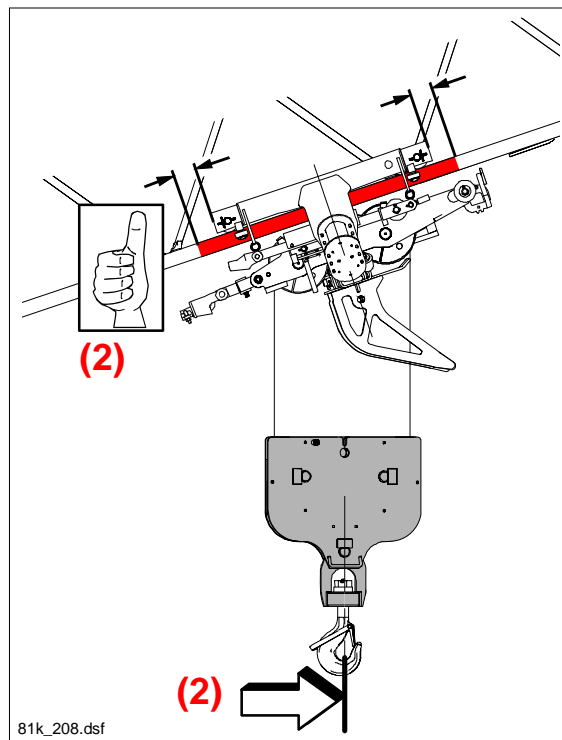
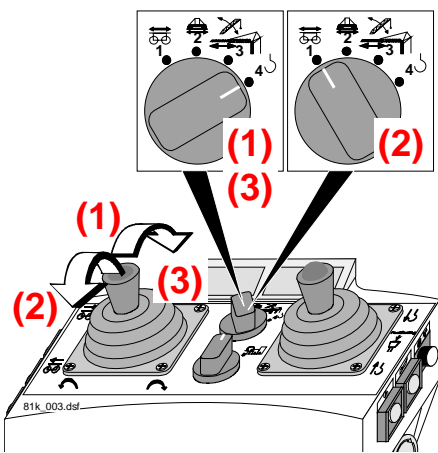
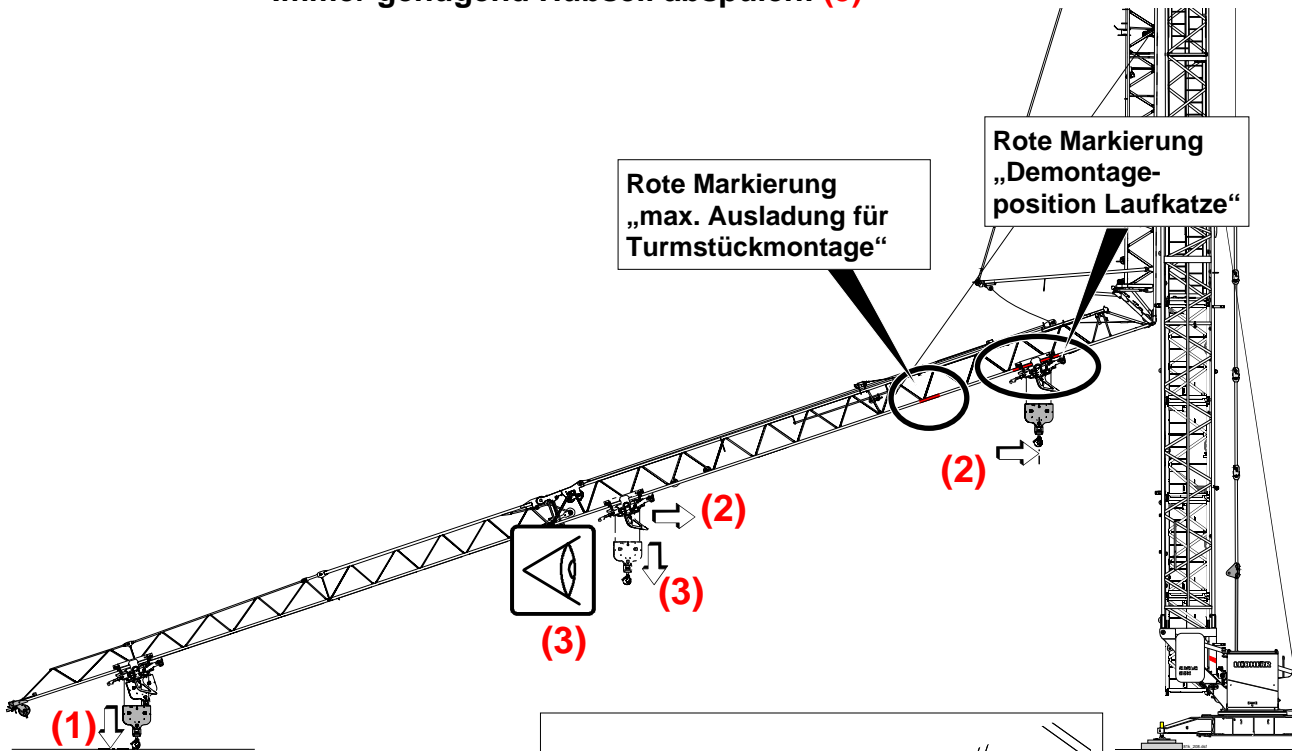

22.2.17 Ausleger nach oben ziehen, bis der Winkel Ausleger-Anlenkstück – Ausleger-Mittelstück ca. 84° beträgt. (2)

Darauf achten, dass der Lasthaken nicht in die Laufkatze gezogen wird! (2)

Der Endschalter Auslegerteil II 84° zu Ausleger-Anlenkstück darf nicht mehr in Schaltstellung sein. (3)



- Ausleger in Windrichtung? (1)
- Seile und Leitungen dürfen nirgends hängen bleiben!



Für Informationen zum Endschalter *Auslegerteil II 84° zu Ausleger-Anlenkstück* siehe Kap. 3 „Sicherheitseinrichtungen“ Punkt 17 Seite 3-116.

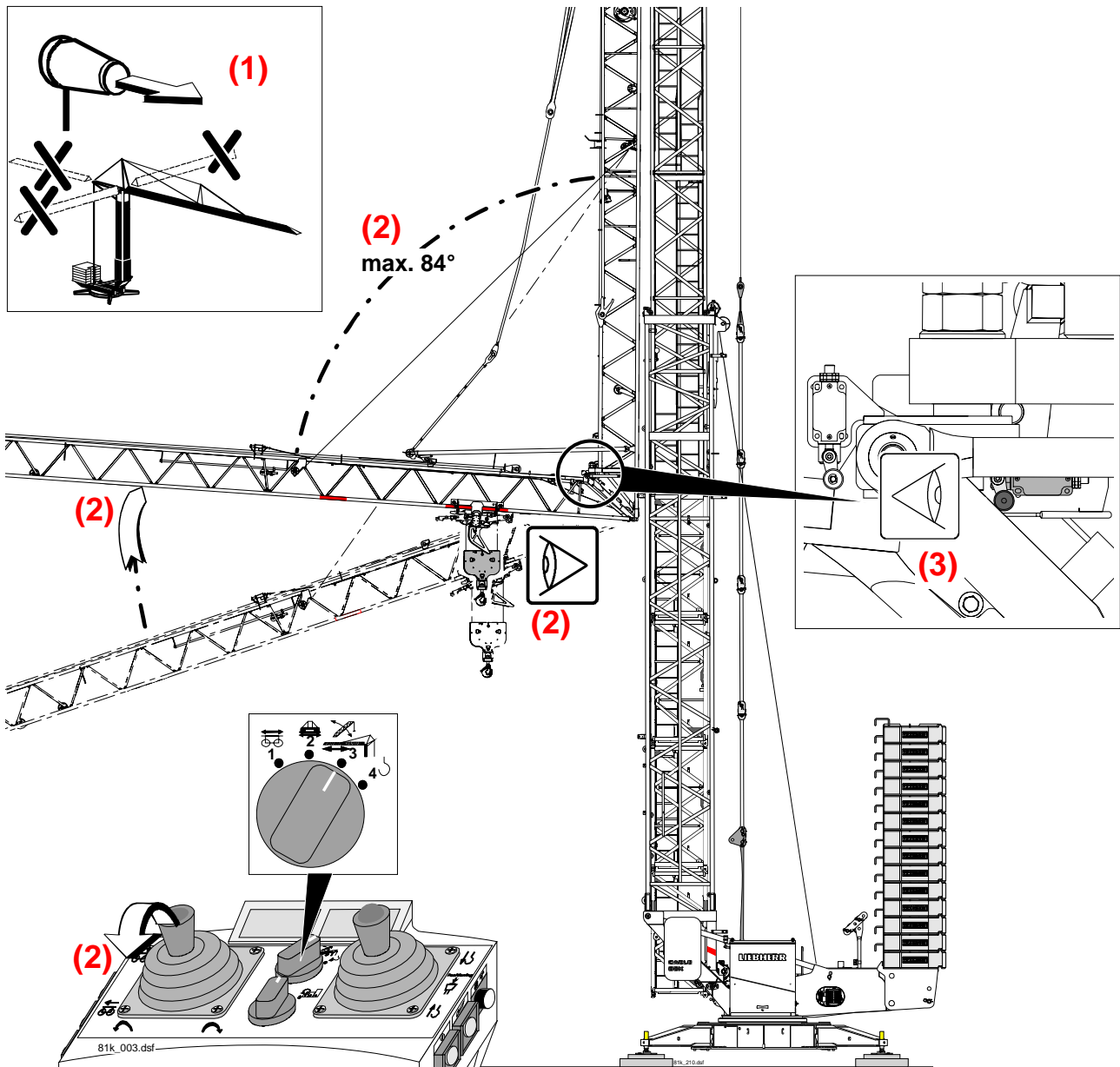

22.2.18 Lasthaken in die Demontageposition fahren:

- Lasthaken langsam nach oben fahren (1) und bis auf Anschlag in die Führung an der Laufkatze einfahren (2).

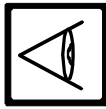

Das Einfahren des Lasthakens in die Führung an der Laufkatze beobachten! (2)

22.2.19 Auf „Montage“ schalten:

- Am Bedientableau Schaltschrank S1 Wahlschalter *Betriebsarten* auf „Montage“ schalten. (3)
- Im Schaltschrank S1 Schlüsselschalter *Skalieren / Betrieb / Standsicherheitsprobe* auf „0 (Betrieb)“ schalten. (4)
- Am Funkfernsteuerepult Wahlschalter *Antrieb* auf „3 (Hilfsantrieb)“ schalten. (5)

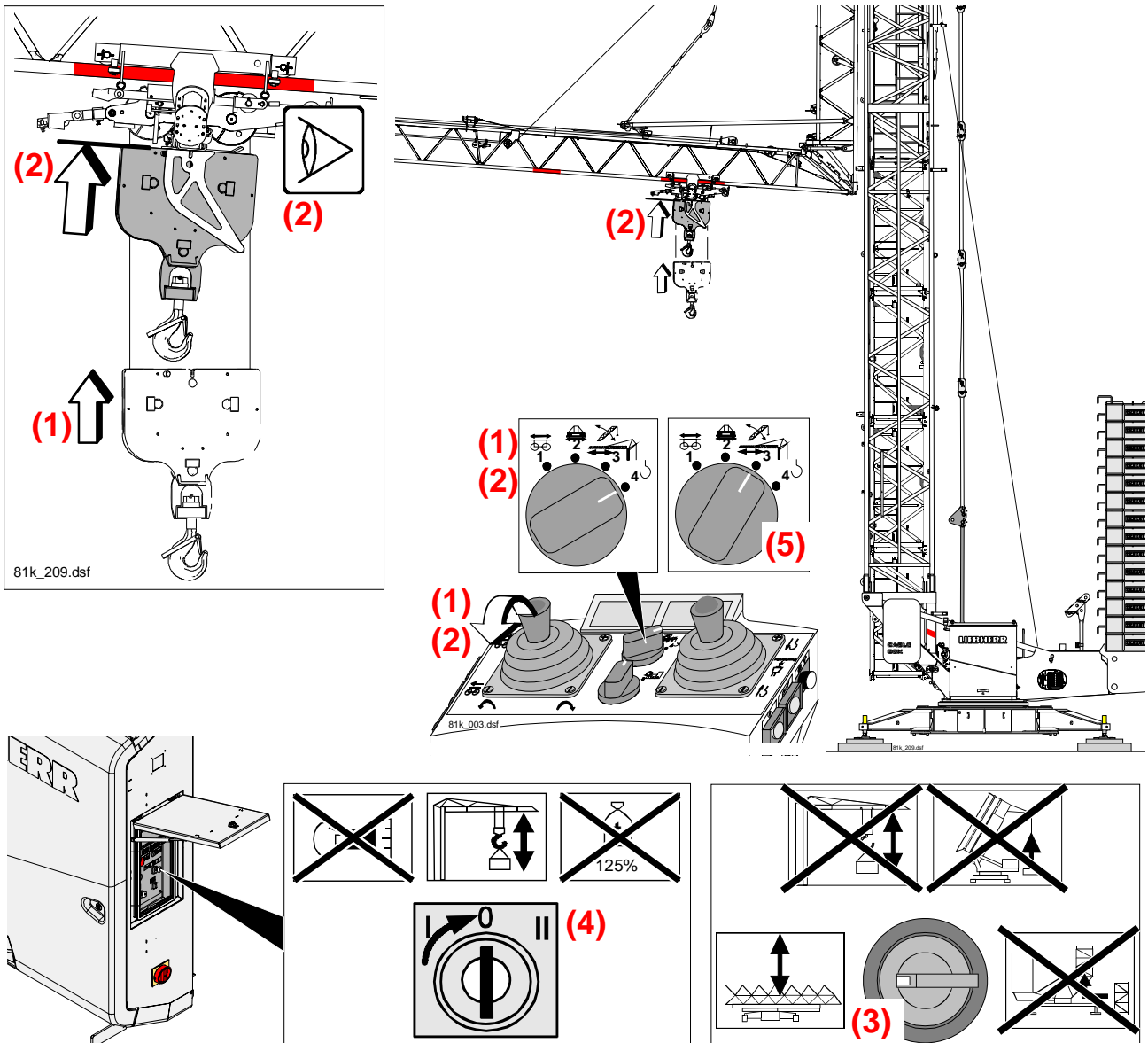

22.2.20 Verbindungsflasche der Rücken-Abspannung mit dem Dehnstab
verbolzen. (1, 1 - 3)

22.2.21 Kran montieren: siehe Kap. 3 „Montage“ ab Punkt 29 „Innenturm
austeleskopieren und Ausleger aufziehen“ Seite 3-85.

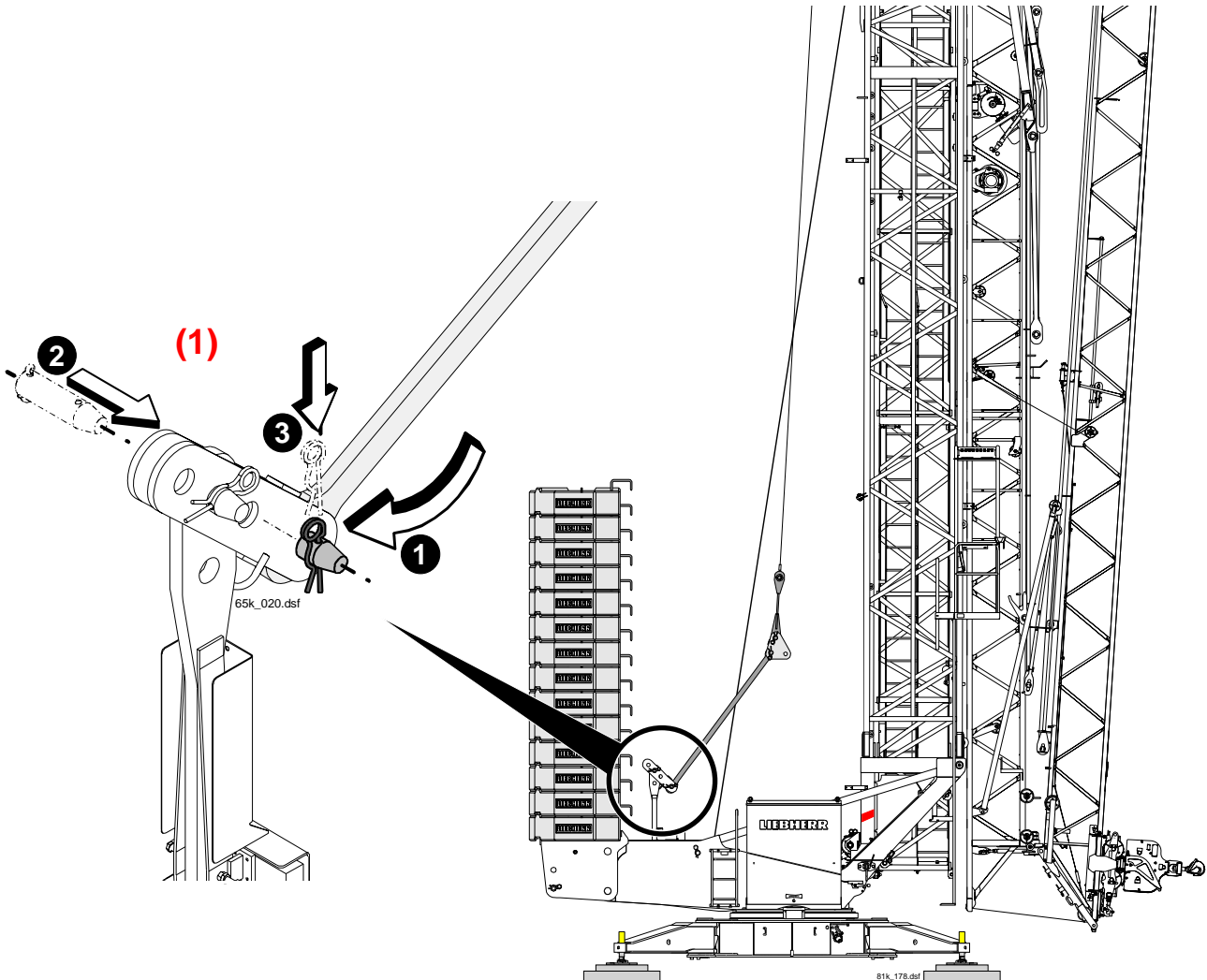

23. Nach der Montage des Krans:



- **Alle Endschalter eingestellt? Die Endschalterfunktionen überprüfen!**
Siehe Kap. 3 „Sicherheitseinrichtungen“ ab Seite 3-107.
- **Kran einstellen und skalieren!**
Siehe Kap. 4 „Bedienung: Kran einstellen und skalieren“ ab Seite 4-41.
- **Katzfahrseilspannung prüfen!**
Siehe Kap. 6 „Seile“ Punkt 1.2.2 „Katzfahrseilspannung bei montiertem Kran prüfen: Prüfen bei Ausleger in Steilstellung 30°“ Seite 6-12.

Umrüsten von Ausleger-Steilstellung 30° nach Ausleger-Stellung horizontal bei Kranaufbau ohne zusätzliche Turmstücke



- **Sicherheitshinweise bei Montage / Demontage“ beachten (siehe Kap. 3 „Montage“ Seite 3-13)!**
- **Vor dem Ausführen von Montage- und Umrüstattigkeiten am Kran, Kran ausschalten: „Steuerung Aus“ und „Hauptschalter Aus“. Gegen unbefugtes Wiedereinschalten sichern!**

1. Kran für die Demontage vorbereiten:

- 1.1 Kontrollen vor der Demontage durchführen: siehe Kap. 3 „Demontage“ Punkt 1.1 ab Seite 3-125.**
- 1.2 Durchstiegsklappe öffnen und Aufstiegsleitern demontieren: siehe Kap. 3 „Demontage“ Punkt 1.2 und Punkt 1.3 ab Seite 3-127.**
- 1.3 Kran in Betrieb nehmen. (Siehe Kap. 3 „Demontage“ Punkt 1.4 Seite 3-131.)**

1.4 Laufkatze in den rot markierten Bereich „Demontageposition Laufkatze“ am Ausleger-Mittelstück fahren. (1)



- Beim Fahren der Laufkatze in den rot markierten Bereich darauf achten, dass der Lashaken immer frei ist!

- Darauf achten, dass die Laufkatze korrekt im rot markierten Bereich am Ausleger-Mittelstück steht!

Laufkatze darf in Richtung Turm nicht über die rote Markierung hinaus stehen!

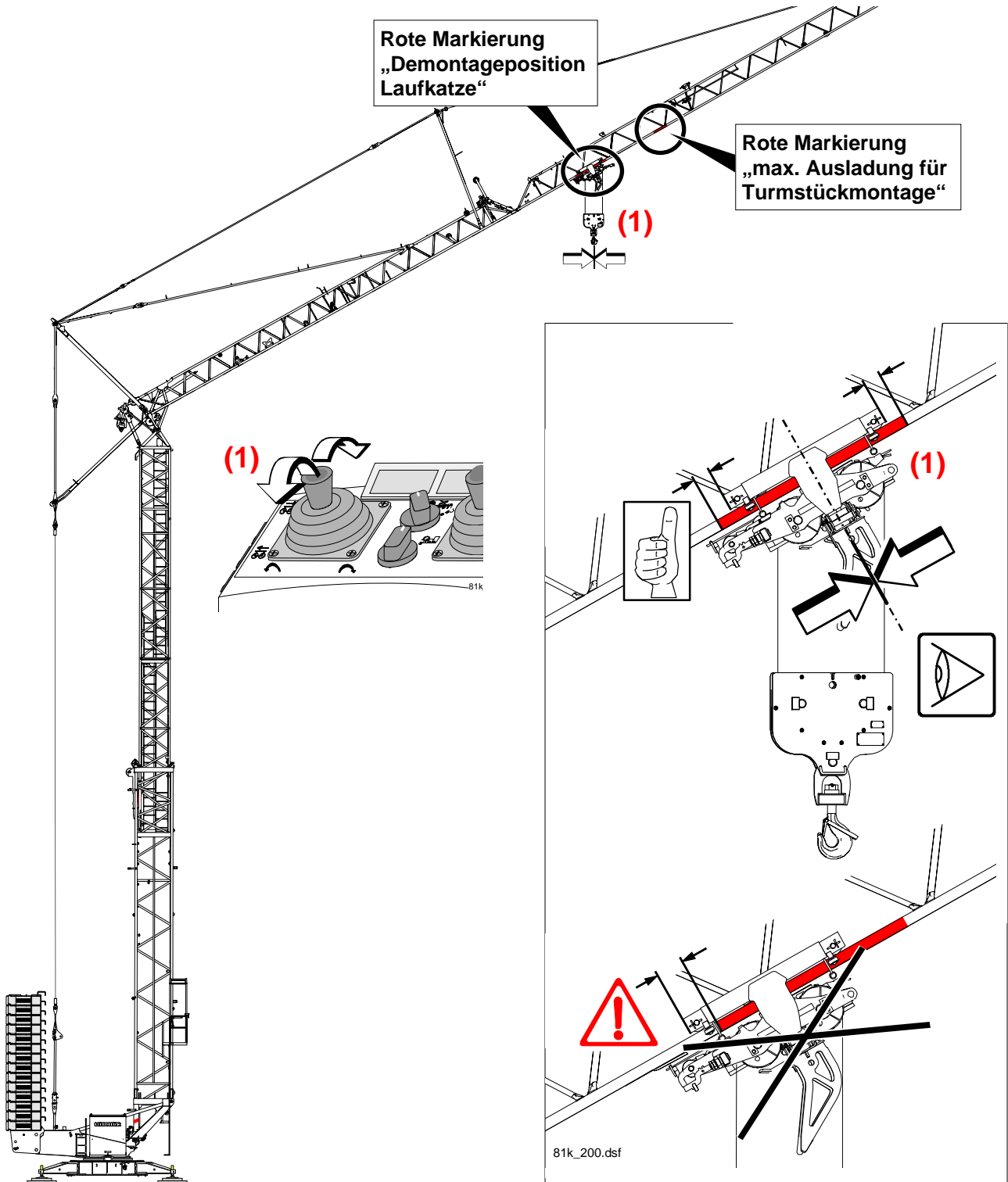

1.5 Lasthaken in die Demontageposition fahren:

- Lasthaken nach oben fahren, bis Hubsensor „Hub min“ abschaltet. (1)
- „Hub min“ überbrücken (Taster drücken und gedrückt halten) (2) und Lasthaken langsam bis auf Anschlag in die Führung an der Laufkatze einfahren (3).



Das Einfahren des Lasthakens in die Führung an der Laufkatze beobachten! (3)

- Am Bedientableau Schaltschrank S1 Wahlschalter *Betriebsarten* auf „Montage“ schalten. (4)
- Am Funkfernsteuerpult Wahlschalter *Antrieb* auf „3 (Hilfsantrieb)“ schalten. (5)

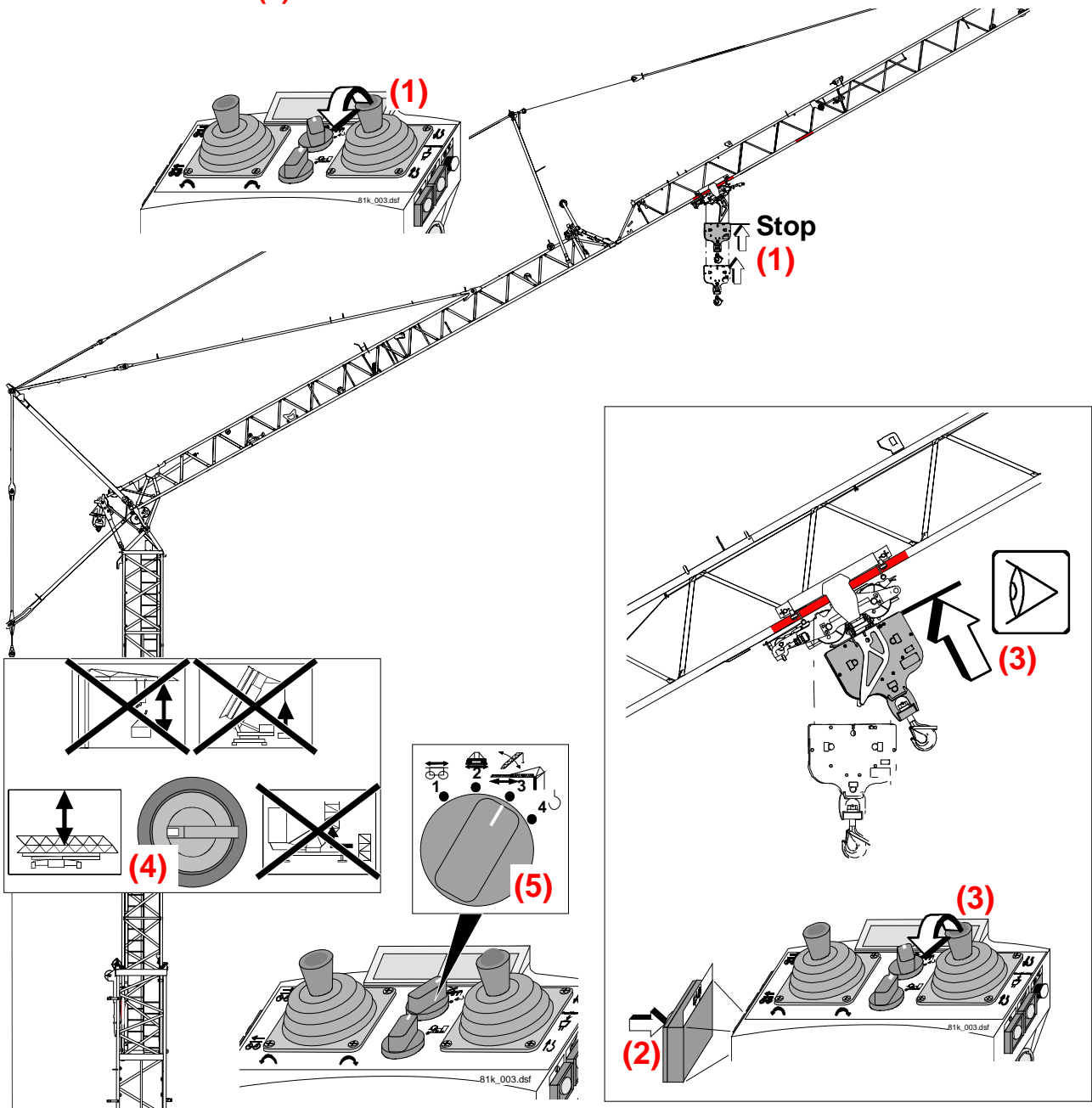

- 2. Kran demontieren bis einschließlich Punkt 7 „Rücken-Abspannung aus dem Dehnstab ausbolzen“: siehe Kap. 3 „Demontage“ Punkt 2 bis Punkt 7 Seite 3-133 bis 3-140.**
- 3. „Ausleger-Mittelstück ablassen“ vorbereiten: siehe Kap. 3 „Umrüsten nach Ausleger-Steilstellung 30°“ Punkt 2 Seite 3-301.**
- 4. Ausleger-Mittelstück ablassen.** (Siehe Kap. 3 „Umrüsten nach Ausleger-Steilstellung 30°“ Punkt 3 Seite 3-302.)
- 5. Am Bedientableau Schaltschrank S1 Wahlschalter *Betriebsarten* auf „Klettern“ schalten.**
- 6. Wenn Ballastierflasche vorhanden: Ballastierflasche abfahren und mit der Drehbühne verbolzen.** (Siehe Kap. 3 „Umrüsten nach Ausleger-Steilstellung 30°“ Punkt 9 Seite 3-307.)
- 7. Hubseil locker fahren, so dass die Laufkatze in die Verriegelungsposition gefahren werden kann, ohne dass das Hubseil spannt.**
- 8. Laufkatze in die Verriegelungsposition fahren und mit dem Ausleger-Mittelstück verriegeln.** (Siehe Kap. 3 „Umrüsten nach Ausleger-Steilstellung 30°“ Punkt 6 Seite 3-304.)
- 9. Seilbruchsicherung festsetzen.** (Siehe Kap. 3 „Umrüsten nach Ausleger-Steilstellung 30°“ Punkt 6 Seite 3-304.)
- 10. Katzfahrseil 2 entspannen, Seilschloss Katzfahrseil 2 von der Laufkatze demontieren und Katzfahrseil 2 aus dem Seilschloss lösen.** (Siehe Kap. 3 „Umrüsten nach Ausleger-Steilstellung 30°“ Punkt 8 ab Seite 3-305.)
- 11. Seilschloss Hubseil vom Drallfänger demontieren und Hubseil aus dem Seilschloss lösen.** (Siehe auch Kap. 3 „Umrüsten nach Ausleger-Steilstellung 30°“ Punkt 10.4 Seite 3-310.)
- 12. Drallfänger von der Laufkatze demontieren.**
- 13. Hubseil und Katzfahrseil 2 aus der Umlenkstation für „Steilstellung 30°“ ausscheren.**
- 14. Ausleger ablassen, bis die Umlenkstation für „Steilstellung 30°“ demontiert werden kann.** (Siehe auch Kap. 3 „Umrüsten nach Ausleger-Steilstellung 30°“ Punkt 10.1 Seite 3-308.)
- 15. Wenn montiert: Signalleuchte demontieren.** (Siehe auch Kap. 3 „Umrüsten nach Ausleger-Steilstellung 30°“ Punkt 10.2 bzw. Punkt 14 Seite 3-309 und 3-314.)
- 16. Seilrollenlagerung Katzfahrseil 2 von der Umlenkstation für „Steilstellung 30°“ demontieren.** (Siehe auch Kap. 3 „Umrüsten nach Ausleger-Steilstellung 30°“ Punkt 10.3 Seite 3-309.)

17. **Umlenkstation für „Steilstellung 30°“ von der Auslegerspitze demontieren.**
(Siehe auch Kap. 3 „Umrüsten nach Ausleger-Steilstellung 30°“ Punkt 11 Seite 3-312.)
18. **Umlenkstation für „Ausleger horizontal“ an die Auslegerspitze montieren.**
(Siehe auch Kap. 3 „Umrüsten nach Ausleger-Steilstellung 30°“ Punkt 10.6 Seite 3-311.)
19. **Seilverschluss an das Hubseil montieren und Seilverschluss Hubseil an den Drallfänger montieren.** (Siehe auch Kap. 3 „Umrüsten nach Ausleger-Steilstellung 30°“ Punkt 15 Seite 3-315.)
20. **Drallfänger an die Umlenkstation montieren.** (Siehe auch Kap. 3 „Umrüsten nach Ausleger-Steilstellung 30°“ Punkt 10.5 Seite 3-311.)
21. **Seilrollenlagerung Katzfahrseil 2 an die Umlenkstation montieren.** (Siehe auch Kap. 3 „Umrüsten nach Ausleger-Steilstellung 30°“ Punkt 12 Seite 3-313.)
22. **Katzfahrseil 2 in die Umlenkstation einscheren.** (Siehe auch Seileinscherungsplan für Katzfahrseile, Kap. 6 „Seile“ Seite 6-9.)
23. **Ggf. Signalleuchte montieren.** (Siehe auch Kap. 3 „Umrüsten nach Ausleger-Steilstellung 30°“ Punkt 14 bzw. 10.2 Seite 3-314 und 3-309.)
24. **Wenn Ballastierflasche vorhanden: Ballastierflasche von der Drehbühne lösen, nach oben fahren und langsam in die Führung an der Montagestütze einfahren.** (Siehe Kap. 3 „Umrüsten nach Ausleger-Steilstellung 30°“ Punkt 16 Seite 3-316.)
25. **Umrüstvorgang abschließen: siehe Kap. 3 „Umrüsten nach Ausleger-Steilstellung 30°“ ab Punkt 17 bis einschließlich Punkt 21 Seite 3-317 bis Seite 3-324.**
26. **Wenn der Kran mit „Ausleger horizontal“ montiert werden soll, Windmesser umsetzen.**
27. **Kran montieren / demontieren:**

27.1 Kran mit „Ausleger horizontal“ montieren:



Je nach Kranaufbau Rücken-Abspannung umbolzen!

Für Informationen zum Aufbau der Rücken-Abspannungen je nach Kranaufbau: siehe Kap. 6 „Seile“: „Verbindungen Abspannseile“ ab Seite 6-27.

- **Bei Kranaufbau mit zusätzlichen Turmstücken: Kran klettern.** (Siehe Kap. 3 „Klettern des Krans“ ab Seite 3-259.)
- **Bei Kranaufbau ohne zusätzliche Turmstücke: Kran montieren.** (Siehe Kap. 3 „Montage“ ab Punkt 24 „Kontrollen vor dem Austeleskopieren des Innenturms“ Seite 3-79.)

Kran mit „Ausleger horizontal“ montieren:

Nach der Montage des Krans:



- **Alle Endschalter eingestellt? Die Endschalterfunktionen überprüfen!**
Siehe Kap. 3 „Sicherheitseinrichtungen“ ab Seite 3-107.
- **Kran einstellen und skalieren!**
Siehe Kap. 4 „Bedienung: Kran einstellen und skalieren“ ab Seite 4-41.
- **Katzfahrseilspannung prüfen!**
Siehe Kap. 6 „Seile“ Punkt 1.2.1 „Katzfahrseilspannung bei montiertem Kran prüfen: Prüfen bei Ausleger waagrecht“ Seite 6-12.

27.2 Kran demontieren:

- **„Cable Box“ öffnen, Leitung auf die Halterungen an der Drehbühne aufwickeln und „Cable Box“ schließen: siehe Kap. 3 „Demontage“ Punkt 7 Seite 3-140.**
- **Kran demontieren: siehe Kap. 3 „Demontage“ ab Punkt 11 „Bolzenverbindung Tum – Drehbühne beidseitig lösen“ Seite 3-144.**

Umrüsten von Ausleger-Steilstellung 30° nach Ausleger-Stellung horizontal bei Kranaufbau mit zusätzlichen Turmstücken

1. Kran für die Demontage vorbereiten: siehe Kap. 3 „Umrüsten nach Ausleger-Stellung horizontal“ Punkt 1 ab Seite 3-339.
2. Kran demontieren bis einschließlich Punkt 7 „Rücken-Abspannung aus dem Dehnstab ausbolzen“: siehe Kap. 3 „Demontage“ Punkt 2 bis Punkt 7 Seite 3-133 bis 3-140.
3. Abklettern des Krans vorbereiten: siehe Kap. 3 „Abklettern des Krans“ Punkt 1 „Kran vorbereiten“ Seite 3-293.
4. Ausleger ablassen. (Siehe Kap. 3 „Umrüsten nach Ausleger-Steilstellung 30°“ Punkt 22.2.8 Seite 3-330.)
5. Laufkatze in Richtung Auslegerspitze fahren. (Siehe auch Kap. 3 „Umrüsten nach Ausleger-Steilstellung 30°“ Punkt 22.2.9 Seite 3-331.)



Lasthaken darf nicht mit dem Boden kollidieren! Lasthaken ggf. immer wieder nach oben fahren.
6. Lasthaken mit der Laufkatze verriegeln. (Siehe Kap. 3 „Umrüsten nach Ausleger-Steilstellung 30°“ Punkt 22.2.10 Seite 3-331.)
7. Wenn Ballastierflasche vorhanden: Ballastierflasche abfahren und mit der Drehbühne verbolzen. (Siehe Kap. 3 „Umrüsten nach Ausleger-Steilstellung 30°“ Punkt 22.2.2 Seite 3-326.)
8. Seilchloss Hubseil vom Drallfänger an der Laufkatze demontieren. (Siehe Kap. 3 „Umrüsten nach Ausleger-Steilstellung 30°“ Punkt 22.2.3 Seite 3-327.)
9. Hubseil auf die Seiltrommel aufspulen, bis das Seilchloss in der Umlenkstation fest sitzt. (Siehe Kap. 3 „Umrüsten nach Ausleger-Steilstellung 30°“ Punkt 22.2.4 Seite 3-328.)
10. Wenn Ballastierflasche vorhanden: Ballastierflasche von der Drehbühne lösen, nach oben fahren und langsam in die Führung an der Montagestütze einfahren. (Siehe Kap. 3 „Umrüsten nach Ausleger-Steilstellung 30°“ Punkt 22.2.5 Seite 3-328.)
11. Lasthaken von der Laufkatze entriegeln. (Siehe Kap. 3 „Umrüsten nach Ausleger-Steilstellung 30°“ Punkt 22.2.15 Seite 3-334.)
12. Laufkatze in die Demontageposition fahren. (Siehe auch Kap. 3 „Umrüsten nach Ausleger-Steilstellung 30°“ Punkt 22.2.16 Seite 3-335.)
13. Am Bedientableau Schaltschrank S1 Wahlschalter *Betriebsarten* auf „Montage“ schalten Schlüsselschalter *Skalieren / Betrieb / Standsicherheitsprobe* auf „0 (Betrieb)“ schalten. (Siehe Kap. 3 „Umrüsten nach Ausleger-Steilstellung 30°“ Punkt 22.2.19 Seite 3-337.)

- 14. Ausleger nach oben ziehen, bis der Winkel Ausleger-Anlenkstück – Ausleger-Mittelstück ca. 84° beträgt.** (Siehe Kap. 3 „Umrüsten nach Ausleger-Steilstellung 30°“ Punkt 22.2.17 Seite 3-336.)
- 15. Am Bedientableau Schaltschrank S1 Wahlschalter *Betriebsarten* auf „Klettern“ schalten.** (Siehe Kap. 3 „Umrüsten nach Ausleger-Steilstellung 30°“ Punkt 4 Seite 3-303.)
- 16. Kran abklettern ab Punkt 2 „Innenturm etwas einteleskopieren...“ bis einschließlich Punkt 13 „Lasthaken in Demontageposition fahren“: siehe Kap. 3 „Abklettern des Krans“ Seite 3-293 bis Seite 3-295.**
- 17. Lasthaken mit der Laufkatze verriegeln.** (Siehe Kap. 3 „Umrüsten nach Ausleger-Steilstellung 30°“ Punkt 22.2.10 Seite 3-331.)
- 18. Laufkatze in die Verriegelungsposition fahren und mit dem Ausleger-Mittelstück verriegeln.** (Siehe Kap. 3 „Umrüsten nach Ausleger-Steilstellung 30°“ Punkt 6 Seite 3-304.)
- 19. Seilbruchsicherung festsetzen.** (Siehe Kap. 3 „Umrüsten nach Ausleger-Steilstellung 30°“ Punkt 7 Seite 3-304.)
- 20. Katzfahrseil 2 entspannen, Seilenschloss Katzfahrseil 2 von der Laufkatze demontieren und Katzfahrseil 2 aus dem Seilenschloss lösen.** (Siehe Kap. 3 „Umrüsten nach Ausleger-Steilstellung 30°“ Punkt 8 ab Seite 3-305.)
- 21. Drallfänger von der Laufkatze demontieren.**
- 22. Wenn Ballastierflasche vorhanden: Ballastierflasche abfahren und mit der Drehbühne verbolzen.** (Siehe Kap. 3 „Umrüsten nach Ausleger-Steilstellung 30°“ Punkt 22.2.2 Seite 3-326.)
- 23. Hubseil lockern und Seilenschloss vom Hubseil demontieren.** (Siehe auch Kap. 3 „Umrüsten nach Ausleger-Steilstellung 30°“ Punkt 10.4 Seite 3-310.)
- 24. Für weiteres Vorgehen siehe Kap. 3 „Umrüsten nach Ausleger-Stellung horizontal bei Kranaufbau ohne zusätzliche Turmstücke“ ab Punkt 13 „Hubseil und Katzfahrseil 2 aus der Umlenkstation für „Steilstellung 30°“ ausscheren.“ Seite 3-342.**

81 K Turm eingefahren (Nicht serienmäßig!)



- Für Informationen zum Betriebszustand „Turm eingefahren“ siehe Kap. 9 „Zubehör“ ab Seite 9-6.

81 K Zwischenhakenhöhen (Nicht serienmäßig!)



- Für Informationen zum Betriebszustand „Zwischenhakenhöhen“ siehe Kap. 9 „Zubehör“ ab Seite 9-15.