

PROJEKT: 90-130 EC-B 22kW FU

STROMLAUFPLAN 4005-22032
ESQUEMA DE LOS CIRCUITOS AMPERIMETRICOS

GERÄTEANORDNUNG
DISPOSICION DE LOS DISPOSITIVOS

SACHNUMMER 968493401
NUMERO DE OBJETO

BETRIEBSSPANNUNG 400V/440V 50/60HZ
TENSION DE SERVICIO

STEUERSPANNUNG 24V DC
TENSION DE MANDO 115V 50/60HZ

Todos los derechos reservados para este documento y los objetos representados. Prohibida cualquier reproducción, notificación a terceros o uso del contenido sin nuestra aprobación expresa.
© Liebherr-Components Biberach GmbH

Für dieses Dokument und den darin dargestellten Gegenstand behalten wir uns alle Rechte vor. Vervielfältigung, Bekanntgabe an Dritte oder Verwertung seines Inhaltes sind ohne unsere ausdrückliche Zustimmung verboten.
© Liebherr-Components Biberach GmbH

ANLAGE	=S1
ORT	
BLATT 0	VON 43
ARTIKEL-CODE	968493401

ÄNDERUNGS-NR.	DATUM	NAME	GEZEICHNET	04.03.2005	Kugler	LIEBHERR - COMPONENTS BIBERACH GmbH	SCHALTSCHRANK ARMARIO ELECTRICO	TYP 90-130 EC-B 22kW FU	ZEICHN.-NR 4005-22032
			GEPRÜFT	23.06.2015	Maichel_T				
			FREIGABE	26.06.2015	Zimmerm_A				
			DATUM		NAME	20152562	INDEX: 16.0	Copyright (c)	

INHALTSVERZEICHNIS INDICE

90-130 EC-B 22kW FU

SEITE PAGINA	BEZEICHNUNG descripción	ERSTELLT creado	NAME nombre	SEITE PAGINA	BEZEICHNUNG descripción	ERSTELLT creado	NAME nombre
/0	=S1 SCHALTSCHRANK ARMARIO ELECTRICO	04.03.2005	Kugler	/21	=S1 KATZFAHRWERK MEC.DE CARRO	04.03.2005	KUGLER
/1	=S1 INHALTSVERZEICHNIS INDICE	27.02.2009	KUGLER	/22	=S1 RESERVE RISERVA	04.03.2005	KUGLER
/2	=S1 INHALTSVERZEICHNIS INDICE	27.02.2009	KUGLER	/23	=S1 ÜBERLAST SOBRECARGA	06.04.2005	KUGLER
/3	=S1 EINSPEISUNG ALIMENTACIÖN	04.03.2005	KUGLER	/24	=S1 ÜBERLAST SOBRECARGA	06.04.2005	KUGLER
/4	=S1 EINSPEISUNG ALIMENTACIÖN	24.11.2008	KUGLER	/25	=S1 HUBWERK MEC.DE ELEVACIÖN	04.03.2005	KUGLER
/5	=S1 STEUERUNG COMMANDO	04.03.2005	KUGLER	/26	=S1 HUBWERK MEC.DE ELEVACIÖN	04.03.2005	KUGLER
/6	=S1 ZENTRALSCHMIERUNG LUBRIFICACION CENTRALIZADA	24.11.2008	KUGLER	/27	=S1 HUBWERK MEC.DE ELEVACIÖN	03.05.2005	KUGLER
/7	=S1 STEUERUNG COMMANDO	04.03.2005	KUGLER	/28	=S1 HUBWERK MEC.DE ELEVACIÖN	04.03.2005	KUGLER
/8	=S1 STEUERUNG COMMANDO	04.03.2005	KUGLER	/29	=S1 HUBWERK MEC.DE ELEVACIÖN	22.03.2005	KUGLER
/9	=S1 STROMKREIS CIRCUITO EL CTRICO	04.03.2005	KUGLER	/30	=S1 HUBWERK MEC.DE ELEVACIÖN	06.04.2005	KUGLER
/10	=S1 DREHWERK MEC.DE GIRO	04.03.2005	KUGLER	/31	=S1 KLIMAANLAGE AIRE ACONDICIONADO	29.10.2007	KUGLER
/11	=S1 DREHWERK MEC.DE GIRO	04.03.2005	KUGLER	/32	=S1 EMS-MODUL Ǡ	19.07.2007	KUGLER
/12	=S1 DREHWERK MEC.DE GIRO	04.03.2005	KUGLER	/33	=S1 WINDWARNANLAGE SISTEMA DE AVISO DE VIENTO	27.02.2009	KUGLER
/13	=S1 DREHWERK MEC.DE GIRO	04.03.2005	KUGLER	/34	=S1 EMS-MODUL Ǡ	19.07.2007	KUGLER
/14	=S1 DREHWERK MEC.DE GIRO	04.03.2005	KUGLER	/35	=S1 STEUERSTAND PUERTO DE MANDO	05.08.2005	KUGLER
/15	=S1 WINDFREISTELLUNG PUESTA EN VELETA	04.03.2005	KUGLER	/36	=S1 STEUERSTAND PUERTO DE MANDO	26.04.2005	KUGLER
/16	=S1 FAHRWERK MEC.DE GRUA	04.03.2005	KUGLER	/37	=S1 GERÄTEANORDNUNG DISPOSICION DE LOS DISPOSITIVOS	05.08.2005	KUGLER
/17	=S1 FAHRWERK MEC.DE GRUA	04.03.2005	KUGLER	/38	=S1 GERÄTEANORDNUNG DISPOSICION DE LOS DISPOSITIVOS	01.10.2014	KUGLER
/18	=S1 KATZFAHRWERK MEC.DE CARRO	04.03.2005	KUGLER	/39	=S1 KLEMMENPLAN ESQUEMA DE BORNES	08.06.2005	KUGLER
/19	=S1 KATZFAHRWERK MEC.DE CARRO	04.03.2005	KUGLER	/40	=S1 STECKER ENCHUFE	13.06.2005	KUGLER
/20	=S1 KATZFAHRWERK MEC.DE CARRO	04.03.2005	KUGLER	/41	=S1 WINDWARNANLAGE SISTEMA DE AVISO DE VIENTO	27.02.2009	KUGLER

			GEZEICHNET	01.10.2014		LIEBHERR	Components	INHALTSVERZEICHNIS INDICE	TYP	90-130 EC-B 22kW FU	ANLAGE	=S1
			GEPRÜFT	23.06.2015	Maichel_T				ZEICHN.-NR	4005-22032	BLATT	1 VON 43
			FREIGABE	26.06.2015	Zimmerm_A				ARTIKEL-CODE	968493401		
ÄNDERUNGS-NR.	DATUM	NAME	DATUM	NAME	20152562	INDEX: 16.0	Copyright (c)					
1			2		3			4				

INHALTSVERZEICHNIS INDICE

90-130 EC-B 22kW FU

SEITE PAGINA	BEZEICHNUNG descripción	ERSTELLT creado	NAME nombre	SEITE PAGINA	BEZEICHNUNG descripción	ERSTELLT creado	NAME nombre
/A1	ÄNDERUNGSÜBERSICHT Ȍ	23.05.2013					

		GEZEICHNET	01.10.2014			LIEBHERR Components	INHALTSVERZEICHNIS INDICE	TYP	90-130 EC-B 22kW FU	ANLAGE	=S1
		GEPRÜFT	23.06.2015	Maichel_T				ZEICHN.-NR	4005-22032	ORT	
		FREIGABE	26.06.2015	Zimmerm_A				BLATT	2 VON 43	ARTIKEL-CODE	968493401
ÄNDERUNGS-NR.	DATUM	NAME	DATUM	NAME	20152562	INDEX: 16.0	Copyright (c)				
1			2		3	4	5	6	7	8	

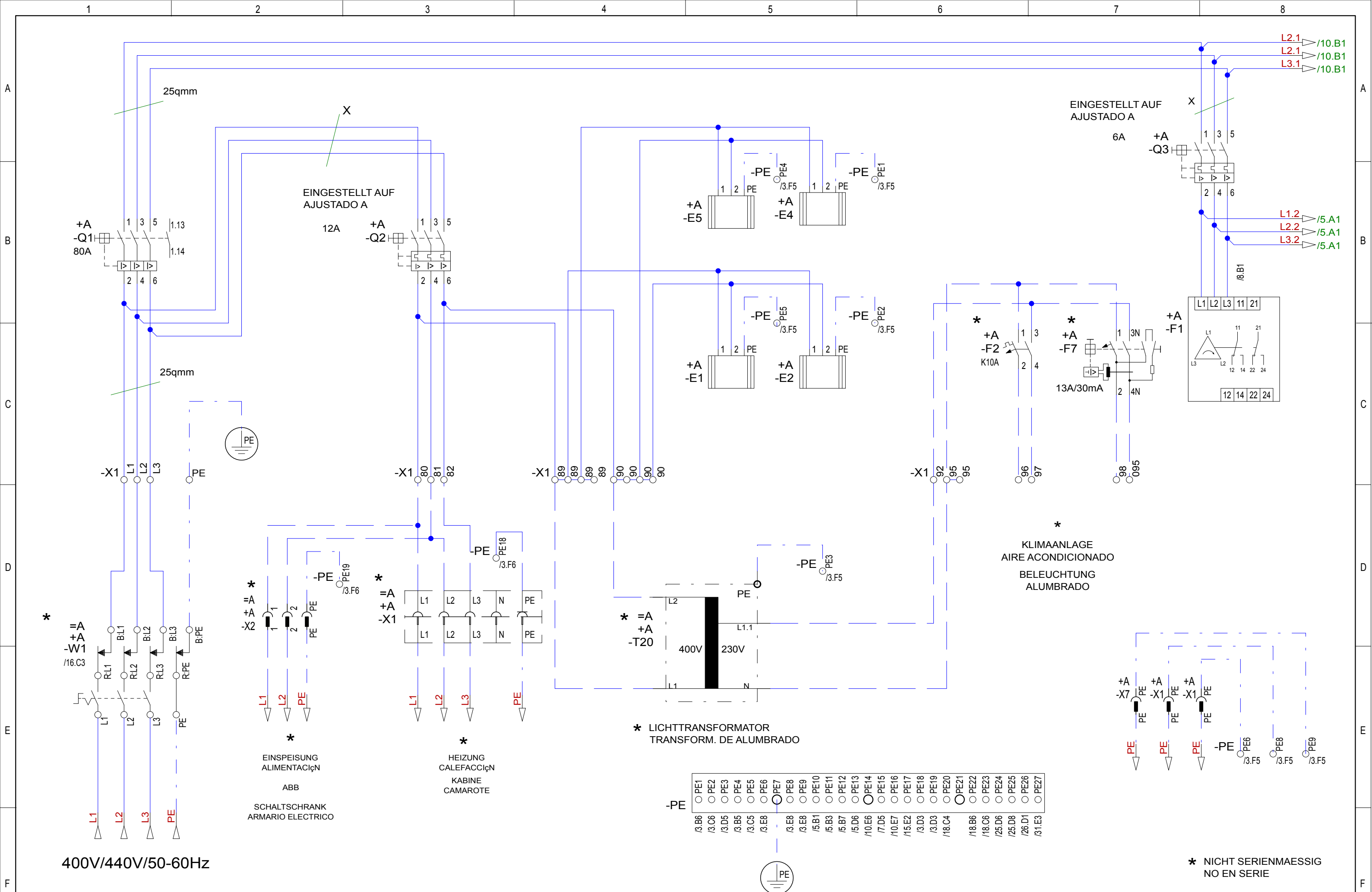

400V/440V/50-60Hz

20111783	24.11.2011	Stetter	GEZEICHNET	04.03.2005	KUGLER
			GEPRÜFT	23.06.2015	Maichel_T
			FREIGABE	26.06.2015	Zimmerm_A
ÄNDERUNGS-NR.	DATUM	NAME	DATUM	NAME	

LIEBHERR Components

EINSPEISUNG ALIMENTACIÒN
Copyright (c)

TYP 90-130 EC-B 22kW FU
ZEICHN.-NR 4005-22032

ANLAGE =S1
ORT
BLATT 3 VON 43
ARTIKEL-CODE 968493401

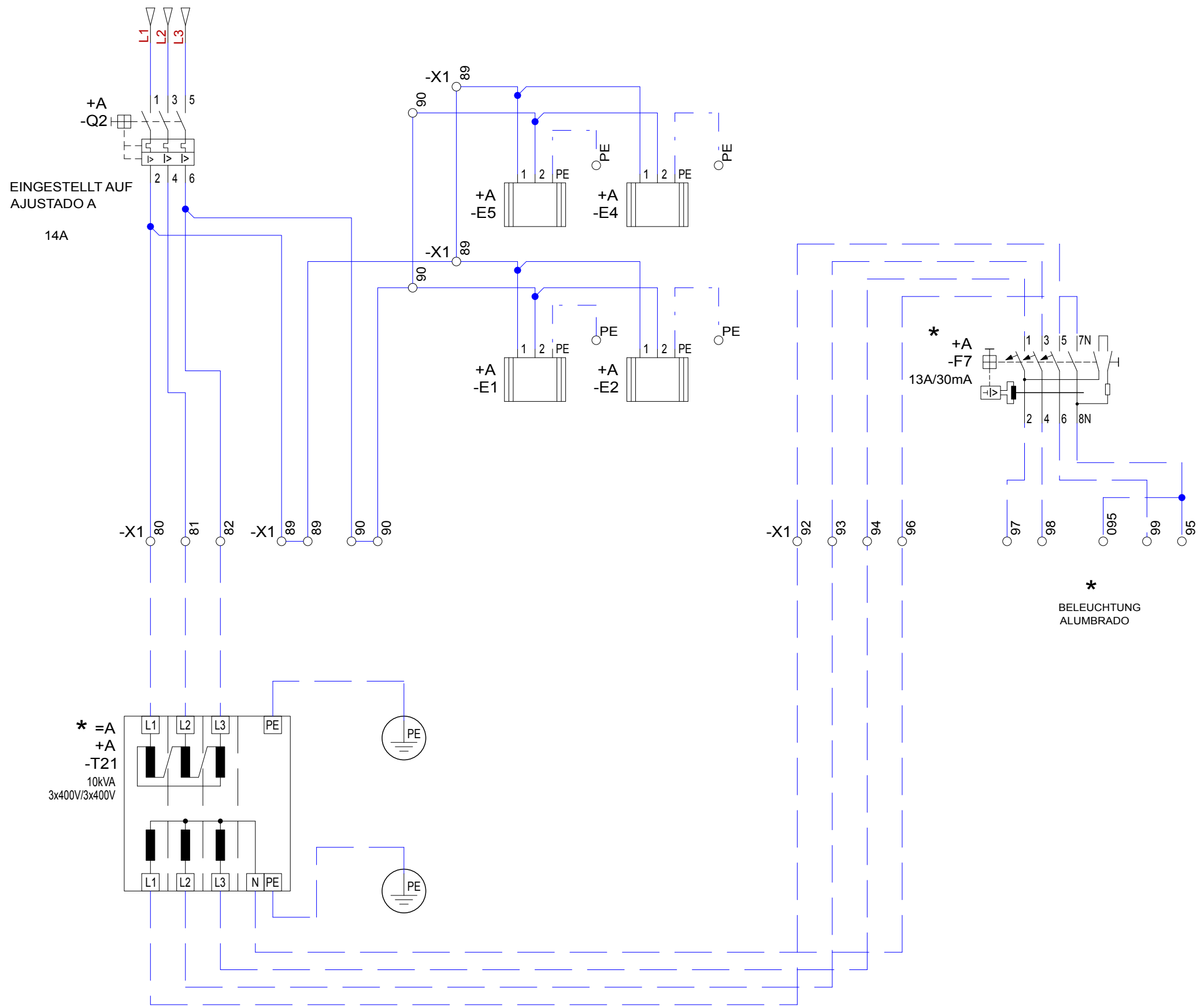

* =A
+A
-T21
10kVA
3x400V/3x400V

*
LICHTTRANSFORMATOR
TRANSFORM. DE ALUMBRADO

*
BELEUCHUNG
ALUMBRADO

*
NICHT SERIENMAESSIG
NO EN SERIE

20082173	24.11.2008	KUGLER	GEZEICHNET	24.11.2008	KUGLER	LIEBHERR Components	EINSPEISUNG ALIMENTACIϕN	TYP	90-130 EC-B 22kW FU	ANLAGE	=S1
			GEPRÜFT	23.06.2015	Maichel_T			ZEICHN.-NR	4005-22032	ORT	
			FREIGABE	26.06.2015	Zimmerm_A					BLATT	4 VON 43
ÄNDERUNGS-NR.	DATUM	NAME		DATUM	NAME	20152562	INDEX: 16.0	ARTIKEL-CODE	968493401		

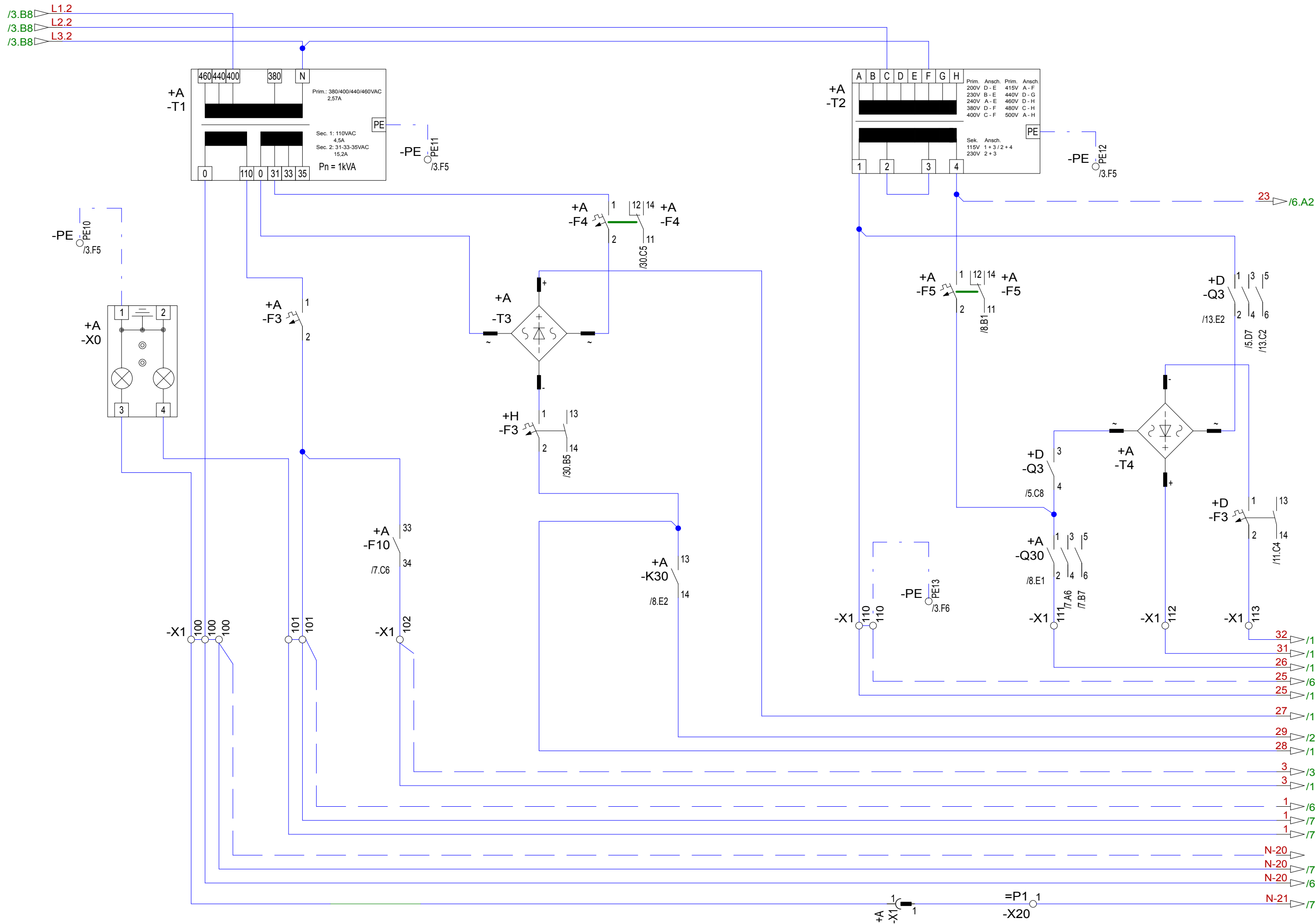

20082173	24.11.2008	KUGLER	GEZEICHNET	04.03.2005	KUGLER	LIEBHERR Components	STEUERUNG COMMANDO	TYP	90-130 EC-B 22kW FU	ANLAGE	=S1
			GEPRÜFT	23.06.2015	Maichel_T			ZEICHN.-NR	4005-22032	ORT	
			FREIGABE	26.06.2015	Zimmerm_A					BLATT	5 VON 43
ÄNDERUNGS-NR.	DATUM	NAME	DATUM	NAME	20152562	INDEX: 16.0	Copyright (c)			ARTIKEL-CODE	968493401

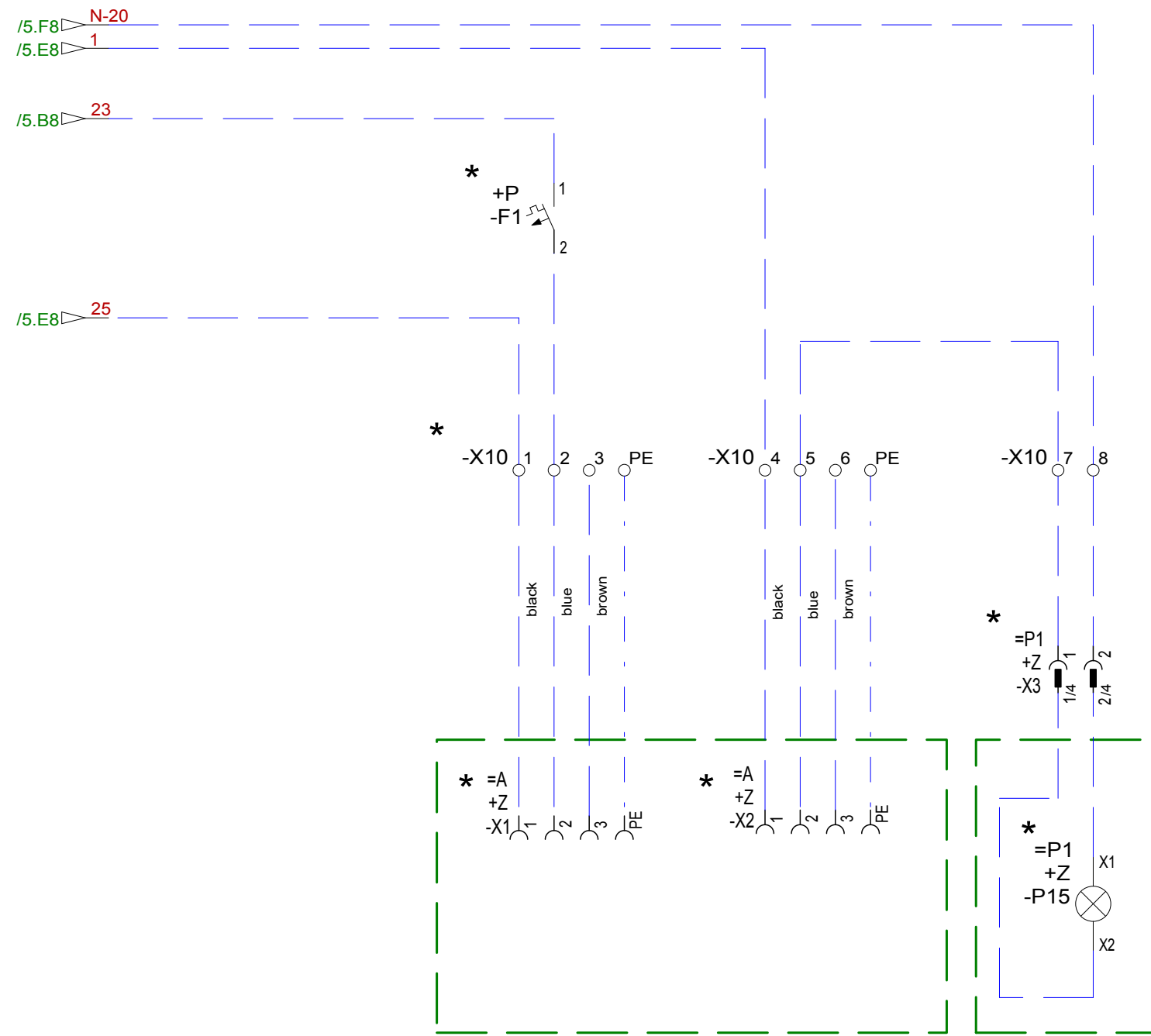

*
ZENTRALSCHMIERUNG
LUBRIFICACION CENTRALIZADA

20082173	24.11.2008	KUGLER	GEZEICHNET	24.11.2008	KUGLER	LIEBHERR	Components	ZENTRALSCHMIERUNG LUBRIFICACION CENTRALIZADA	TYP	90-130 EC-B 22kW FU	ANLAGE	=S1
			GEPRÜFT	23.06.2015	Maichel_T				ZEICHN.-NR	4005-22032	ORT	
			FREIGABE	26.06.2015	Zimmerm_A				BLATT	6 VON 43	ARTIKEL-CODE	968493401
ÄNDERUNGS-NR.	DATUM	NAME		DATUM	NAME	20152562	INDEX: 16.0	Copyright (c)				

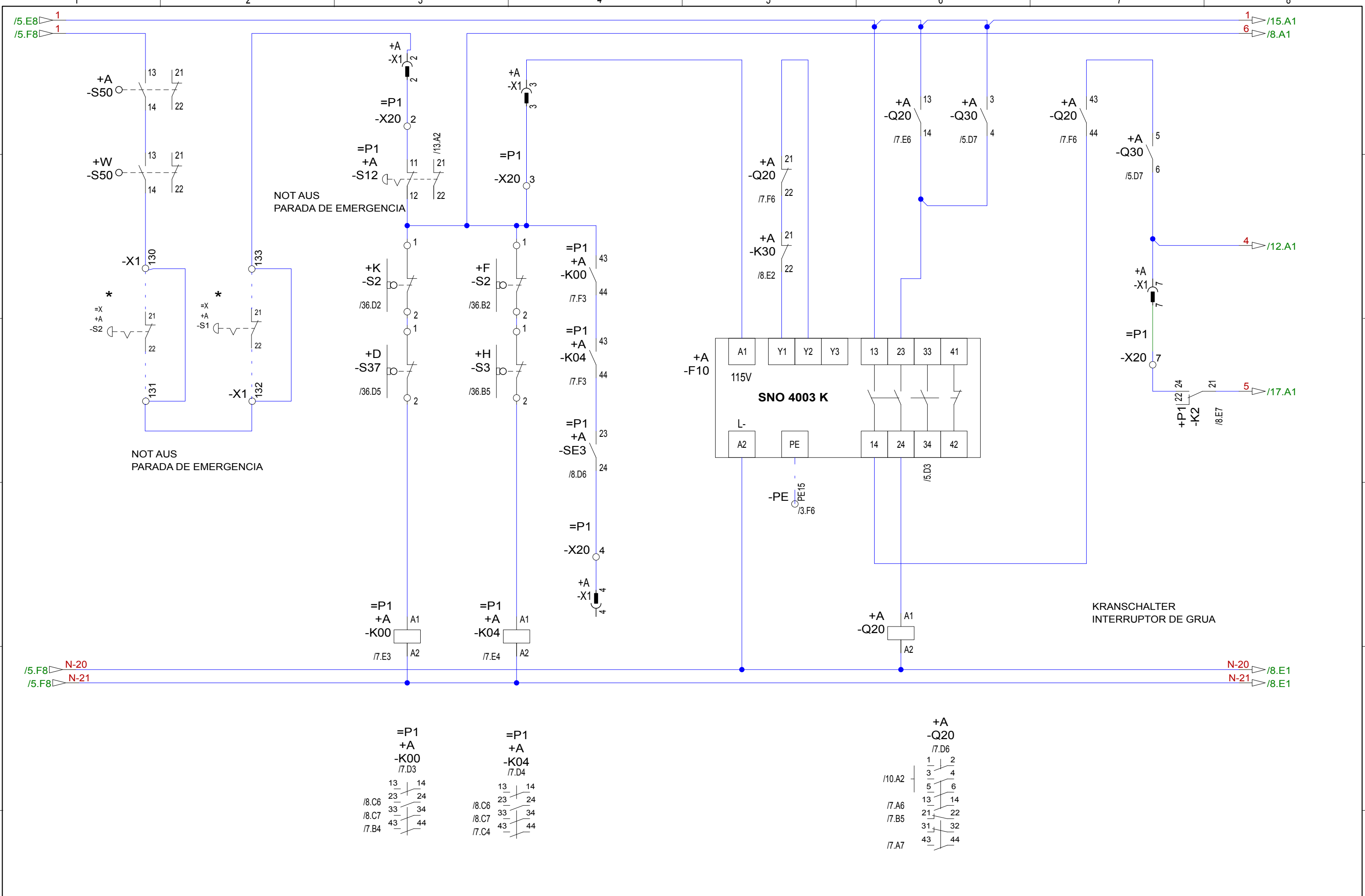

20143021	07.10.2014	Maichel	GEZEICHNET	04.03.2005	KUGLER	LIEBHERR Components Copyright (c)	STEUERUNG	TYP 90-130 EC-B 22kW FU ZEICHN.-NR 4005-22032	ANLAGE =S1
			GEPRÜFT	23.06.2015	Maichel_T		COMMANDO		ORT
			FREIGABE	26.06.2015	Zimmerm_A				BLATT 7 VON 43
ÄNDERUNGS-NR.	DATUM	NAME		DATUM	NAME	20152562	INDEX: 16.0		ARTIKEL-CODE 968493401

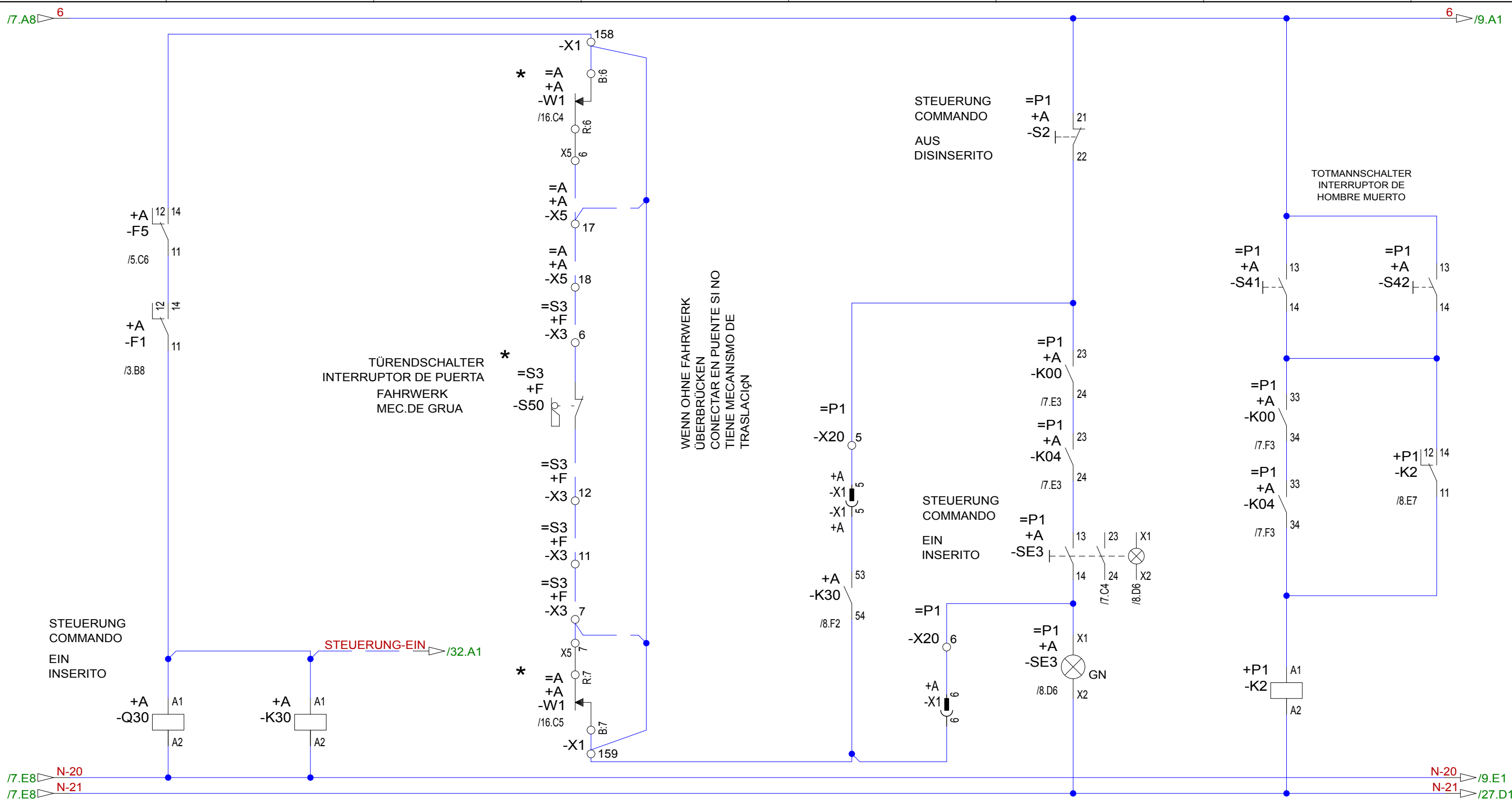

TÜRENSCHALTER
INTERRUPTOR DE PUERTA
FAHRWERK
MEC.DE GRUA

WENN OHNE FAHRWERK
ÜBERBRÜCKEN
CONECTAR EN PUENTE SI NO
TIENE MECANISMO DE
TRASLACION

TOTMANNSSCHALTER
INTERRUPTOR DE
HOMBRE MUERTO

STEUERUNG
COMMANDO
EIN
INSERITO

STEUERUNG
COMMANDO
EIN
INSERITO

STEUERUNG
COMMANDO
AUS
DISINSERITO

STEUERUNG-EIN /32.A1

/7.E8 N-20
/7.E8 N-21

N-20 /9.E1
N-21 /27.D1

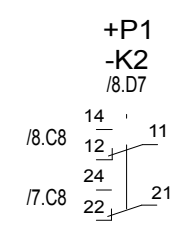
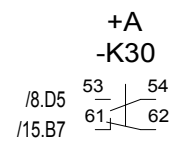
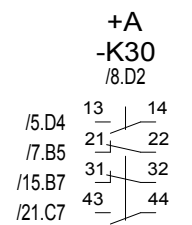
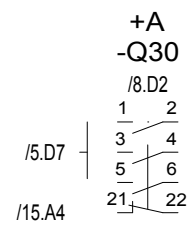

20082173	24.11.2008	KUGLER	GEZEICHNET	04.03.2005	KUGLER	LIEBHERR Components	STEUERUNG COMMANDO	TYP 90-130 EC-B 22kW FU	ANLAGE	=S1
20143021	07.10.2014	Maichel	GEPRÜFT	23.06.2015	Maichel_T				ORT	
			FREIGABE	26.06.2015	Zimmerm_A				BLATT	8 VON 43
ÄNDERUNGS-NR.	DATUM	NAME		DATUM	NAME	20152562	INDEX: 16.0	Copyright (c)	ZEICHN.-NR	4005-22032
1	2	3	4	5	6	7	8	ARTIKEL-CODE	968493401	

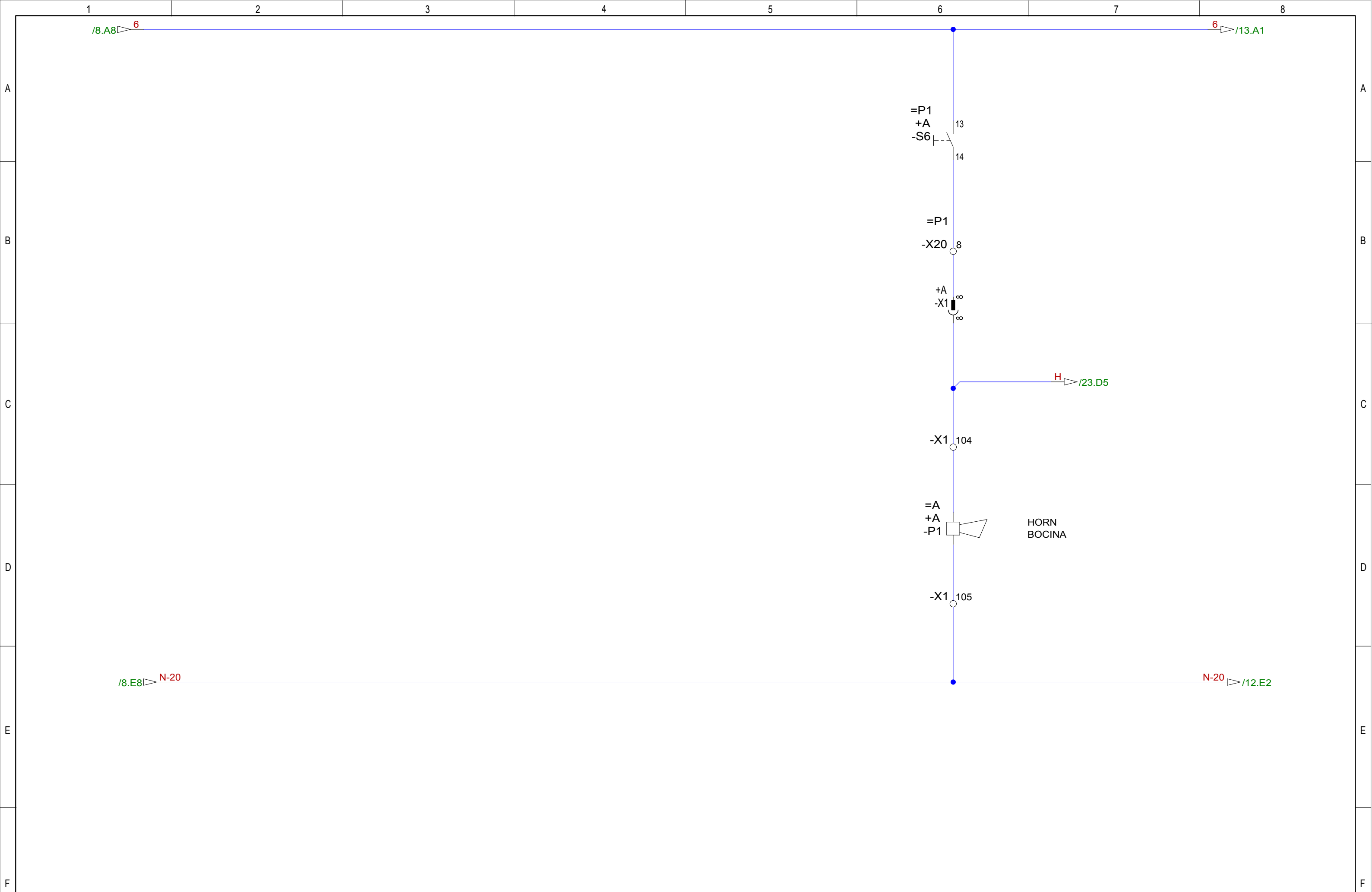

		GEZEICHNET	04.03.2005	KUGLER	LIEBHERR	Components	STROMKREIS CIRCUITO EL CTRICO	TYP	90-130 EC-B 22kW FU	ANLAGE	=S1
		GEPRÜFT	23.06.2015	Maichel_T				ZEICHN.-NR	4005-22032	ORT	
		FREIGABE	26.06.2015	Zimmerm_A				BLATT	9 VON 43	ARTIKEL-CODE	968493401
ÄNDERUNGS-NR.	DATUM	NAME	DATUM	NAME	20152562	INDEX: 16.0	Copyright (c)				

/8.A8 6

6 /13.A1

=P1
+A
-S6

=P1
-X20

+A
-X1

H /23.D5

-X1 104

=A
+A
-P1

HORN
BOCINA

-X1 105

/8.E8 N-20

N-20 /12.E2

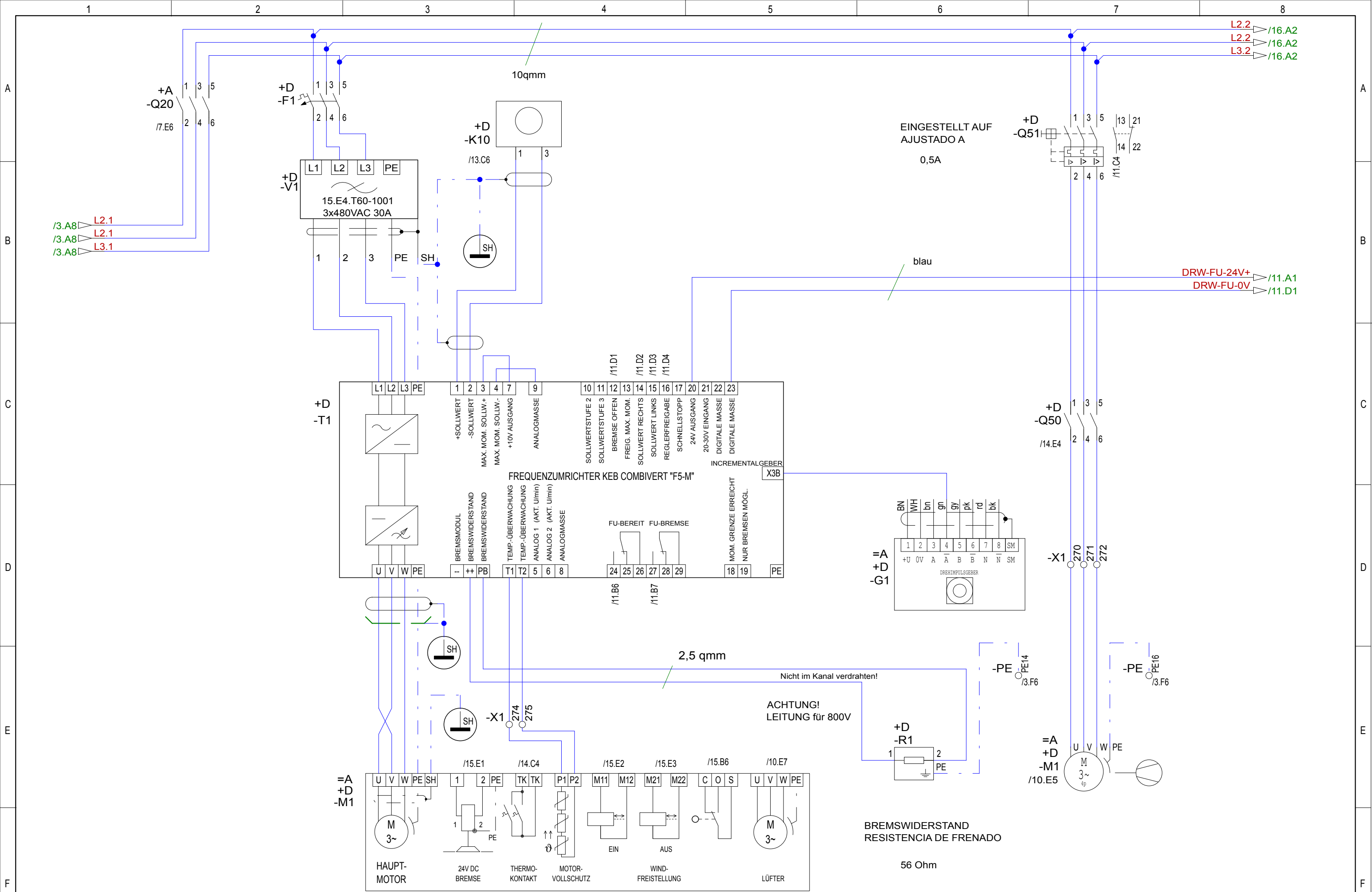

GEZEICHNET		04.03.2005	KUGLER		DREHWERK MEC.DE GIRO		TYP	90-130 EC-B 22kW FU	ANLAGE	=S1
GEPRÜFT		23.06.2015	Maichel_T		LIEBHERR Components		ZEICHN.-NR	4005-22032	ORT	
FREIGABE		26.06.2015	Zimmerm_A		Copyright (c)				BLATT	10 VON 43
ÄNDERUNGS-NR.	DATUM	NAME	DATUM	NAME	20152562	INDEX: 16.0			ARTIKEL-CODE	968493401

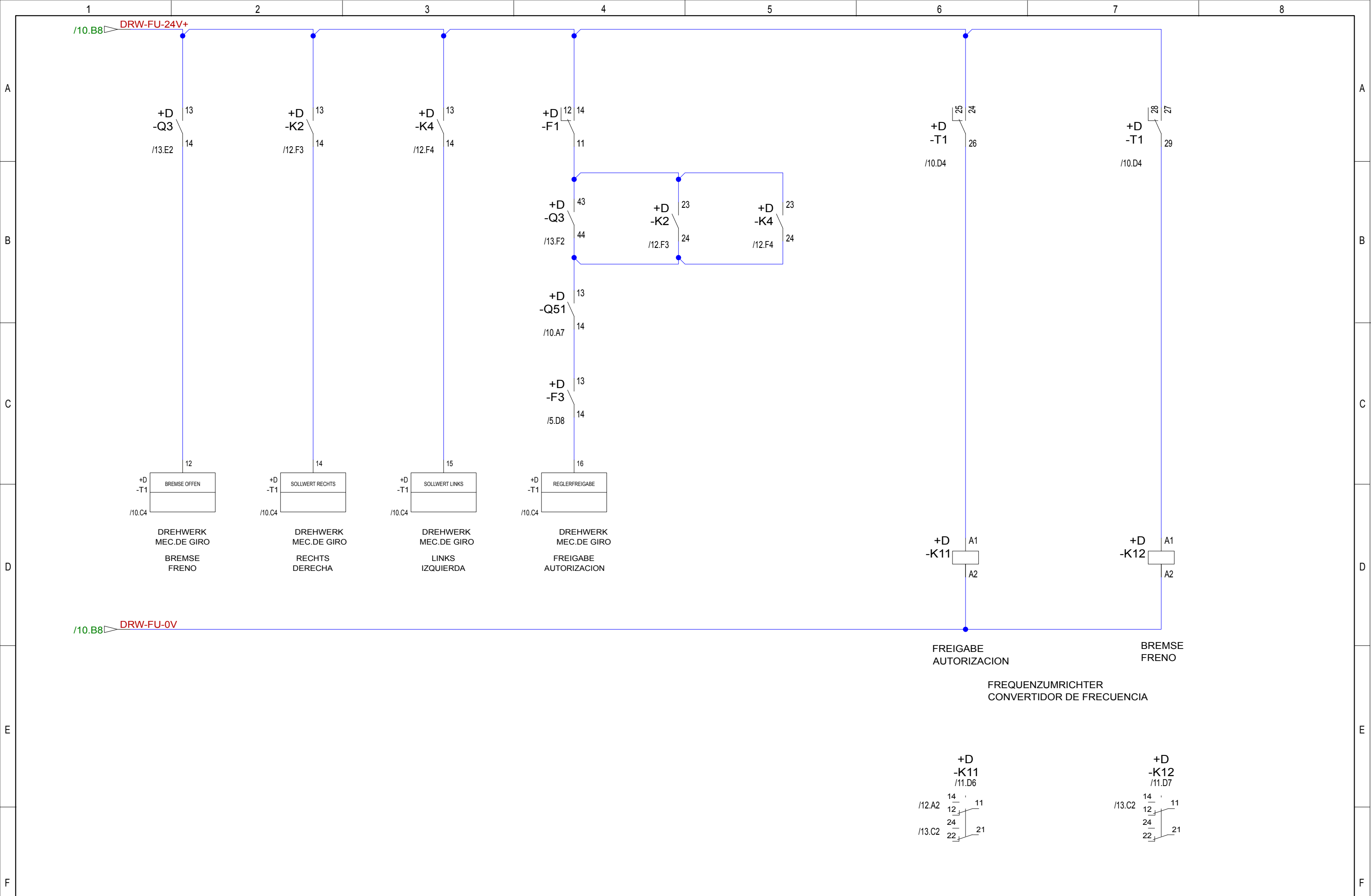

			GEZEICHNET	04.03.2005	KUGLER	LIEBHERR Components	DREHWERK MEC.DE GIRO	TYP	90-130 EC-B 22kW FU	ANLAGE	=S1
			GEPRÜFT	23.06.2015	Maichel_T			ZEICHN.-NR	4005-22032	ORT	
			FREIGABE	26.06.2015	Zimmerm_A					BLATT	11 VON 43
ÄNDERUNGS-NR.	DATUM	NAME	DATUM	NAME	20152562	INDEX: 16.0	Copyright (c)			ARTIKEL-CODE	968493401

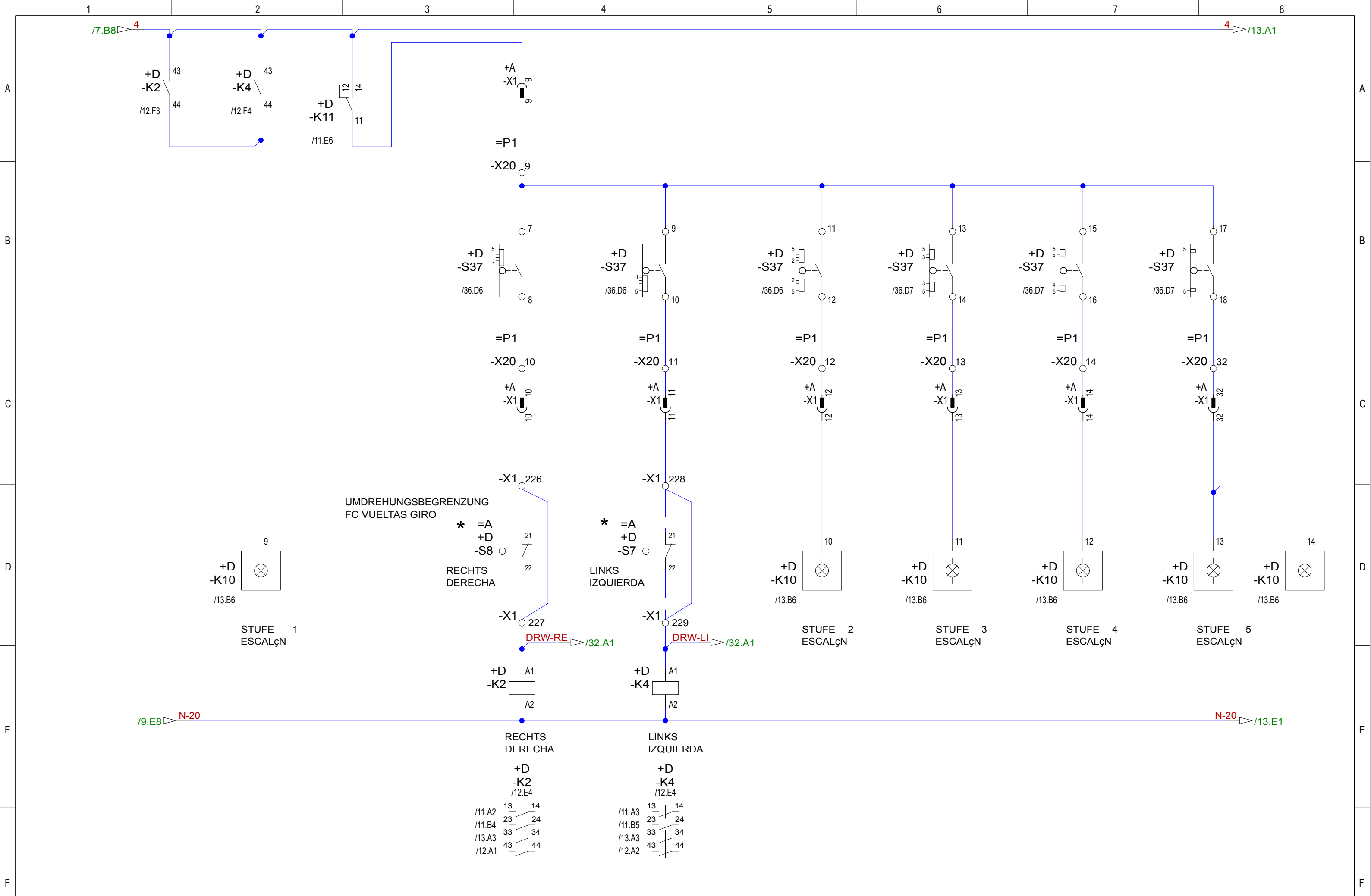

GEZEICHNET		04.03.2005	KUGLER		LIEBHERR Components		DREHWERK MEC.DE GIRO		TYP 90-130 EC-B 22kW FU		ANLAGE =S1	
GEPRÜFT		23.06.2015	Maichel_T				ZEICHN.-NR 4005-22032		ORT		BLATT 12 VON 43	
FREIGABE		26.06.2015	Zimmerm_A				ARTIKEL-CODE 968493401					
ÄNDERUNGS-NR.	DATUM	NAME	DATUM	NAME	20152562	INDEX: 16.0	Copyright (c)					

7.B8 4

4 13.A1

+D -K2 /12.F3
43 44

+D -K4 /12.F4
43 44

+D -K11 /11.E6
12 14
11

+A -X1 9

=P1 -X20 9

+D -S37 /36.D6
5 1 1 1 5

+D -S37 /36.D6
5 1 1 1 5

+D -S37 /36.D6
5 2 2 2 5

+D -S37 /36.D7
5 3 3 3 5

+D -S37 /36.D7
5 4 4 4 5

+D -S37 /36.D7
5 5 5 5 5

+D -K10 /13.B6

STUFE 1 ESCALçN

UMDREHUNGSBEGRENZUNG FC VUELTAS GIRO
* =A +D -S8 RECHTS DERECHA

* =A +D -S7 LINKS IZQUIERDA

+D -K10 /13.B6

STUFE 2 ESCALçN

+D -K10 /13.B6

STUFE 3 ESCALçN

+D -K10 /13.B6

STUFE 4 ESCALçN

+D -K10 /13.B6

+D -K10 /13.B6

STUFE 5 ESCALçN

+D -K2 A1 A2

RECHTS DERECHA

+D -K2 /12.E4
13 14 23 24 33 34 43 44

+D -K4 A1 A2

LINKS IZQUIERDA

+D -K4 /12.E4
13 14 23 24 33 34 43 44

DRW-RE 32.A1

DRW-LI 32.A1

9.E8 N-20

N-20 13.E1

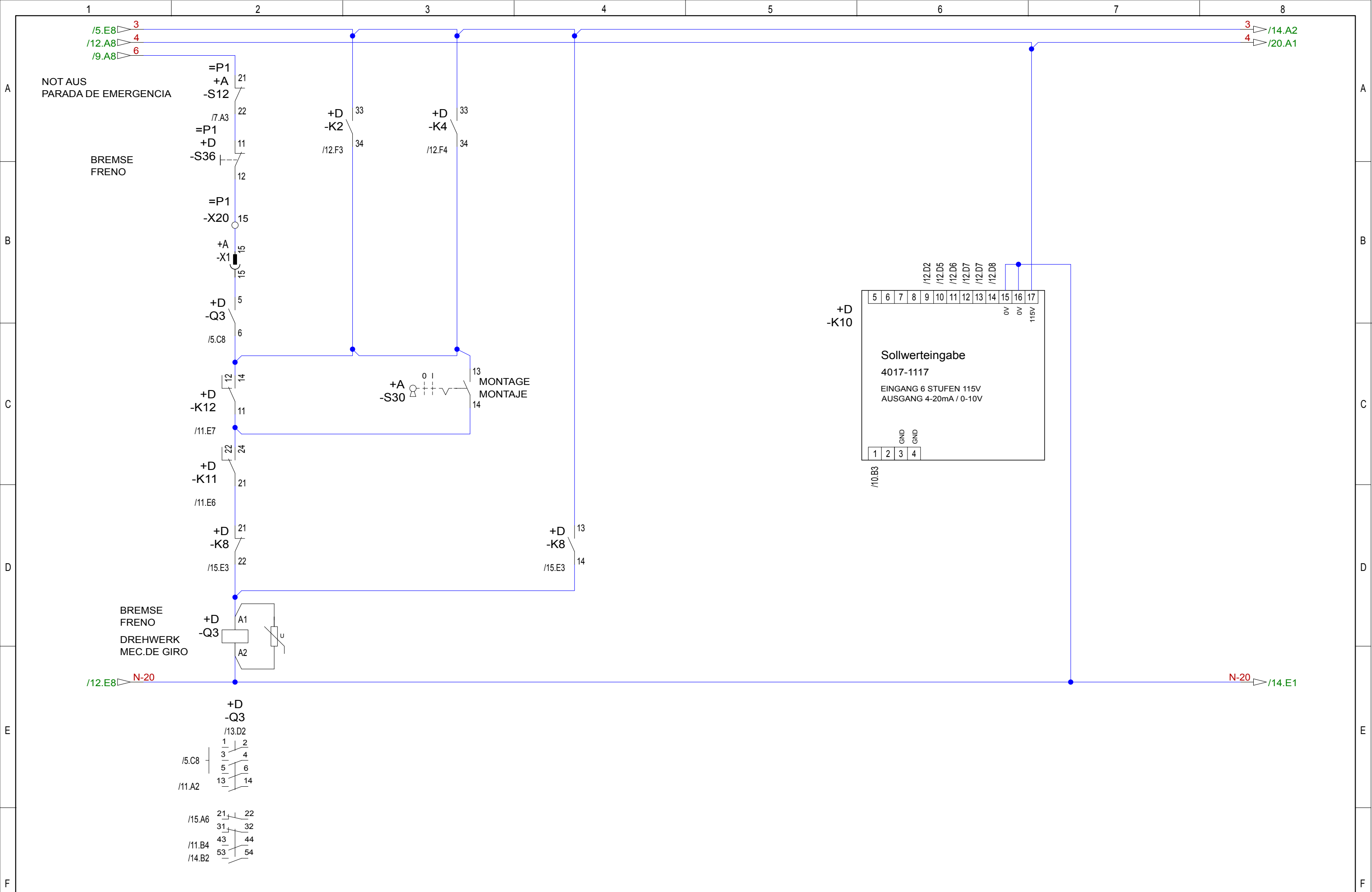

20143021	07.10.2014	Maichel	GEZEICHNET	04.03.2005	KUGLER
20152547	12.06.2015	Maichel	GEPRÜFT	23.06.2015	Maichel_T
			FREIGABE	26.06.2015	Zimmerm_A
ÄNDERUNGS-NR.	DATUM	NAME		DATUM	NAME

LIEBHERR Components

DREHWERK
MEC.DE GIRO

Copyright (c)

TYP	90-130 EC-B 22kW FU
ZEICHN.-NR	4005-22032

ANLAGE	=S1
ORT	
BLATT	13 VON 43
ARTIKEL-CODE	968493401

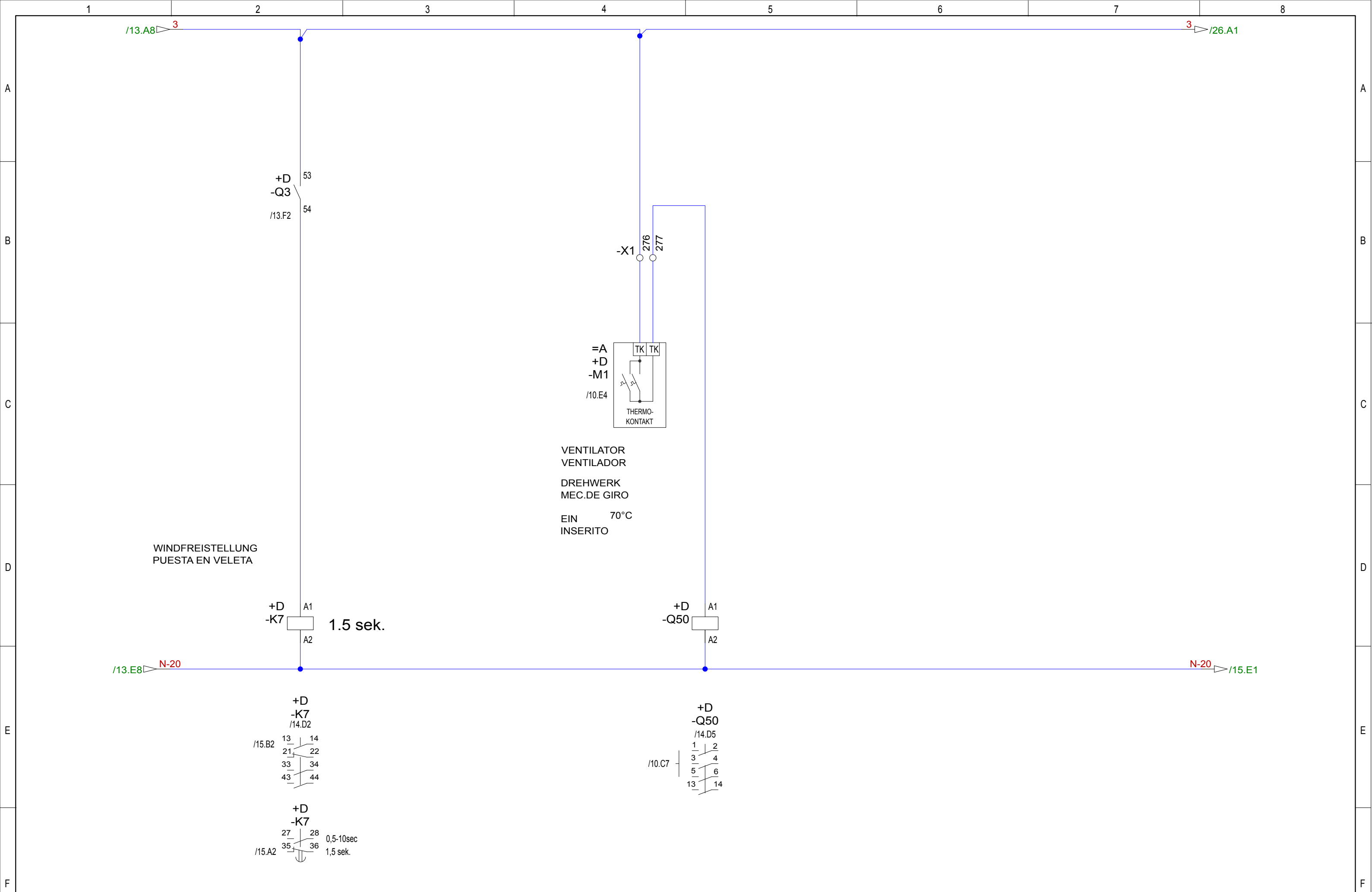

		GEZEICHNET	04.03.2005	KUGLER	LIEBHERR Components	DREHWERK MEC.DE GIRO	TYP	90-130 EC-B 22kW FU	ANLAGE	=S1
		GEPRÜFT	23.06.2015	Maichel_T			ZEICHN.-NR	4005-22032	ORT	
		FREIGABE	26.06.2015	Zimmerm_A			BLATT	14 VON 43	ARTIKEL-CODE	968493401
ÄNDERUNGS-NR.	DATUM	NAME	DATUM	NAME	20152562	INDEX: 16.0	Copyright (c)			

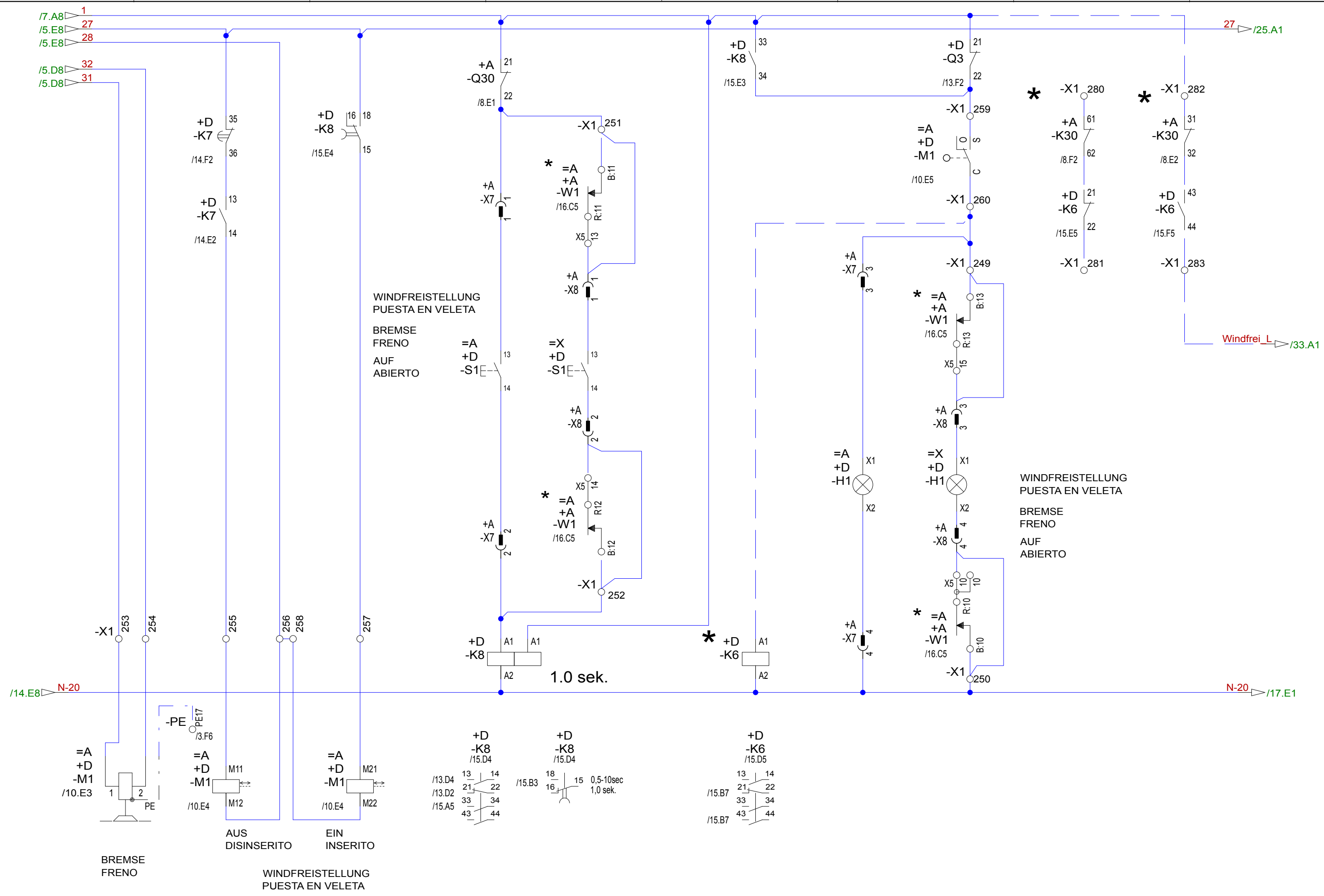

20082173	24.11.2008	KUGLER	GEZEICHNET	04.03.2005	KUGLER	LIEBHERR Components	WINDFREISTELLUNG PUESTA EN VELETA	TYP	90-130 EC-B 22kW FU	ANLAGE	=S1
			GEPRÜFT	23.06.2015	Maichel_T			ZEICHN.-NR	4005-22032	ORT	
			FREIGABE	26.06.2015	Zimmerm_A			ARTIKEL-CODE	968493401	BLATT	15 VON 43
ÄNDERUNGS-NR.	DATUM	NAME	DATUM	NAME	20152562	INDEX: 16.0	Copyright (c)				

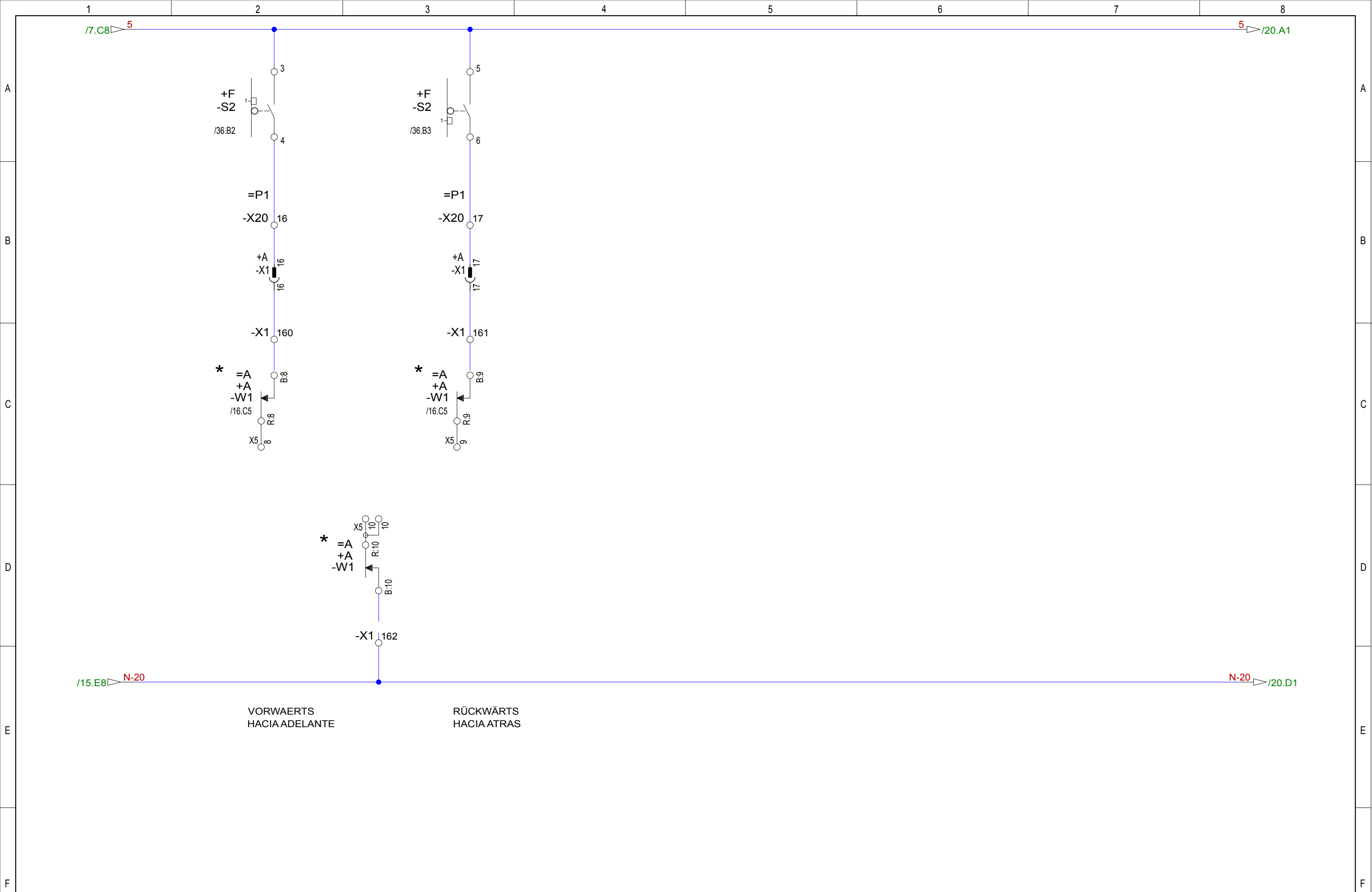

VORWAERTS
HACIA ADELANTE

RÜCKWÄRTS
HACIA ATRAS

20082173	24.11.2008	KUGLER	GEZEICHNET	04.03.2005	KUGLER	LIEBHERR	Components	FAHRWERK MEC.DE GRUA	TYP	90-130 EC-B 22kW FU	ANLAGE	=S1
			GEPRÜFT	23.06.2015	Maichel_T				ZEICHN.-NR	4005-22032	ORT	
			FREIGABE	26.06.2015	Zimmerm_A				ARTIKEL-CODE	968493401	BLATT	17 VON 43
ÄNDERUNGS-NR.	DATUM	NAME		DATUM	NAME	20152562	INDEX: 16.0	Copyright (c)				

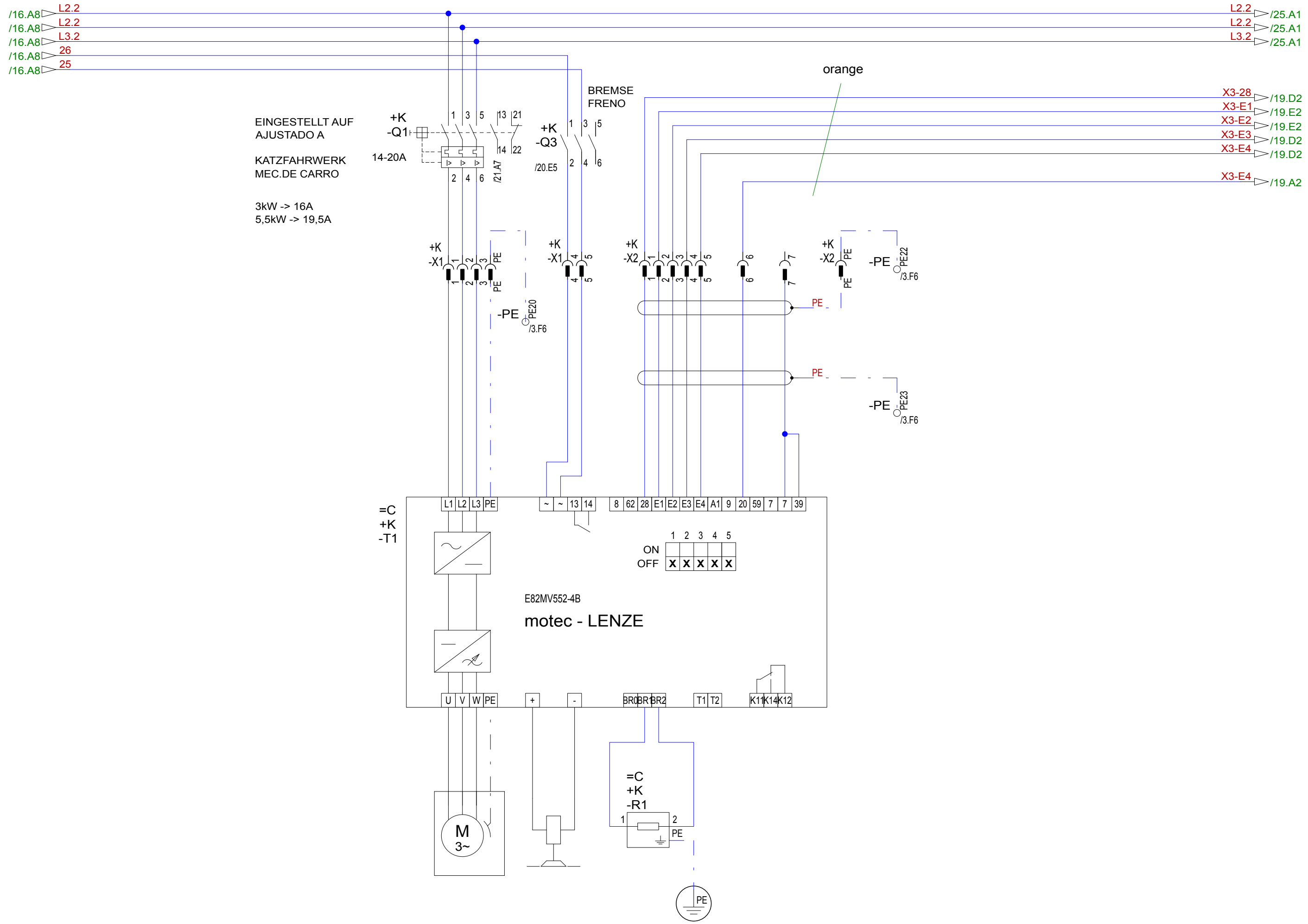

EINGESTELLT AUF
AJUSTADO A

KATZFAHRWERK
MEC.DE CARRO

3kW -> 16A
5,5kW -> 19,5A

BREMSE
FRENO

orange

20092178	02.12.2009	KUGLER	GEZEICHNET	04.03.2005	KUGLER	LIEBHERR Components	KATZFAHRWERK MEC.DE CARRO	TYP 90-130 EC-B 22kW FU	ANLAGE	=S1		
			GEPRÜFT	23.06.2015	Maichel_T				ORT			
			FREIGABE	26.06.2015	Zimmerm_A				BLATT	18 VON 43		
ÄNDERUNGS-NR.	DATUM	NAME		DATUM	NAME	20152562	INDEX: 16.0	Copyright (c)	ZEICHN.-NR	4005-22032	ARTIKEL-CODE	968493401
1	2	3	4	5	6	7	8					

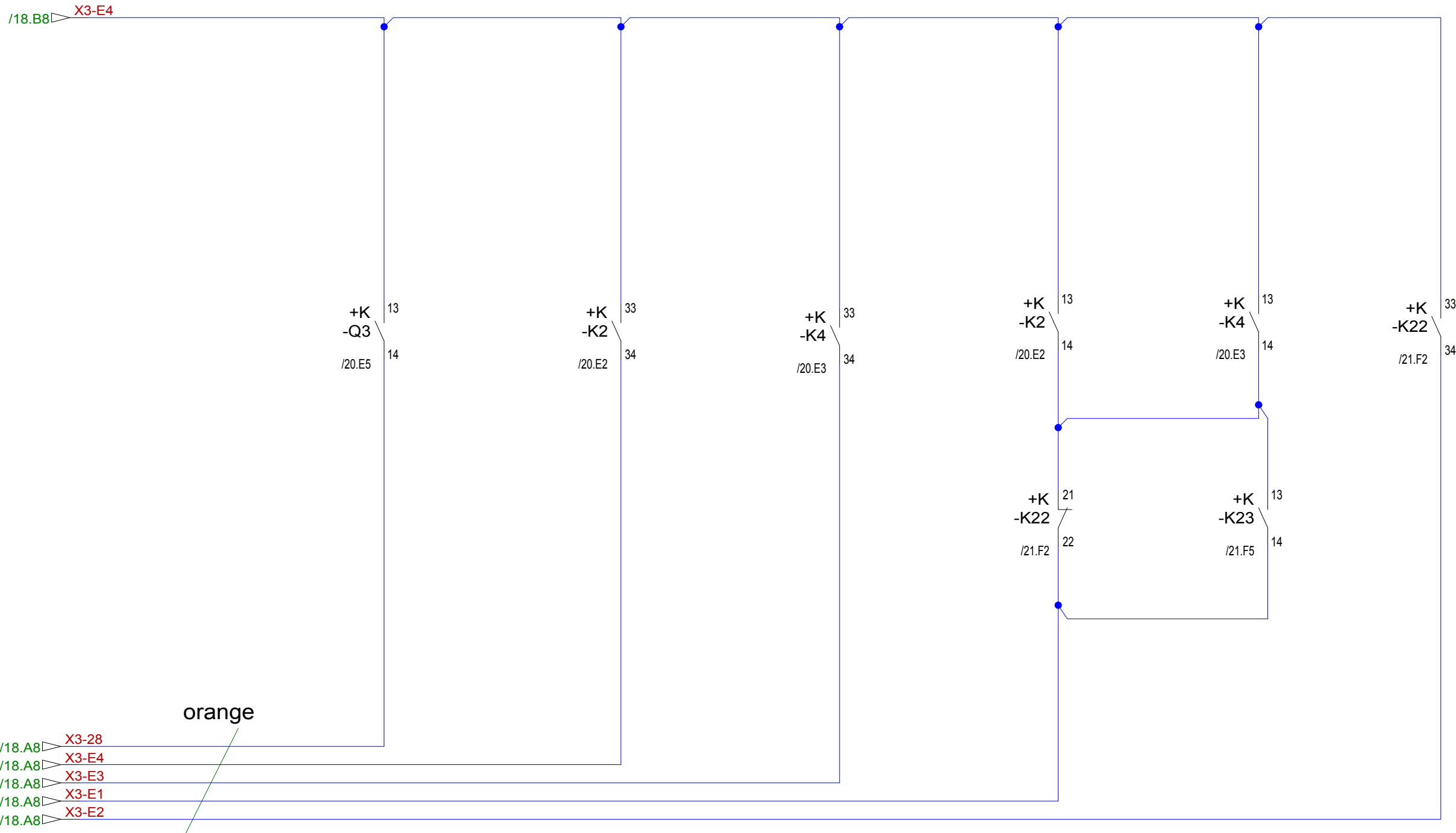

REGLERSPERRE
BLOQUEO DEL REGULADOR

INNEN
INTERIOR

AUSSEN
EXTERIOR

Festfrequenz Jog 1-3

Drehzahl	E1	E2
JOG 1	1	0
JOG 2	0	1
JOG 3	1	1

			GEZEICHNET	04.03.2005	KUGLER	LIEBHERR	Components	KATZFAHRWERK MEC.DE CARRO	TYP	90-130 EC-B 22kW FU	ANLAGE	=S1
			GEPRÜFT	23.06.2015	Maichel_T				ZEICHN.-NR	4005-22032	ORT	
			FREIGABE	26.06.2015	Zimmerm_A				BLATT	19 VON 43	ARTIKEL-CODE	968493401
ÄNDERUNGS-NR.	DATUM	NAME	DATUM	NAME	20152562	INDEX: 16.0	Copyright (c)					

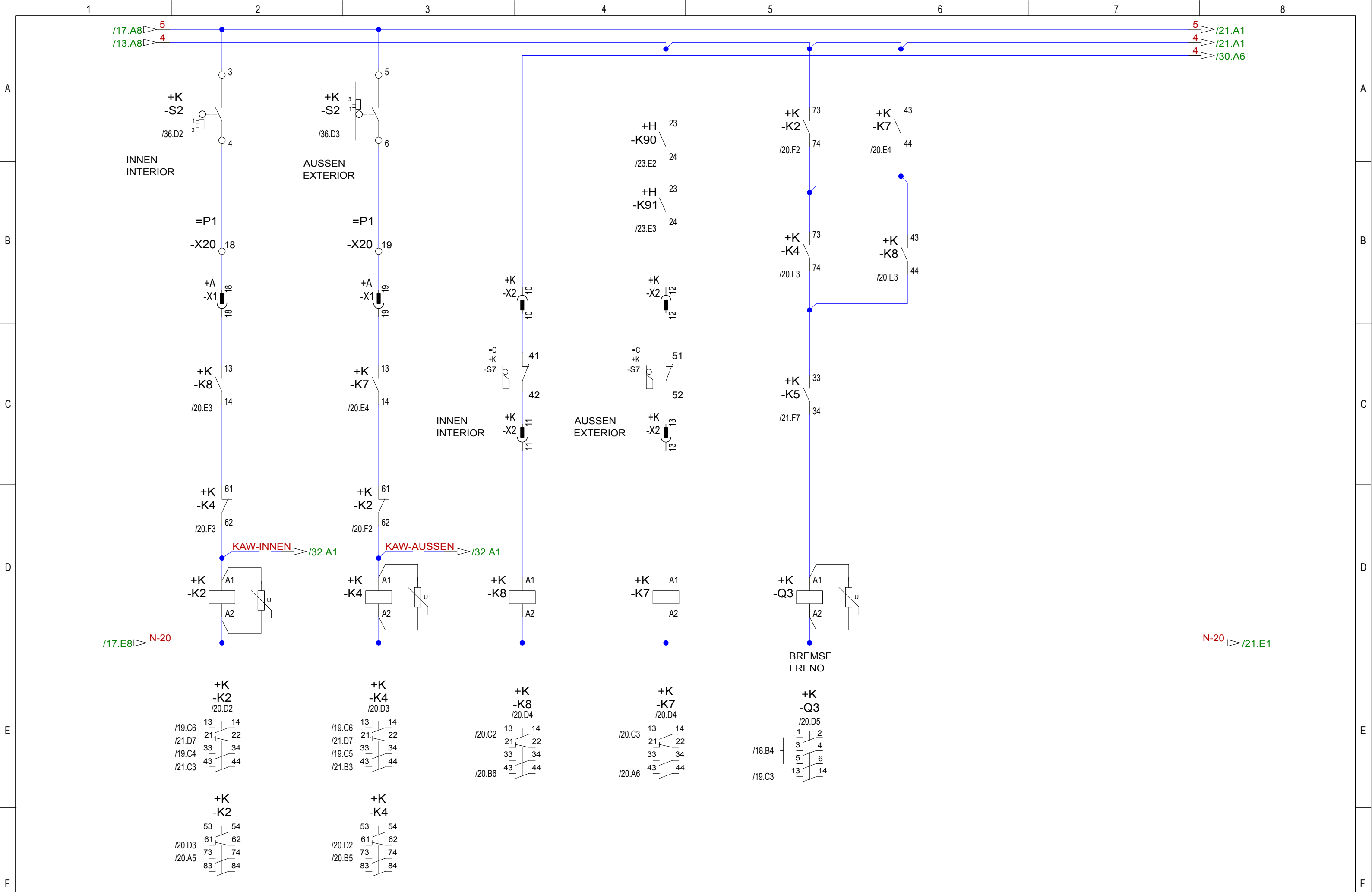

20143021	07.10.2014	Maichel	GEZEICHNET	04.03.2005	KUGLER
20152547	12.06.2015	Maichel	GEPRÜFT	23.06.2015	Maichel_T
			FREIGABE	26.06.2015	Zimmerm_A
ÄNDERUNGS-NR.	DATUM	NAME		DATUM	NAME

LIEBHERR **Components**
 Copyright (c)

KATZFAHRWERK
 MEC.DE CARRO

TYP 90-130 EC-B 22kW FU
 ZEICHN.-NR 4005-22032

ANLAGE =S1
 ORT
 BLATT 20 VON 43
 ARTIKEL-CODE 968493401

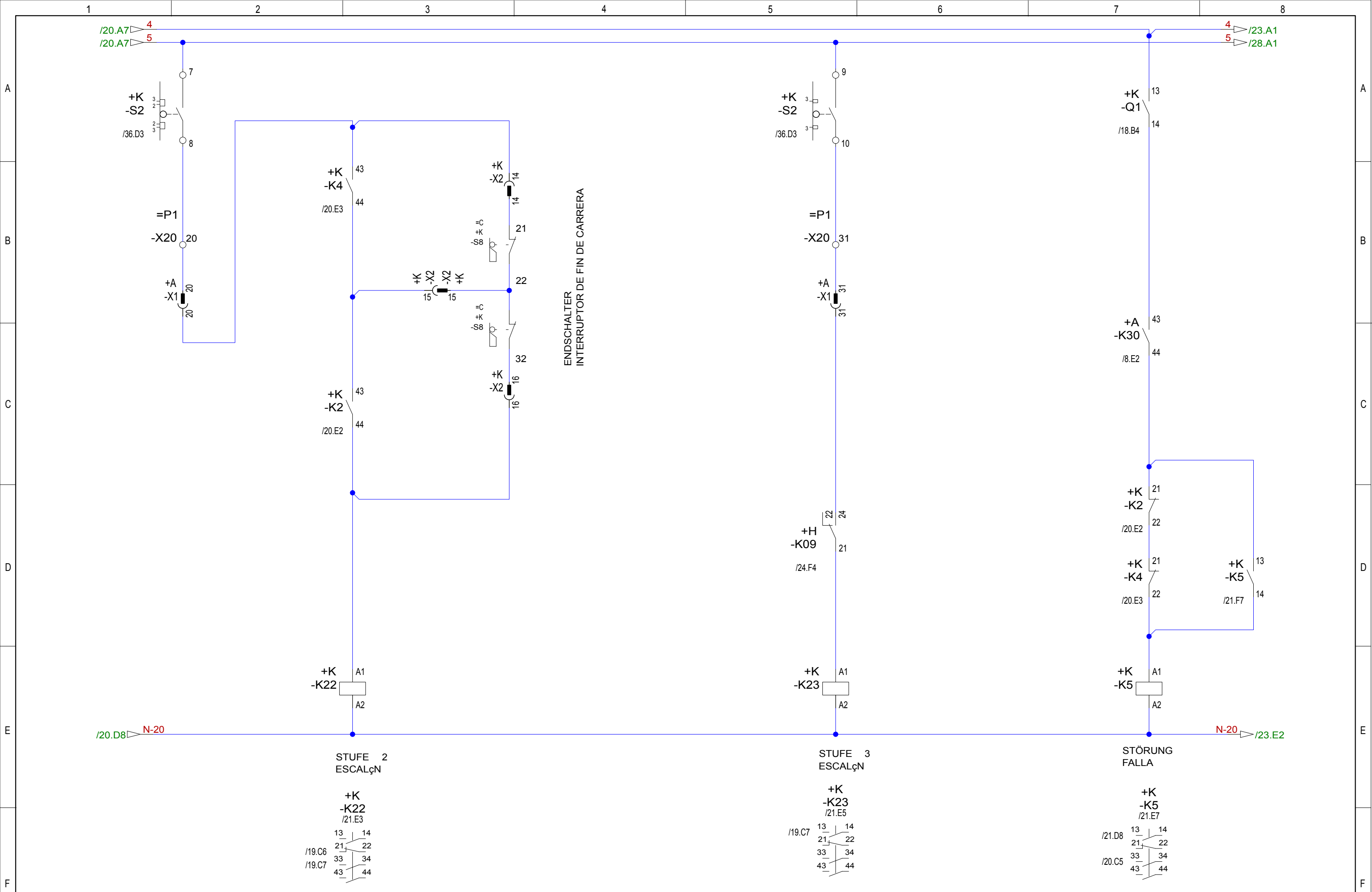

		GEZEICHNET	04.03.2005	KUGLER	LIEBHERR Components		TYP 90-130 EC-B 22kW FU		ANLAGE =S1		
		GEPRÜFT	23.06.2015	Maichel_T			KATZFAHRWERK MEC.DE CARRO		ZEICHN.-NR	4005-22032	ORT
		FREIGABE	26.06.2015	Zimmerm_A							BLATT 21 VON 43
ÄNDERUNGS-NR.	DATUM	NAME	DATUM	NAME	20152562	INDEX: 16.0	Copyright (c)		ARTIKEL-CODE 968493401		

1 2 3 4 5 6 7 8

A

A

B

B

C

C

D

D

E

E

F

F

			GEZEICHNET	04.03.2005	KUGLER	LIEBHERR	Components	RESERVE RISERVA	TYP	90-130 EC-B 22kW FU	ANLAGE	=S1
			GEPRÜFT	23.06.2015	Maichel_T				ZEICHN.-NR	4005-22032	ORT	
			FREIGABE	26.06.2015	Zimmerm_A				BLATT	22 VON 43	ARTIKEL-CODE	968493401
ÄNDERUNGS-NR.	DATUM	NAME		DATUM	NAME	20152562	INDEX: 16.0	Copyright (c)				

1 2 3 4 5 6 7 8

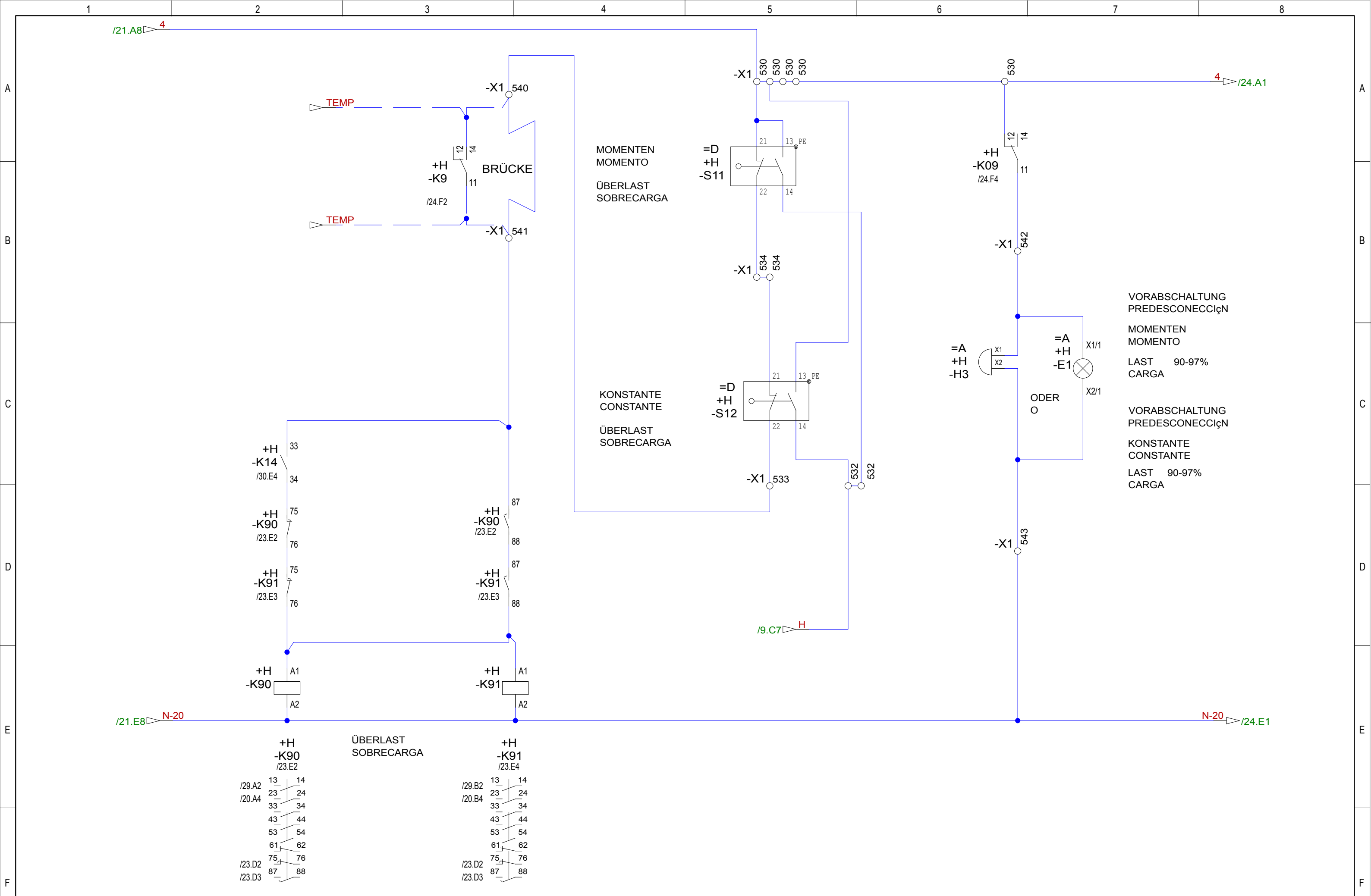

			GEZEICHNET 06.04.2005	KUGLER				TYP 90-130 EC-B 22kW FU	ANLAGE =S1
			GEPRÜFT 23.06.2015	Maichel_T	LIEBHERR Components ÜBERLAST SOBRECARGA			ZEICHN.-NR 4005-22032	ORT
			FREIGABE 26.06.2015	Zimmerm_A				ARTIKEL-CODE 968493401	BLATT 23 VON 43
ÄNDERUNGS-NR.	DATUM	NAME	DATUM	NAME	20152562	INDEX: 16.0	Copyright (c)		

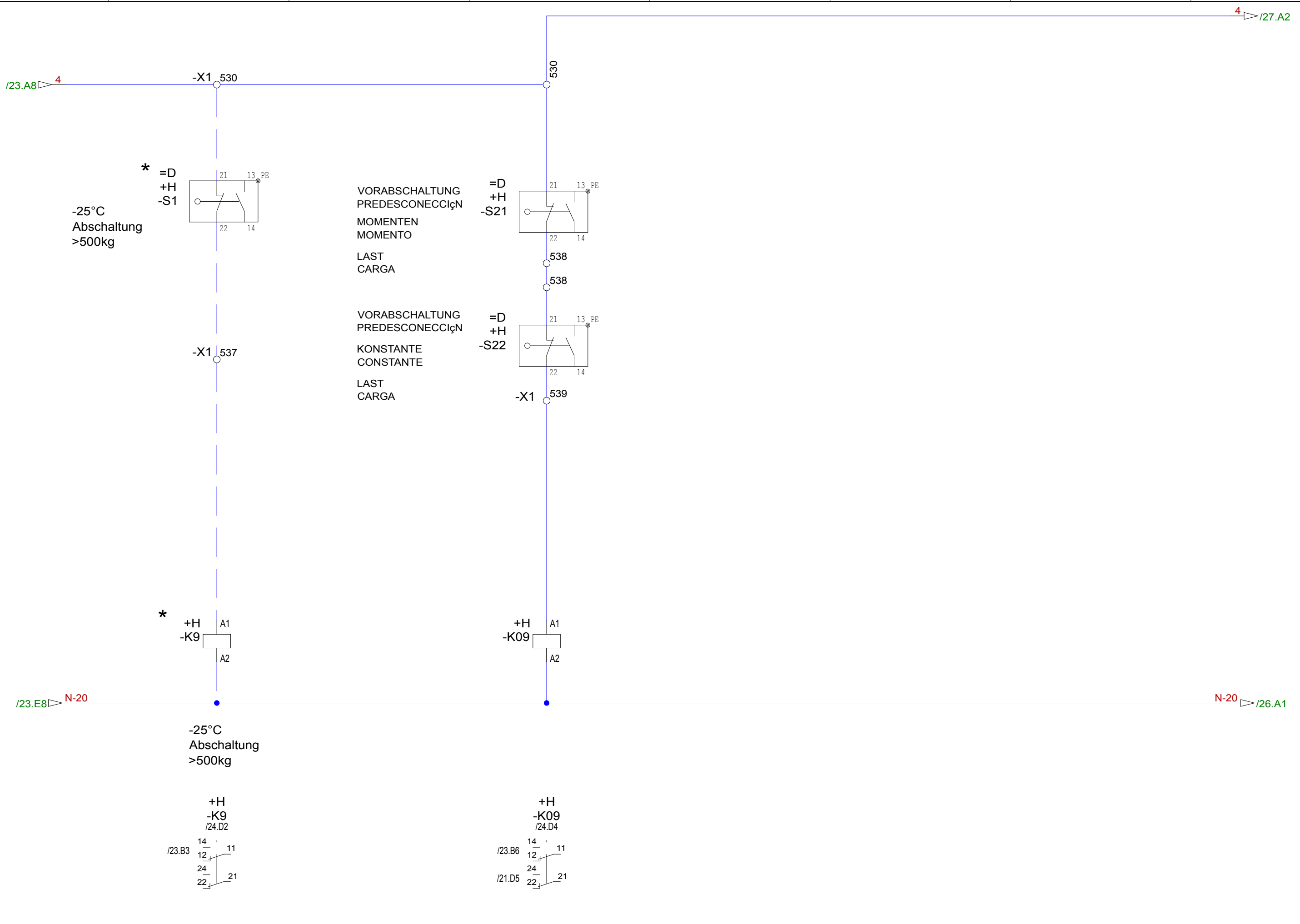

		GEZEICHNET	06.04.2005	KUGLER	LIEBHERR Components			TYP 90-130 EC-B 22kW FU		ANLAGE =S1		
		GEPRÜFT	23.06.2015	Maichel_T				ÜBERLAST SOBRECARGA		ZEICHN.-NR 4005-22032		ORT
		FREIGABE	26.06.2015	Zimmerm_A				Copyright (c)		ARTIKEL-CODE 968493401		BLATT 24 VON 43
ÄNDERUNGS-NR.	DATUM	NAME	DATUM	NAME	20152562	INDEX: 16.0						

/15.A8 27
 /5.E8 29
 /18.A8 L2.2
 /18.A8 L2.2
 /18.A8 L3.2

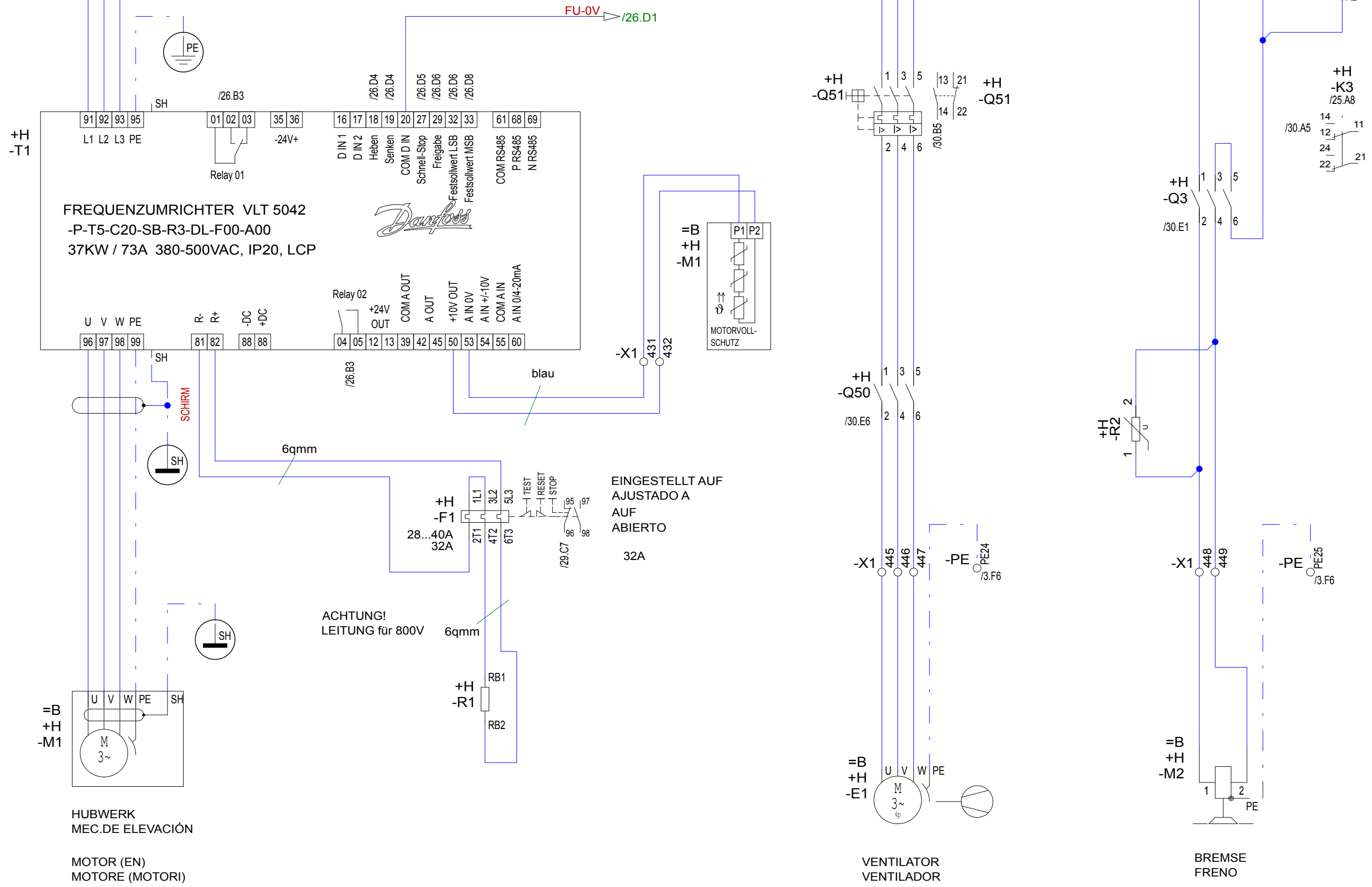

FREQUENZUMRICHTER VLT 5042
 -P-T5-C20-SB-R3-DL-F00-A00
 37KW / 73A 380-500VAC, IP20, LCP

Danfoss

HUBWERK
 MEC.DE ELEVACIÓN

 MOTOR (EN)
 MOTORE (MOTORI)

VENTILATOR
 VENTILADOR

BREMSE
 FRENO

		GEZEICHNET	04.03.2005	KUGLER			TYP		90-130 EC-B 22kW FU	ANLAGE	=S1
		GEPRÜFT	23.06.2015	Maichel_T			ZEICHN.-NR		4005-22032	ORT	
		FREIGABE	26.06.2015	Zimmerm_A						BLATT	25 VON 43
ÄNDERUNGS-NR.	DATUM	NAME	DATUM	NAME	20152562	INDEX: 16.0	Copyright (c)			ARTIKEL-CODE 968493401	

LIEBHERR Components

HUBWERK
 MEC.DE ELEVACIÓN

HUBWERK
 MEC.DE ELEVACIÓN

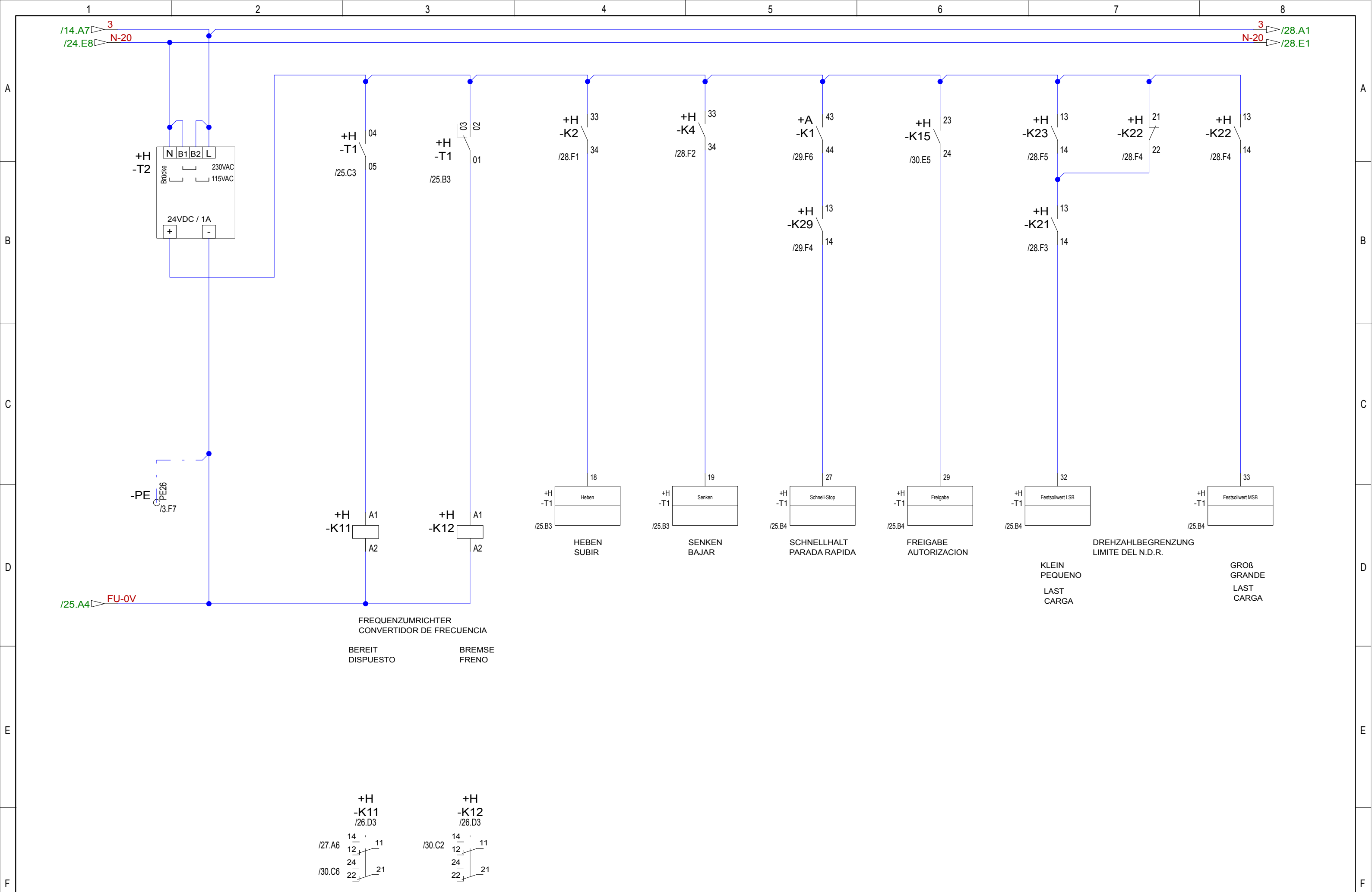

			GEZEICHNET	04.03.2005	KUGLER	LIEBHERR Components	HUBWERK MEC.DE ELEVACION	TYP	90-130 EC-B 22kW FU	ANLAGE	=S1
			GEPRÜFT	23.06.2015	Maichel_T			ZEICHN.-NR	4005-22032	ORT	
			FREIGABE	26.06.2015	Zimmerm_A			BLATT	26 VON 43	ARTIKEL-CODE	968493401
ÄNDERUNGS-NR.	DATUM	NAME	DATUM	NAME	20152562	INDEX: 16.0	Copyright (c)				

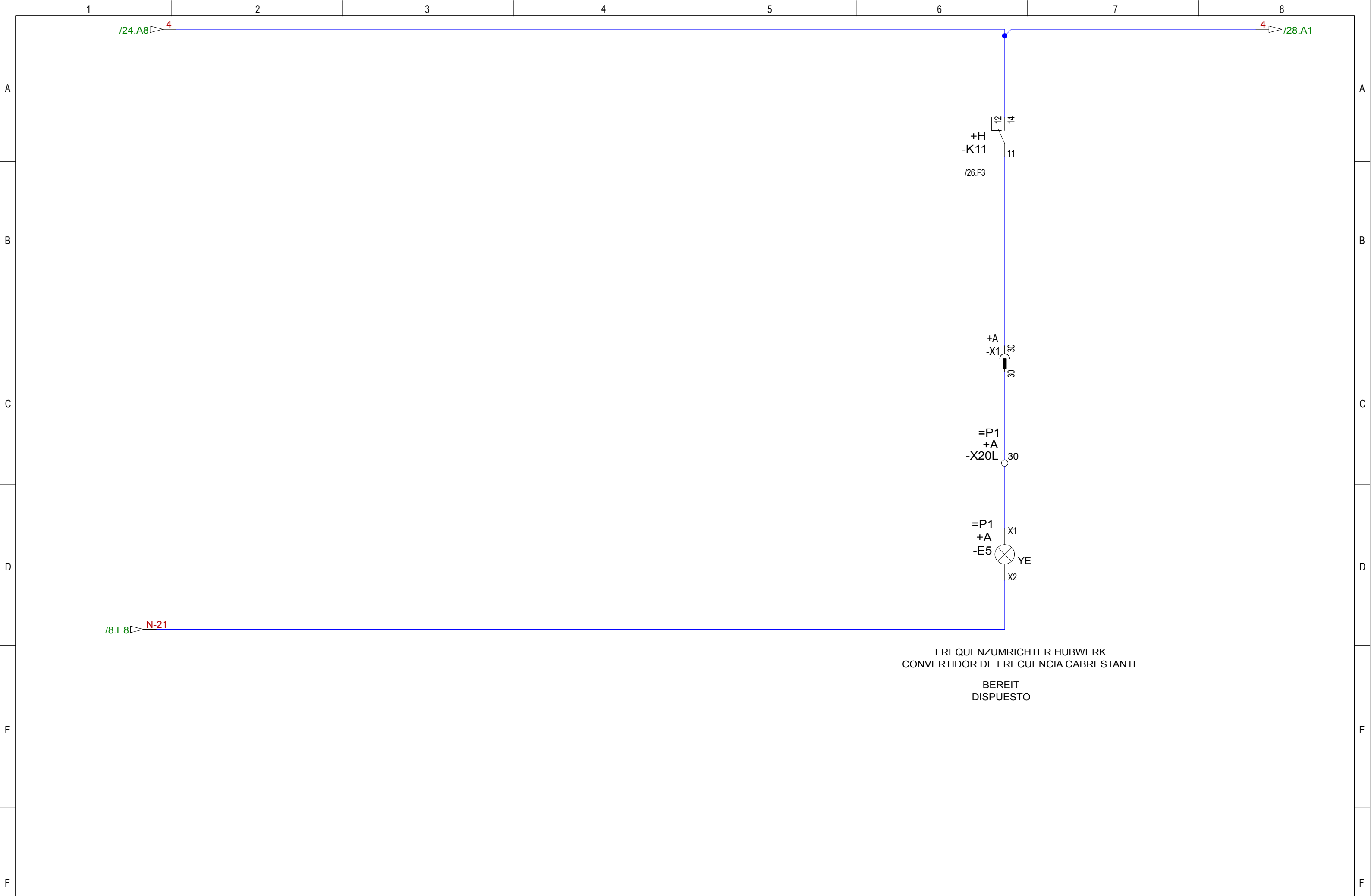

FREQUENZUMRICHTER HUBWERK
 CONVERTIDOR DE FRECUENCIA CABRESTANTE
 BEREIT
 DISPUESTO

			GEZEICHNET	03.05.2005	KUGLER	LIEBHERR	Components	HUBWERK MEC.DE ELEVACIÓN	TYP	90-130 EC-B 22kW FU	ANLAGE	=S1
			GEPRÜFT	23.06.2015	Maichel_T				ZEICHN.-NR	4005-22032	ORT	
			FREIGABE	26.06.2015	Zimmerm_A				BLATT	27 VON 43	ARTIKEL-CODE	968493401
ÄNDERUNGS-NR.	DATUM	NAME		DATUM	NAME	20152562	INDEX: 16.0	Copyright (c)				

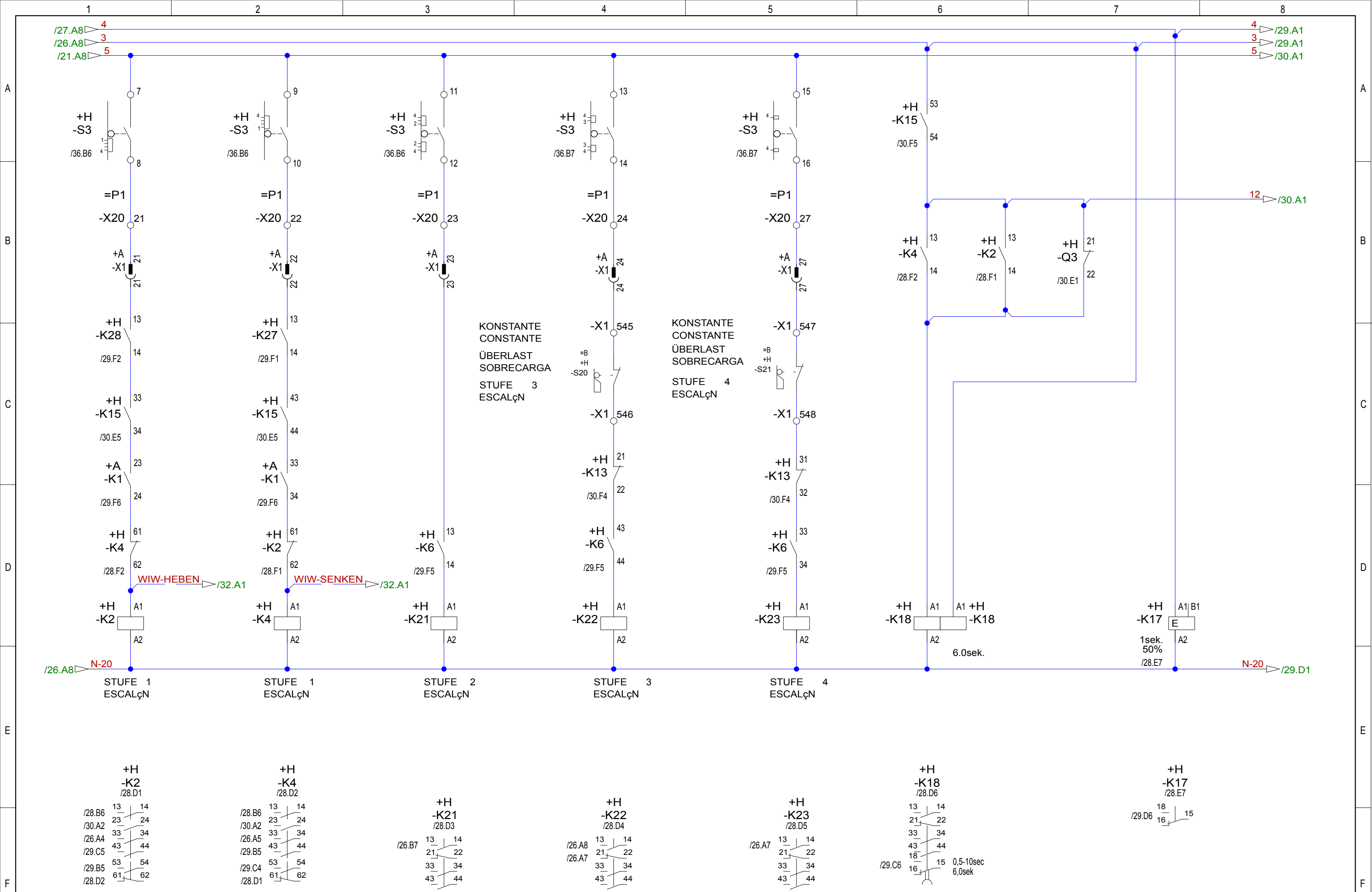

20090593	25.03.2009	KUGLER	GEZEICHNET	04.03.2005	KUGLER
			GEPRÜFT	23.06.2015	Maichel_T
			FREIGABE	26.06.2015	Zimmerm_A
ÄNDERUNGS-NR.	DATUM	NAME	DATUM	NAME	

LIEBHERR Components

HUBWERK
MEC.DE ELEVACIÓN

20152562 INDEX: 16.0 Copyright (c)

TYP	90-130 EC-B 22kW FU
ZEICHN.-NR	4005-22032

ANLAGE	=S1
ORT	
BLATT	28 VON 43
ARTIKEL-CODE	968493401

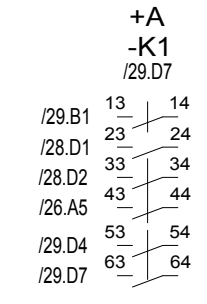
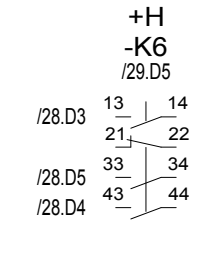
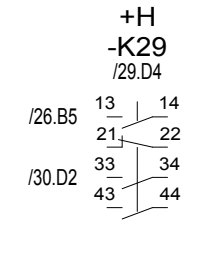
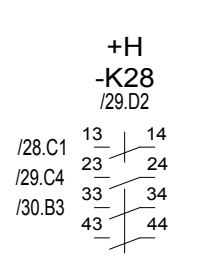
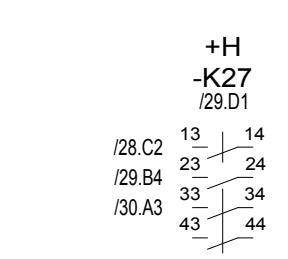
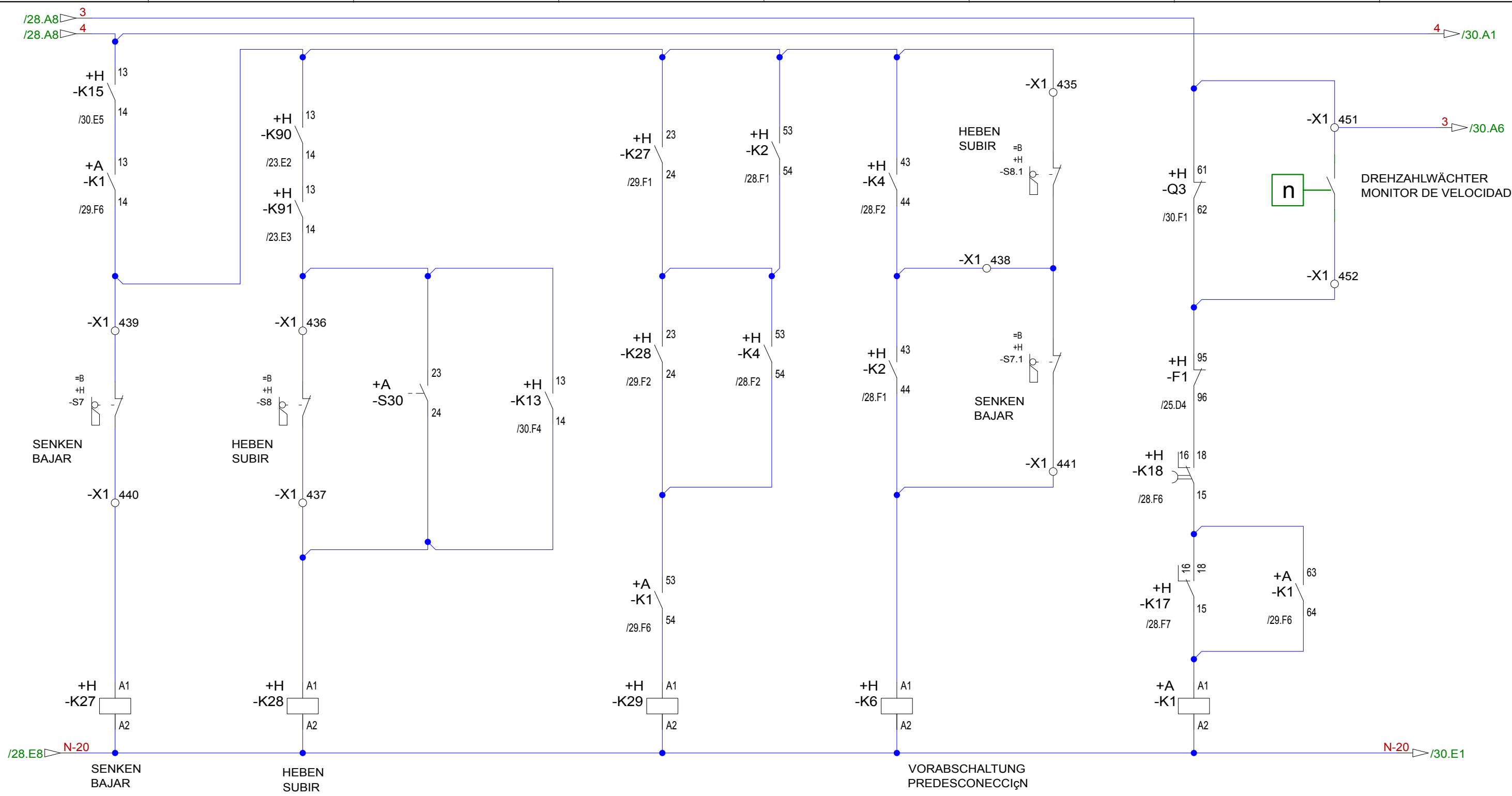

20090593	25.03.2009	KUGLER	GEZEICHNET	22.03.2005	KUGLER	LIEBHERR Components	HUBWERK MEC.DE ELEVACIÓN	TYP	90-130 EC-B 22kW FU	ANLAGE	=S1
			GEPRÜFT	23.06.2015	Maichel_T			ZEICHN.-NR	4005-22032	ORT	
			FREIGABE	26.06.2015	Zimmerm_A			ARTIKEL-CODE	968493401	BLATT	29 VON 43
ÄNDERUNGS-NR.	DATUM	NAME		DATUM	NAME	20152562	INDEX: 16.0	Copyright (c)			

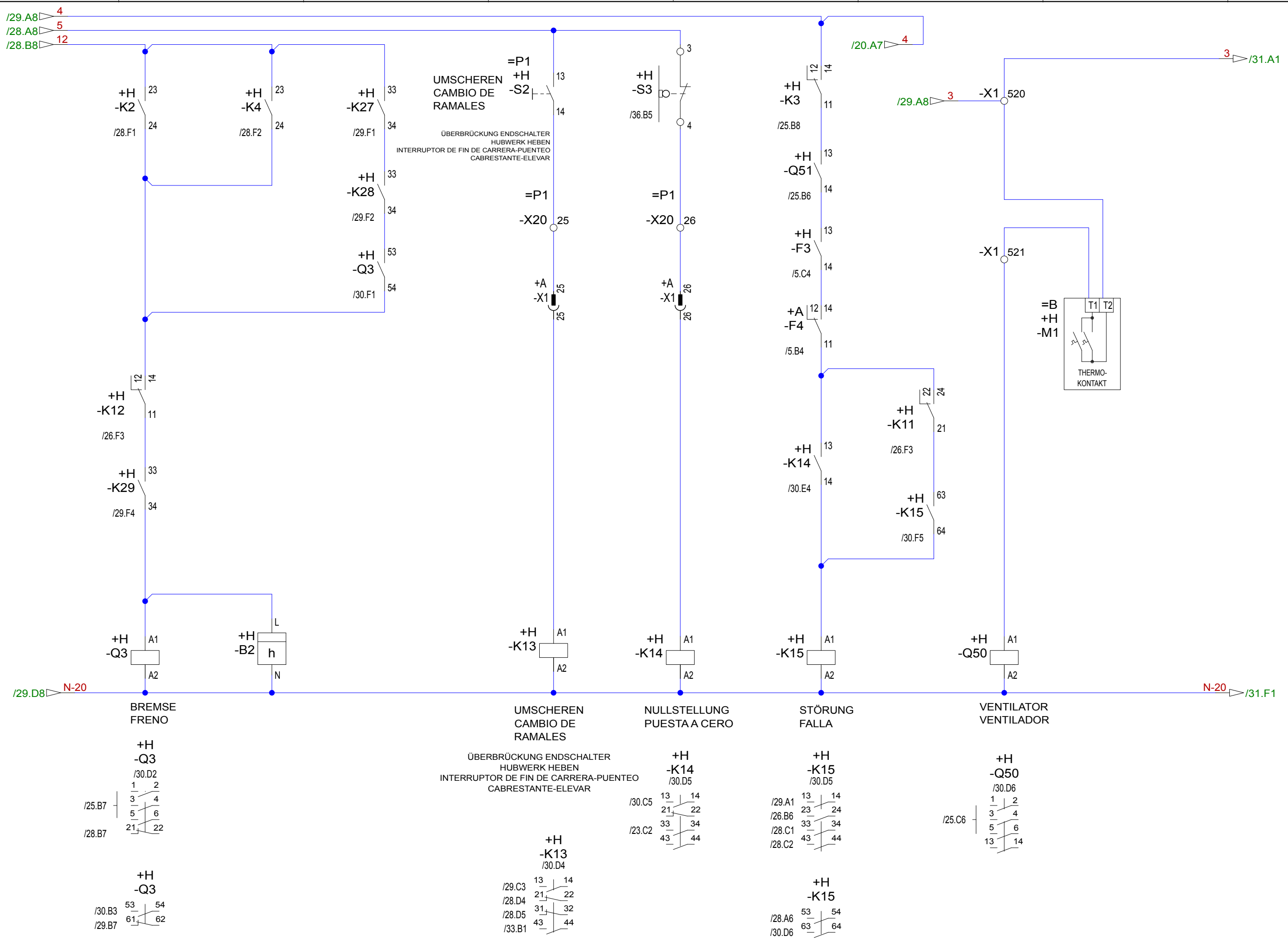

		GEZEICHNET	06.04.2005	KUGLER	LIEBHERR Components	HUBWERK MEC.DE ELEVACIÓN		TYP	90-130 EC-B 22kW FU	ANLAGE	=S1
		GEPRÜFT	23.06.2015	Maichel_T				ZEICHN.-NR	4005-22032	ORT	
		FREIGABE	26.06.2015	Zimmerm_A						BLATT	30 VON 43
ÄNDERUNGS-NR.	DATUM	NAME	DATUM	NAME	20152562	INDEX: 16.0	Copyright (c)		ARTIKEL-CODE	968493401	

/30.A7 3

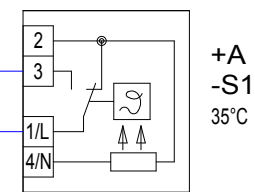

*
+A 0-60°C
-B2

EINGESTELLT AUF
AJUSTADO A
15°C

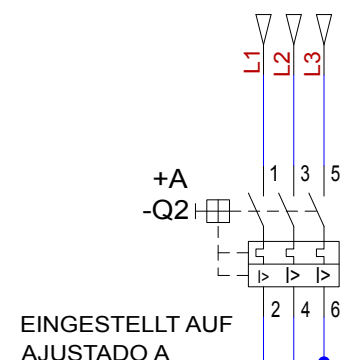
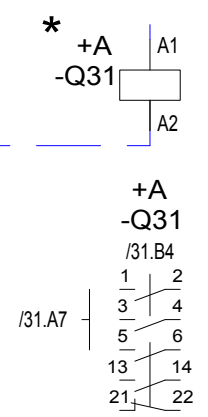

*
mit / with
heat pipe
cabinet cooler

*
+A
-Q31
/31.C4

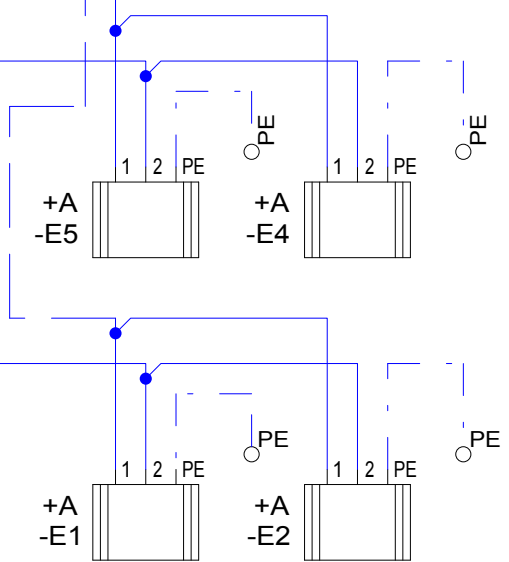

-X1 80 81 82 -X1 89 89 90 90

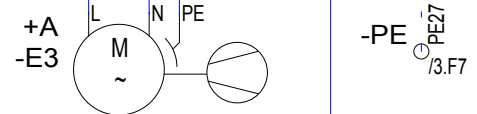

VENTILATOR
VENTILADOR

SCHALTSCHRANK
ARMARIO ELECTRICO

/30.E7 N-20

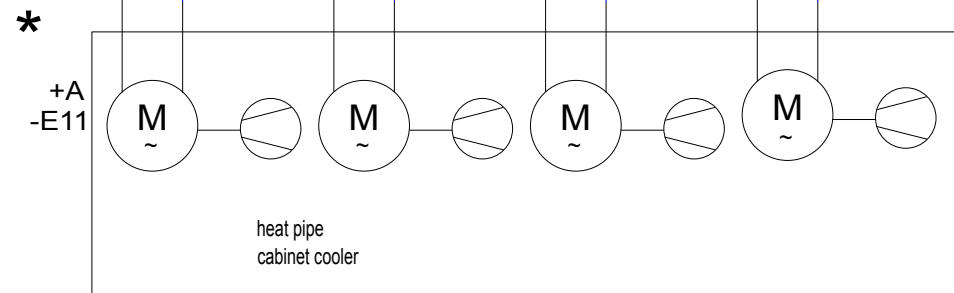
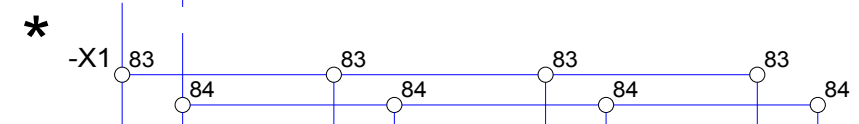

20090883	12.05.2009	KUGLER	GEZEICHNET	29.10.2007	KUGLER
			GEPRÜFT	23.06.2015	Maichel_T
			FREIGABE	26.06.2015	Zimmerm_A
ÄNDERUNGS-NR.	DATUM	NAME	DATUM	NAME	

LIEBHERR Components

Copyright (c)

KLIMAAANLAGE
AIRE ACONDICIONADO

TYP 90-130 EC-B 22kW FU

ZEICHN.-NR 4005-22032

ANLAGE	=S1
ORT	
BLATT	31 VON 43
ARTIKEL-CODE	968493401

/8.D3 STEUERUNG-EIN
 /28.D2 WIW-HEBEN
 /28.D3 WIW-SENKEN
 /12.D5 DRW-LI
 /12.D4 DRW-RE
 /20.D3 KAW-AUSSEN
 /20.D2 KAW-INNEN

N-20
 115V AC

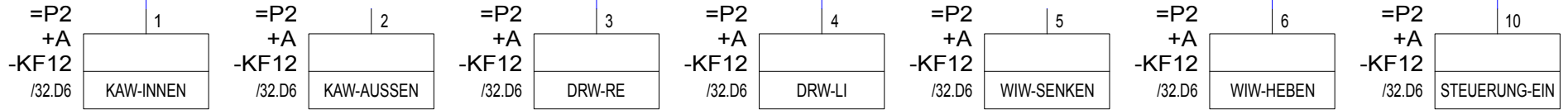
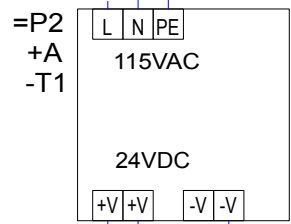

N-20 /33.E1

24V_DC /33.A1
 0V_DC /33.E1

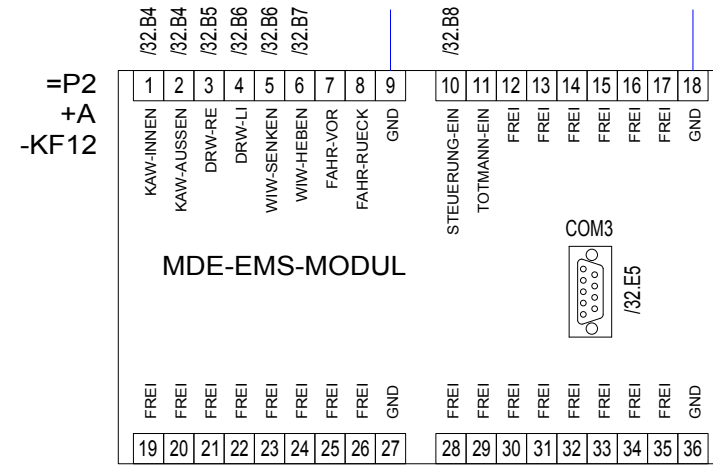
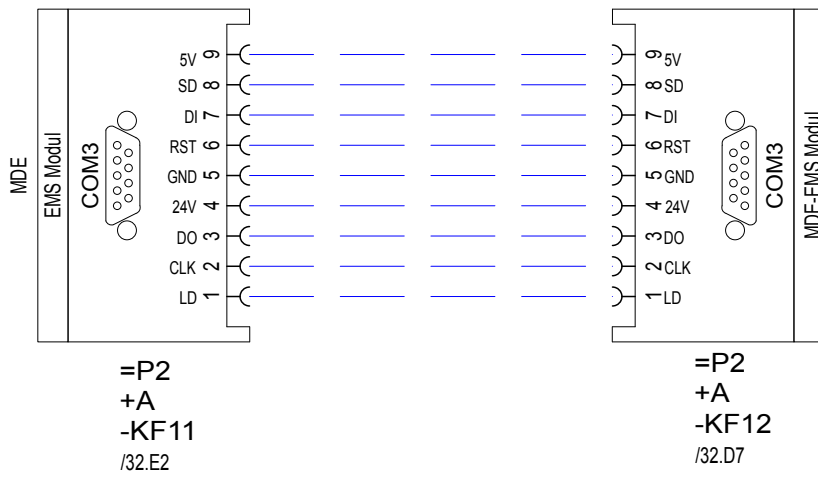
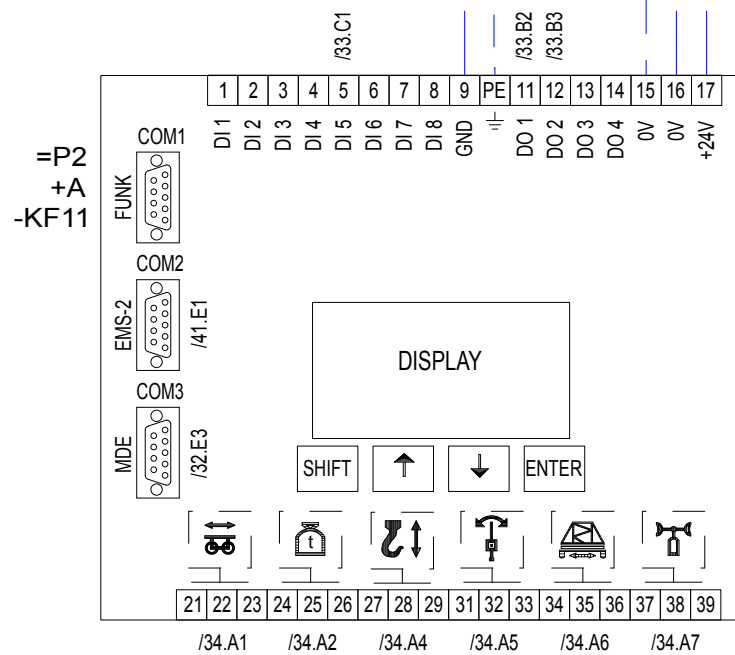

20090175	27.02.2009	KUGLER	GEZEICHNET	19.07.2007	KUGLER
			GEPRÜFT	23.06.2015	Maichel_T
			FREIGABE	26.06.2015	Zimmerm_A
ÄNDERUNGS-NR.	DATUM	NAME	DATUM	NAME	

LIEBHERR Components

EMS-MODUL Ǡ

TYP 90-130 EC-B 22kW FU

ANLAGE =S1

ORT

ZEICHN.-NR 4005-22032

BLATT 32 VON 43

ARTIKEL-CODE 968493401

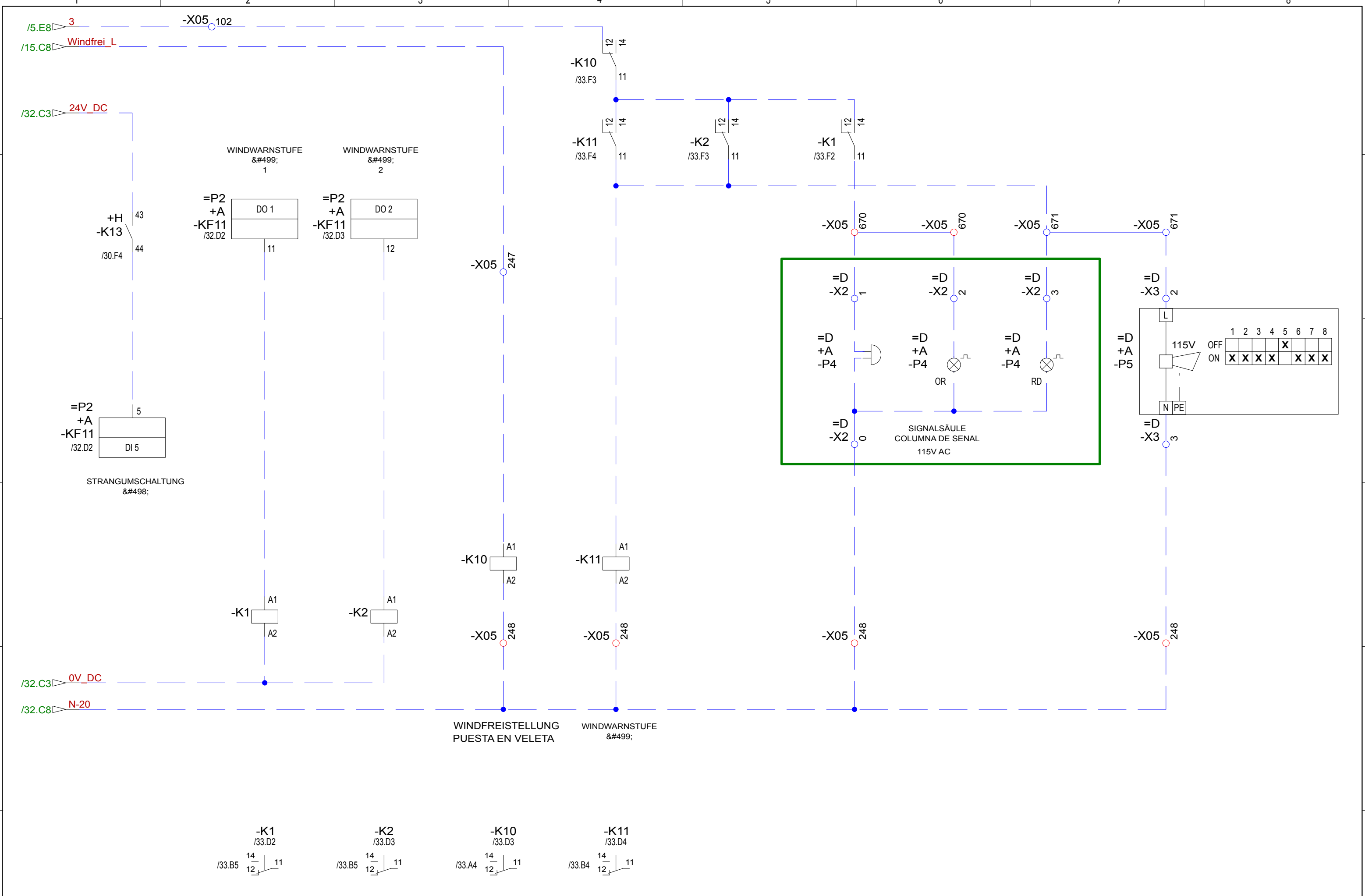

20090175	27.02.2009	KUGLER	GEZEICHNET	27.02.2009	KUGLER	LIEBHERR Components	WINDWARNANLAGE SISTEMA DE AVISO DE VIENTO	TYP	90-130 EC-B 22kW FU	ANLAGE	=S1
			GEPRÜFT	23.06.2015	Maichel_T			ZEICHN.-NR	4005-22032	ORT	
			FREIGABE	26.06.2015	Zimmerm_A					BLATT	33 VON 43
ÄNDERUNGS-NR.	DATUM	NAME		DATUM	NAME	20152562	INDEX: 16.0	Copyright (c)		ARTIKEL-CODE	968493401

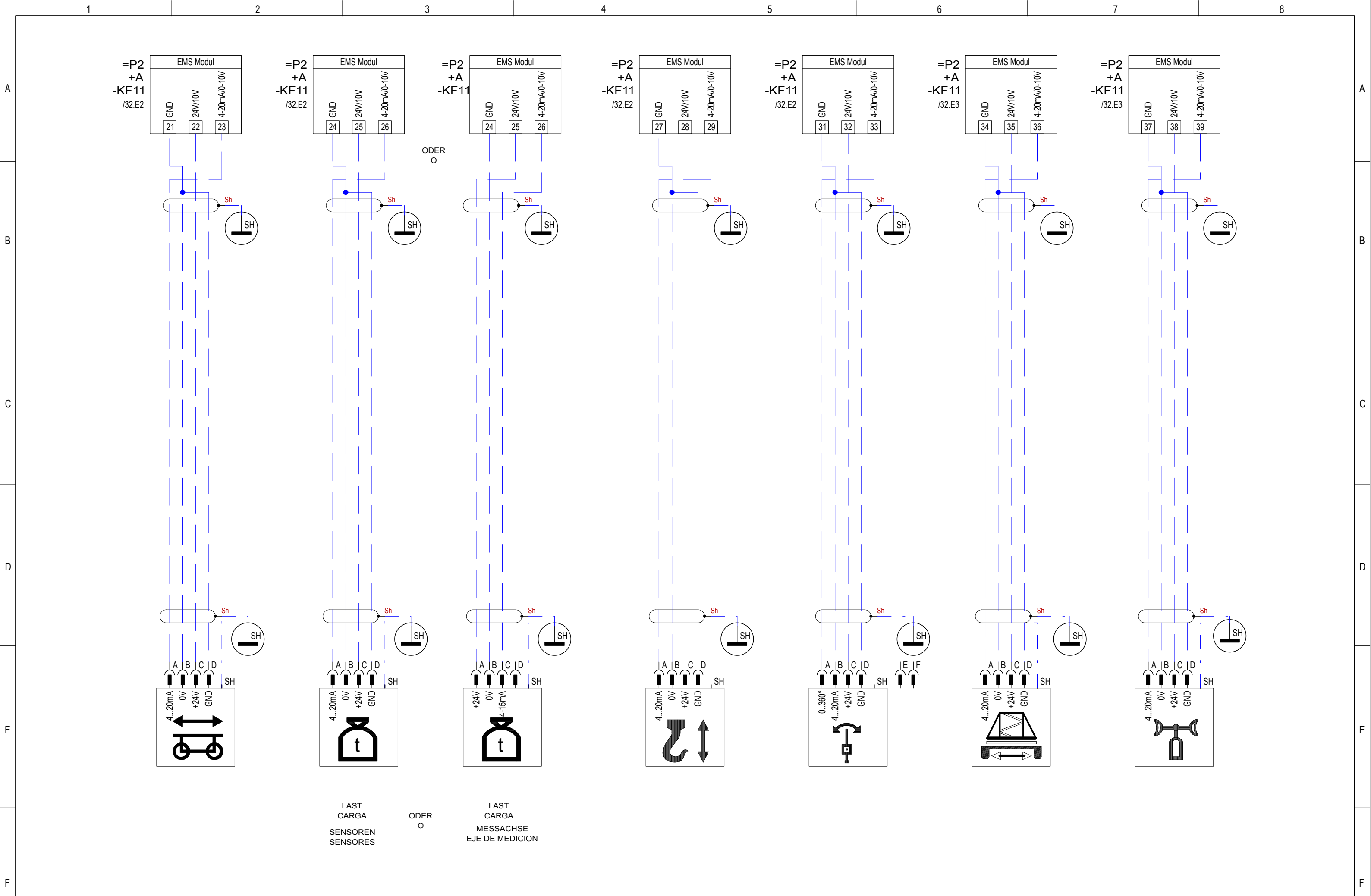

		GEZEICHNET	19.07.2007	KUGLER	LIEBHERR Components	EMS-MODUL Ǡ	TYP	90-130 EC-B 22kW FU	ANLAGE	=S1
		GEPRÜFT	23.06.2015	Maichel_T			ZEICHN.-NR	4005-22032	ORT	
		FREIGABE	26.06.2015	Zimmerm_A					BLATT	34 VON 43
ÄNDERUNGS-NR.	DATUM	NAME	DATUM	NAME	20152562	INDEX: 16.0			ARTIKEL-CODE	968493401
1			2		3	4	5	6	7	8

=P1
-A1
Steuerstand KST 85
10032650

1 = Blindverschraubung
2 = Taster Horn Überlast
3 = Taster Umscherung

4 = Blindverschraubung
5 = Blindverschraubung
6 = Blindverschraubung

7 = Blindverschraubung
8 = Blindverschraubung
9 = Blindverschraubung

Meisterschalter
Dreh- und Katzfahrt

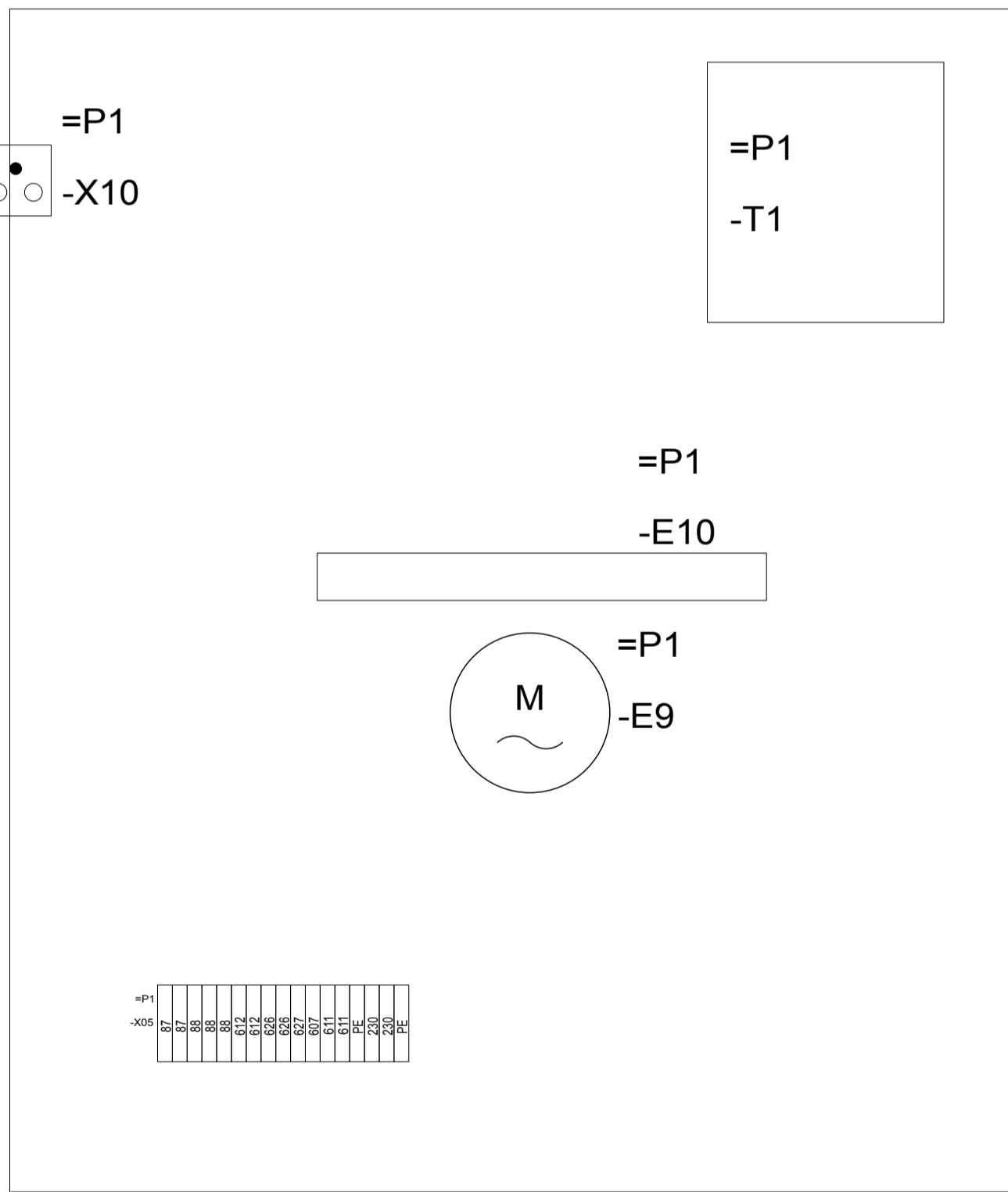
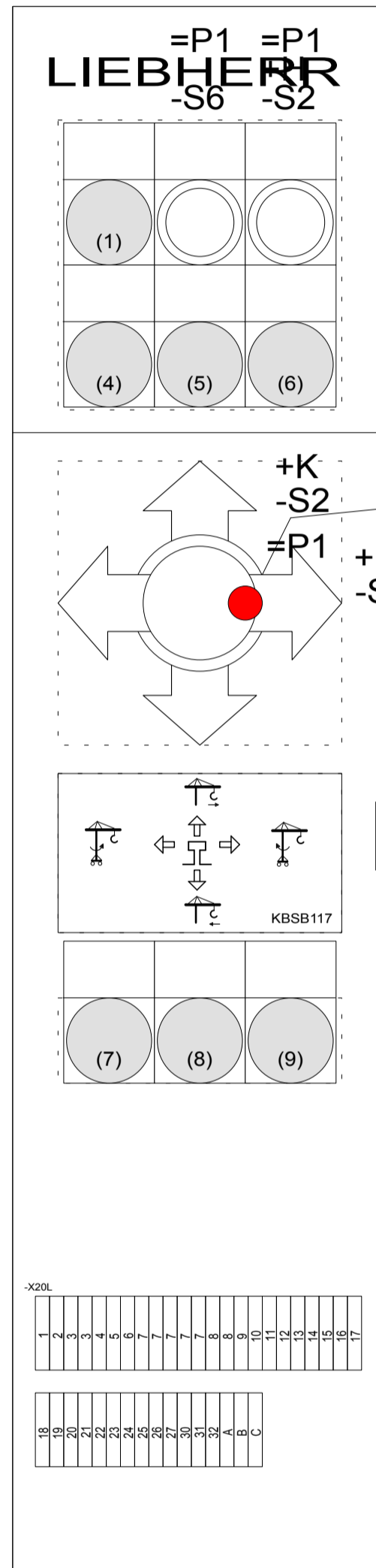

-S41
Totmann

+F
Meisterschalter
Hub- und Fahrwerk

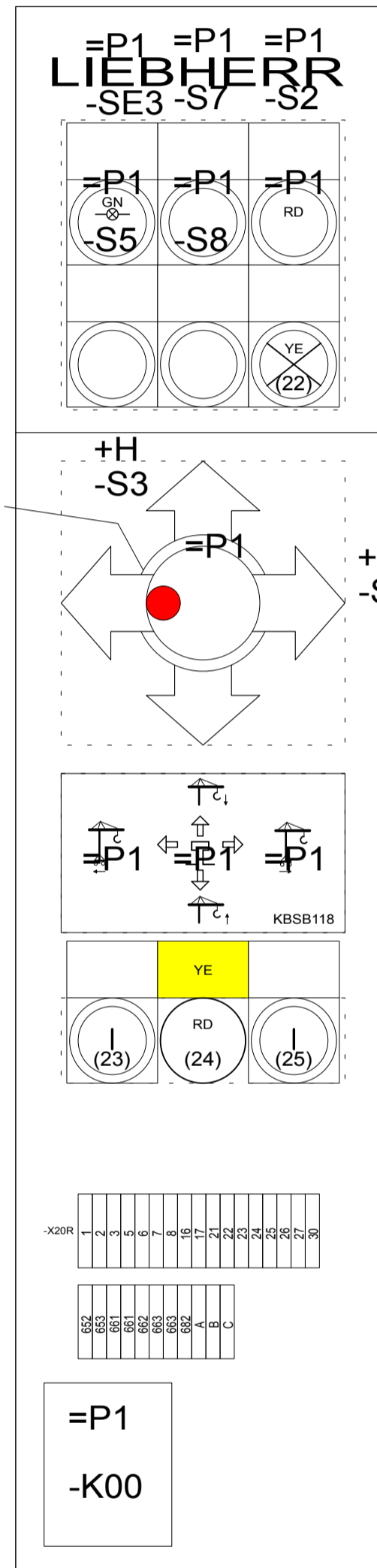

17 = Leuchttaster (GN) Steuerung Ein
18 = Taster Horn Überlast
19 = Taster Steuerung Aus

20 = Taster Licht
21 = Taster Waschanlage
22 = Lampe FU Bereit

23 = Knebelschalter Ventilator, Heizung
24 = Pilztaster Not - Halt
25 = Knebelschalter Scheibenwischer

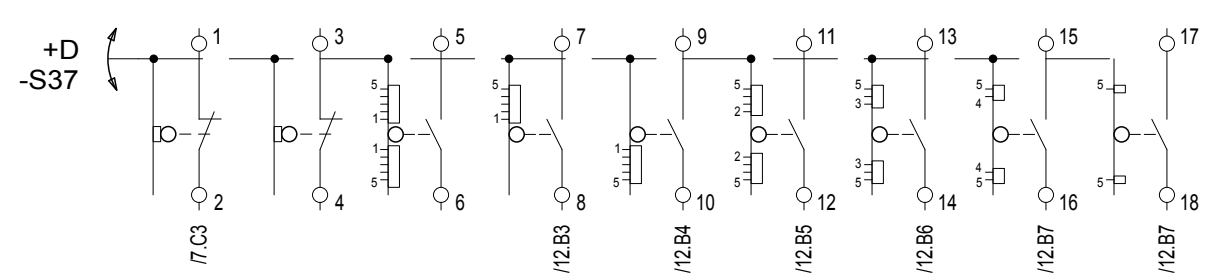
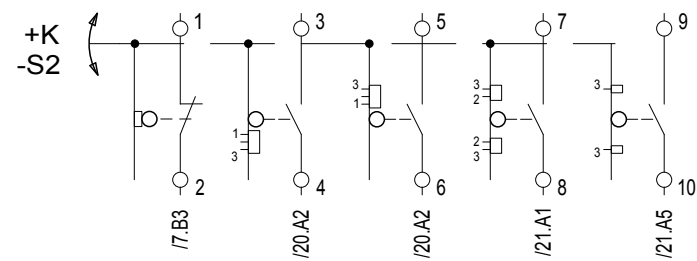
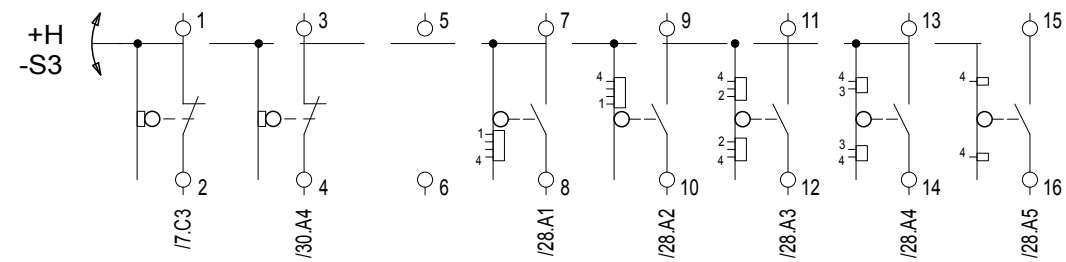
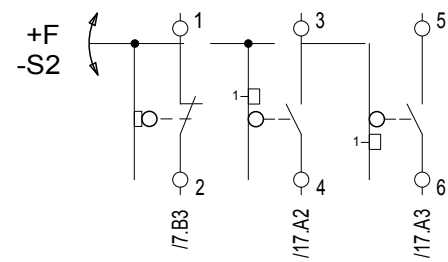

		GEZEICHNET	26.04.2005	KUGLER	LIEBHERR Components	STEUERSTAND PUERTO DE MANDO		TYP	90-130 EC-B 22kW FU	ANLAGE	=S1
		GEPRÜFT	23.06.2015	Maichel_T						ORT	
		FREIGABE	26.06.2015	Zimmerm_A						BLATT	36 VON 43
ÄNDERUNGS-NR.	DATUM	NAME	DATUM	NAME	20152562	INDEX: 16.0	Copyright (c)	ZEICHN.-NR	4005-22032	ARTIKEL-CODE	968493401
1	2				3	4	5	6	7	8	

Verdrahtung

DRW -> 2,5qmm
 KAW -> 1,5qmm
 FAW -> 2,5qmm
 WIW -> 10qmm

Pos. 706
 933442401
 Einstellanweisung
 KEB-FU DRW
 in Schaltschranktüre innen
 ankleben!

Pos. 101
 Abdeckblech
 linke Schrankseite mitte oben
 montieren!!

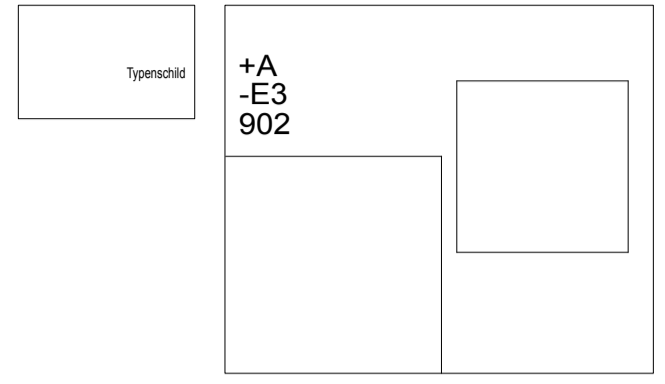

Hauptschalter
 Betätigung
 seitlich

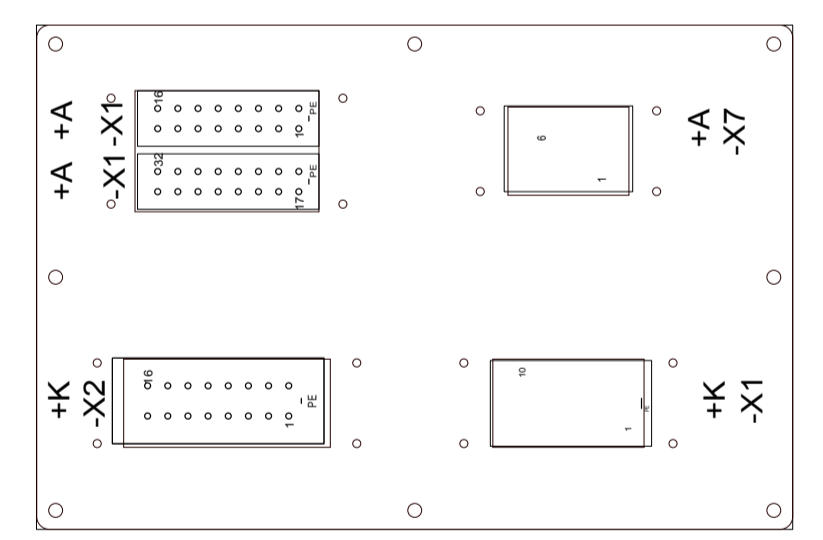

Ansicht SCHRANKAUSSENSEITE!

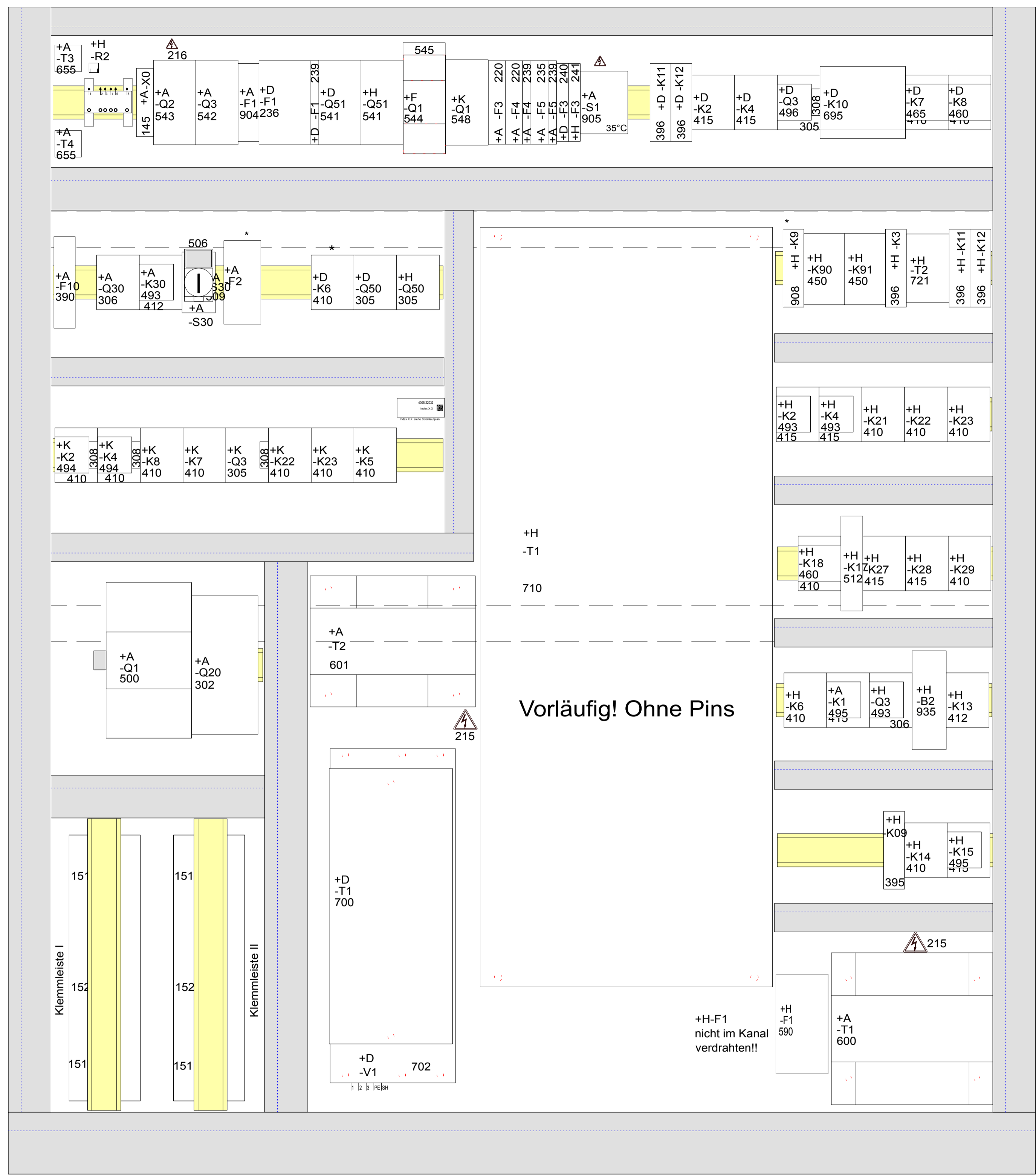

Vorläufig! Ohne Pins

+H-F1
 nicht im Kanal
 verdrahten!!

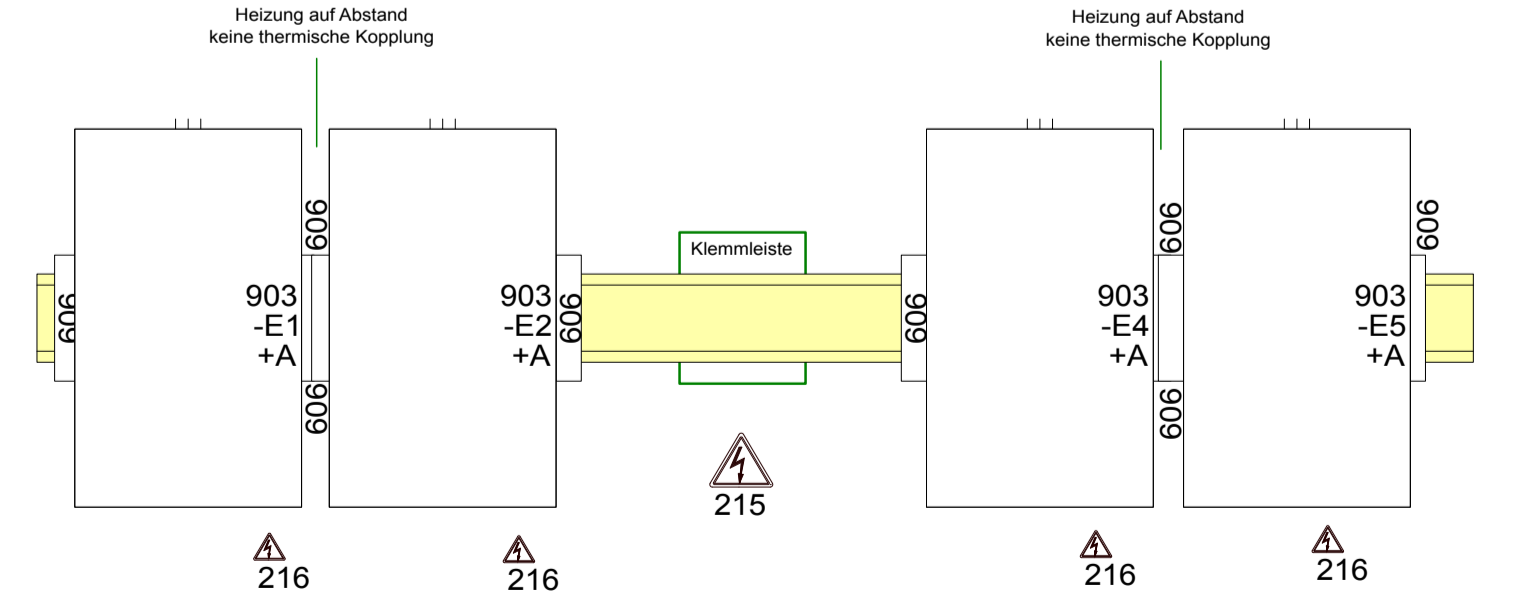

im Schrankboden montiert!

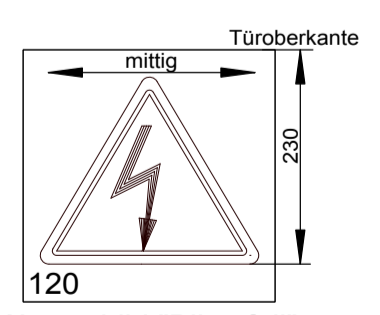

Warnschild "Blitzpfeil"
 an allen Türen auf
 Türaußenseite kleben

Widerstand
 links
 anbauen

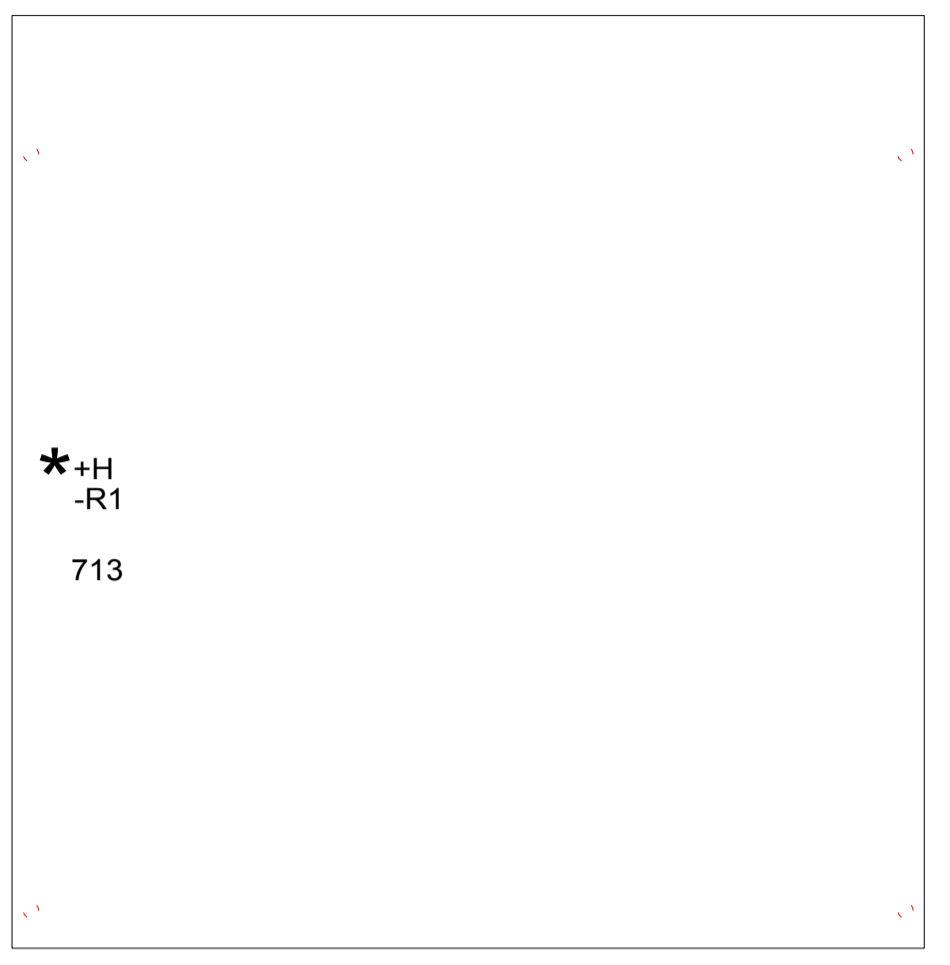

Widerstand auf
 Pos. 109
 aufschrauben und
 montieren!

Widerstände im Seitenfach montiert!!

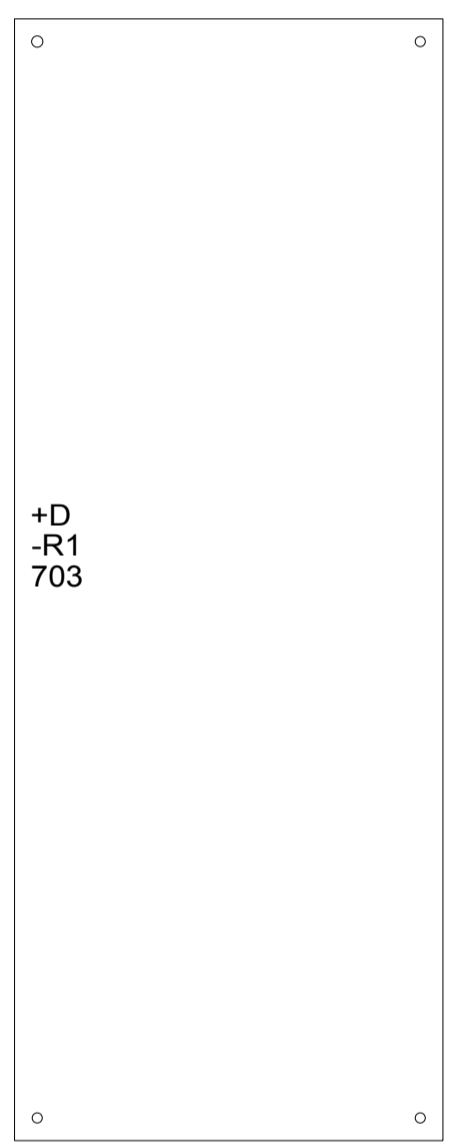

Widerstand auf
 Pos. 109
 aufschrauben und
 montieren!

Widerstand
 links
 anbauen

Pos. 126 412101701 4x Mutter Polyamid
 über Befestigungsschraube Montageplatte
 zum Schutz im Kabelkanal

Pos. 126 412101701 4x Mutter Polyamid
über Befestigungsschraube Montageplatte
zum Schutz im Kabelkanal

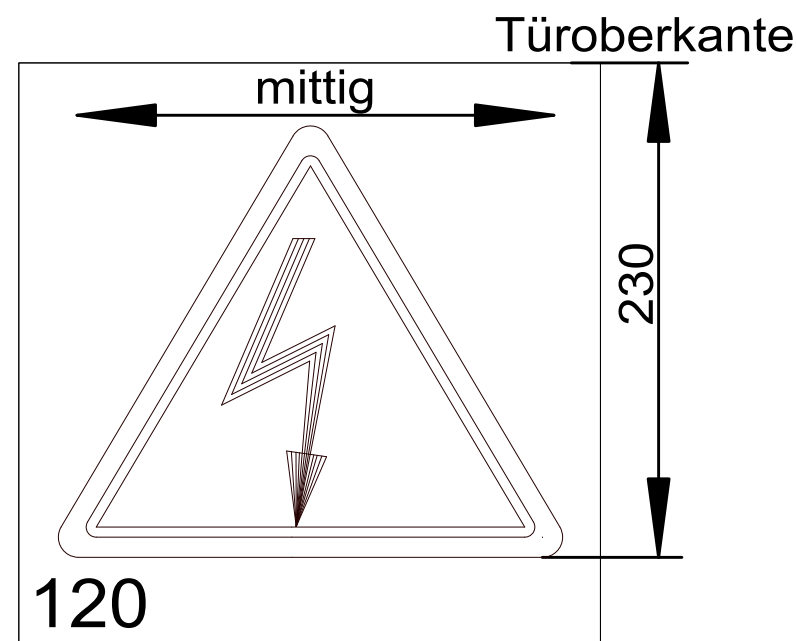

Warnschild "Blitzpfeil"
an allen Türen auf
Türaußenseite kleben

20143021	07.10.2014	Maichel	GEZEICHNET	01.10.2014		LIEBHERR	Components	GERÄTEANORDNUNG DISPOSICION DE LOS DISPOSITIVOS	TYP	90-130 EC-B 22kW FU	ANLAGE	=S1		
			GEPRÜFT	23.06.2015	Maichel_T				ZEICHN.-NR	4005-22032	ORT		BLATT	38 VON 43
			FREIGABE	26.06.2015	Zimmerm_A				ARTIKEL-CODE	968493401				
ÄNDERUNGS-NR.	DATUM	NAME		DATUM	NAME	20152562	INDEX: 16.0	Copyright (c)						

Klemmleiste I

Klemmleiste II

Klemmleiste III

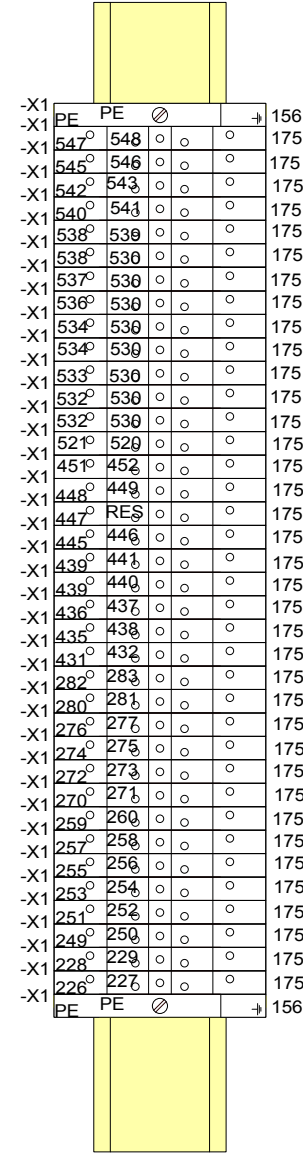
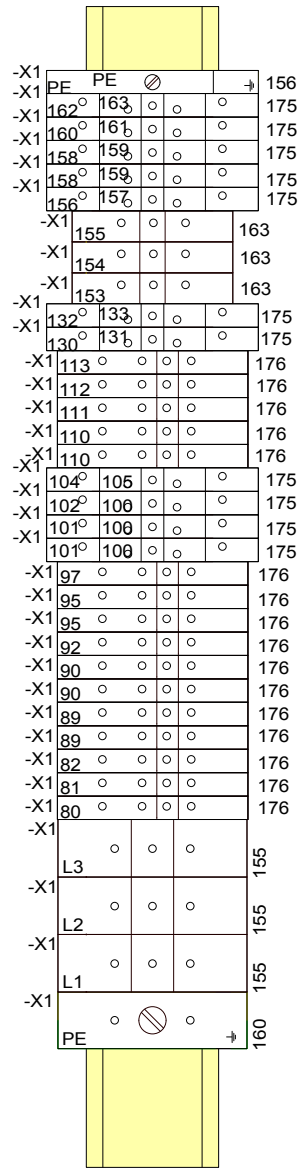

siehe
Heizungsbaugruppe

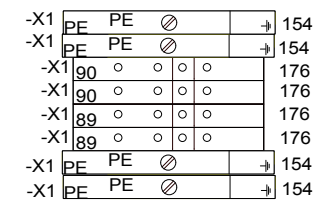

Pos. 181, 182

*
WINDWARNANLAGE
SISTEMA DE AVISO DE VIENTO

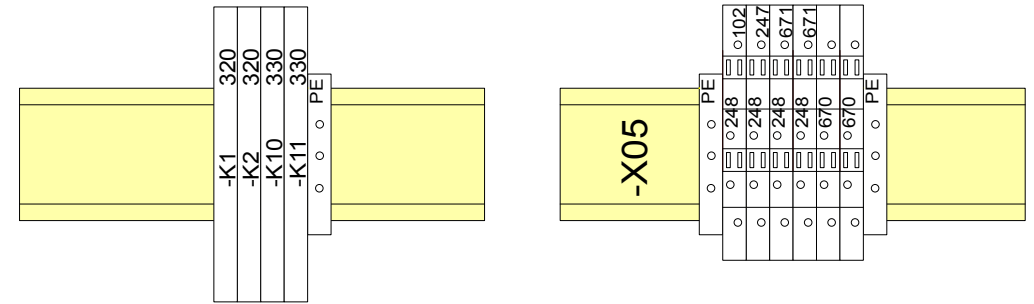

20090175	27.02.2009	KUGLER	GEZEICHNET	08.06.2005	KUGLER	LIEBHERR Components	KLEMMENPLAN ESQUEMA DE BORNES	TYP 90-130 EC-B 22kW FU	ANLAGE	=S1	
			GEPRÜFT	23.06.2015	Maichel_T				ORT		
			FREIGABE	26.06.2015	Zimmerm_A				BLATT	39 VON 43	
ÄNDERUNGS-NR.	DATUM	NAME		DATUM	NAME	20152562	INDEX: 16.0	ZEICHN.-NR	4005-22032	ARTIKEL-CODE	968493401

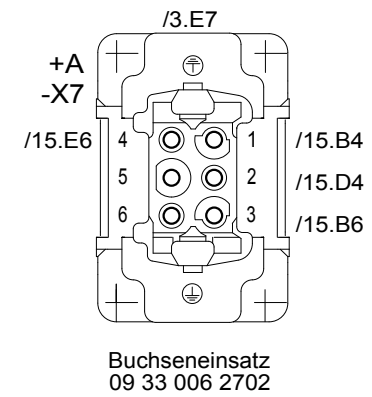
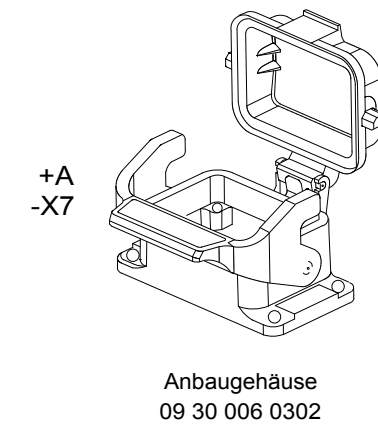
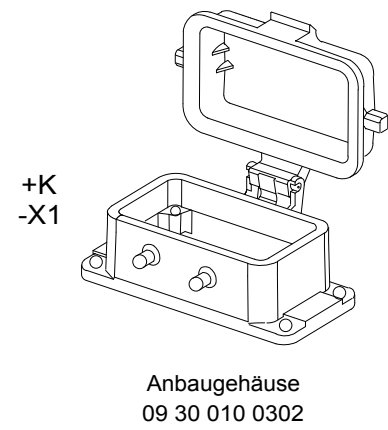
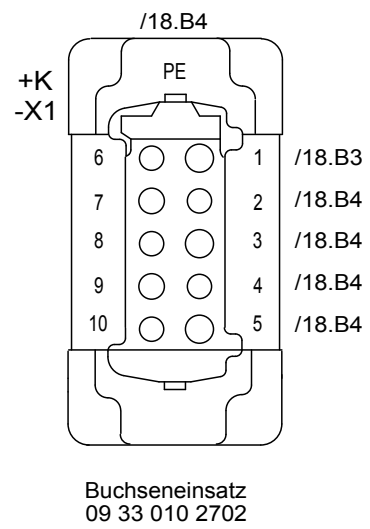
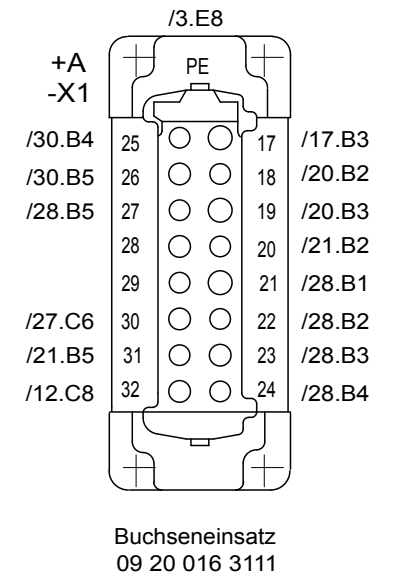
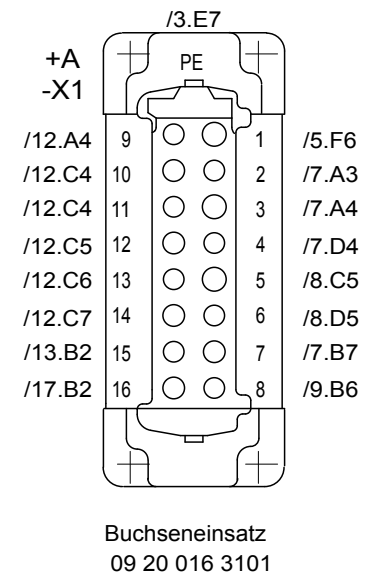
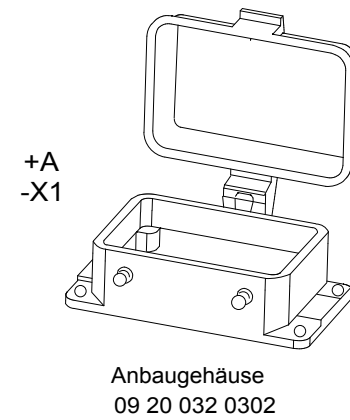
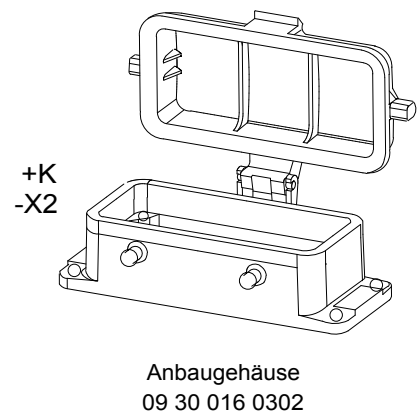
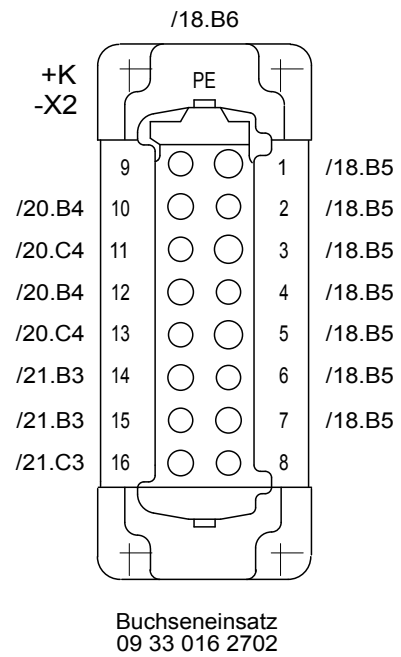

GEZEICHNET	13.06.2005	KUGLER	LIEBHERR Components	STECKER ENCHUFE	TYP 90-130 EC-B 22kW FU	ANLAGE	=S1
GEPRÜFT	23.06.2015	Maichel_T				ORT	
FREIGABE	26.06.2015	Zimmerm_A				BLATT	40 VON 43
ÄNDERUNGS-NR.	DATUM	NAME	DATUM	NAME	20152562	INDEX: 16.0	Copyright (c)
							ZEICHN.-NR 4005-22032
							ARTIKEL-CODE 968493401

WINDWARNANLAGE SISTEMA DE AVISO DE VIENTO

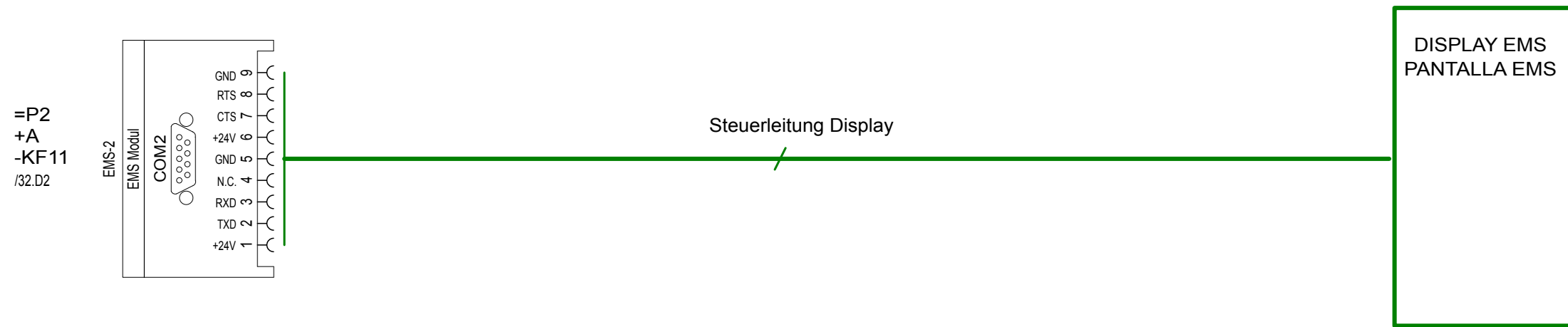
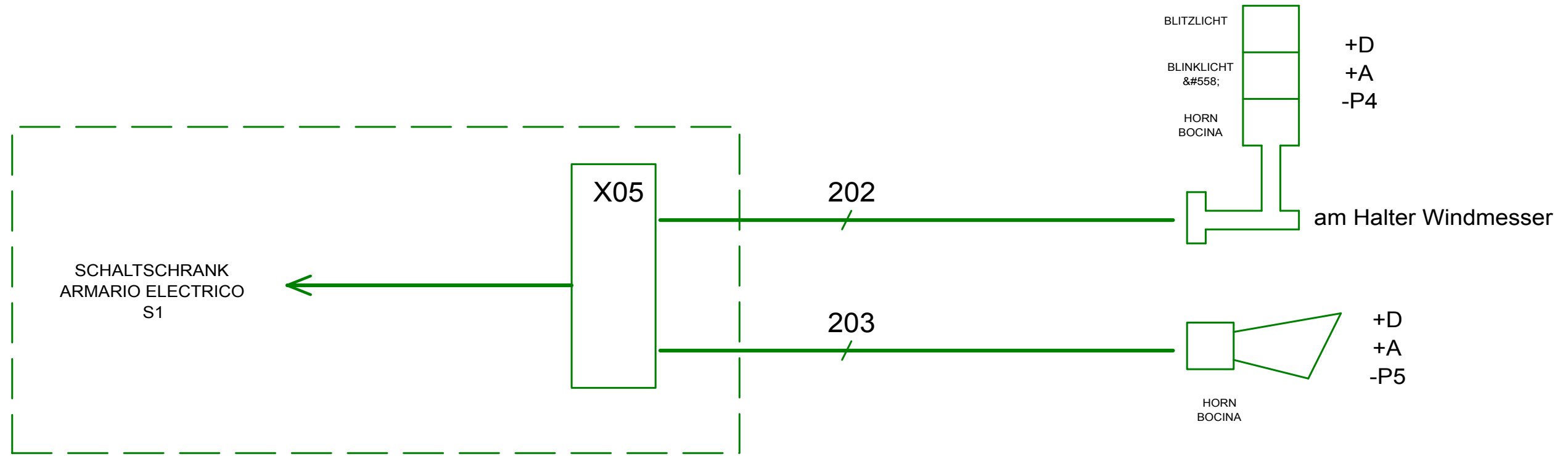

20090175	27.02.2009	KUGLER	GEZEICHNET	27.02.2009	KUGLER	LIEBHERR Components	WINDWARNANLAGE SISTEMA DE AVISO DE VIENTO	TYP 90-130 EC-B 22kW FU	ANLAGE =S1
			GEPRÜFT	23.06.2015	Maichel_T				ORT
			FREIGABE	26.06.2015	Zimmerm_A				BLATT 41 VON 43
ÄNDERUNGS-NR.	DATUM	NAME		DATUM	NAME	20152562	INDEX: 16.0	ZEICHN.-NR 4005-22032	ARTIKEL-CODE 968493401

