

* Nicht serienmäßig
 Not standard
 Pas en série

Alimentation
 Supply

Gruppe: Einspeisung

Zeich. Nr. 40 05 21240

Blatt 1 von 15

**LIEBHERR-WERK
BIBERACH GMBH**

Vue côté câblage
 View from cable side
 Ansicht-Anschlußseite

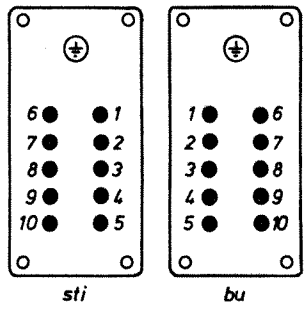
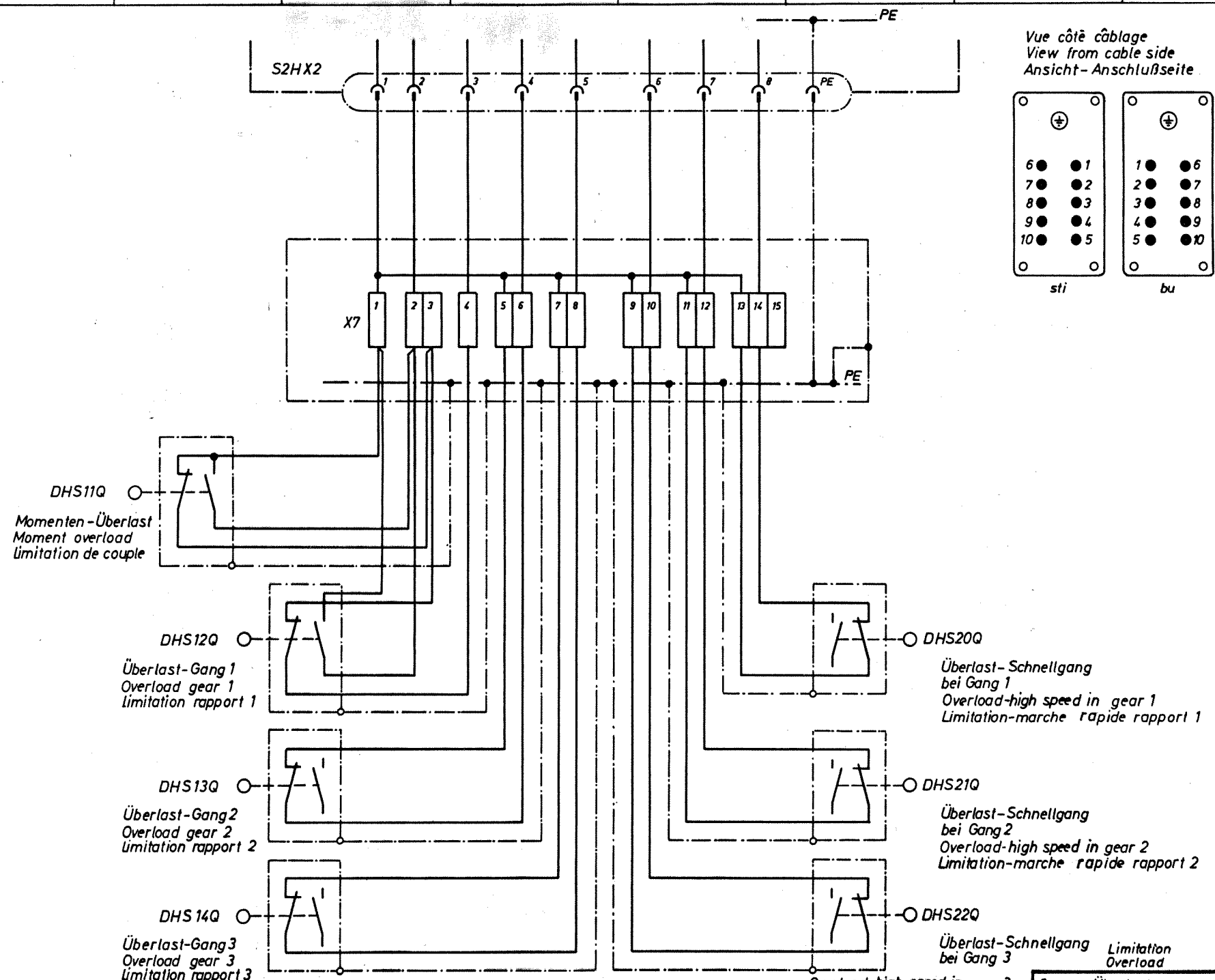

Diese Zeichnung darf ohne unsere Genehmigung weder kopiert,
 noch vervielfältigt, noch Dritten zugänglich gemacht werden.
 Zuwiderhandlungen verpflichten zu Schadenersatz
 und sind bei Verstoß strafbar. (Urhebergesetz vom 9. 9. 1965)

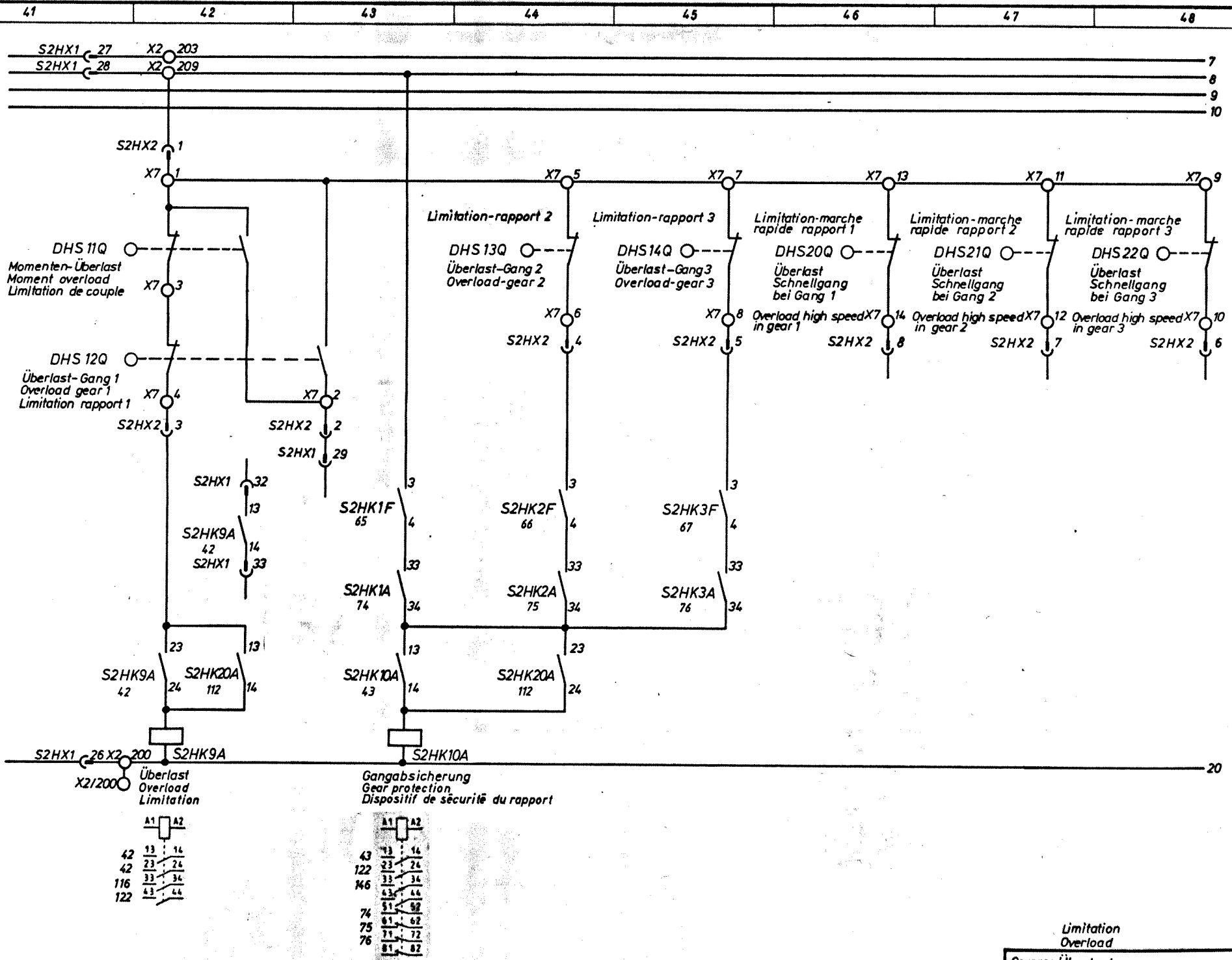

Diese Zeichnung darf ohne unsere Genehmigung weder kopiert,
 noch vervielfältigt, noch Driften zugänglich gemacht werden.
 Zuwiderhandlungen verpflichten zu Schadenersatz
 und sind bei Verneztz strafbar. (Urhebergesetz vom 9. 9. 1965)

Limitation
Überlast

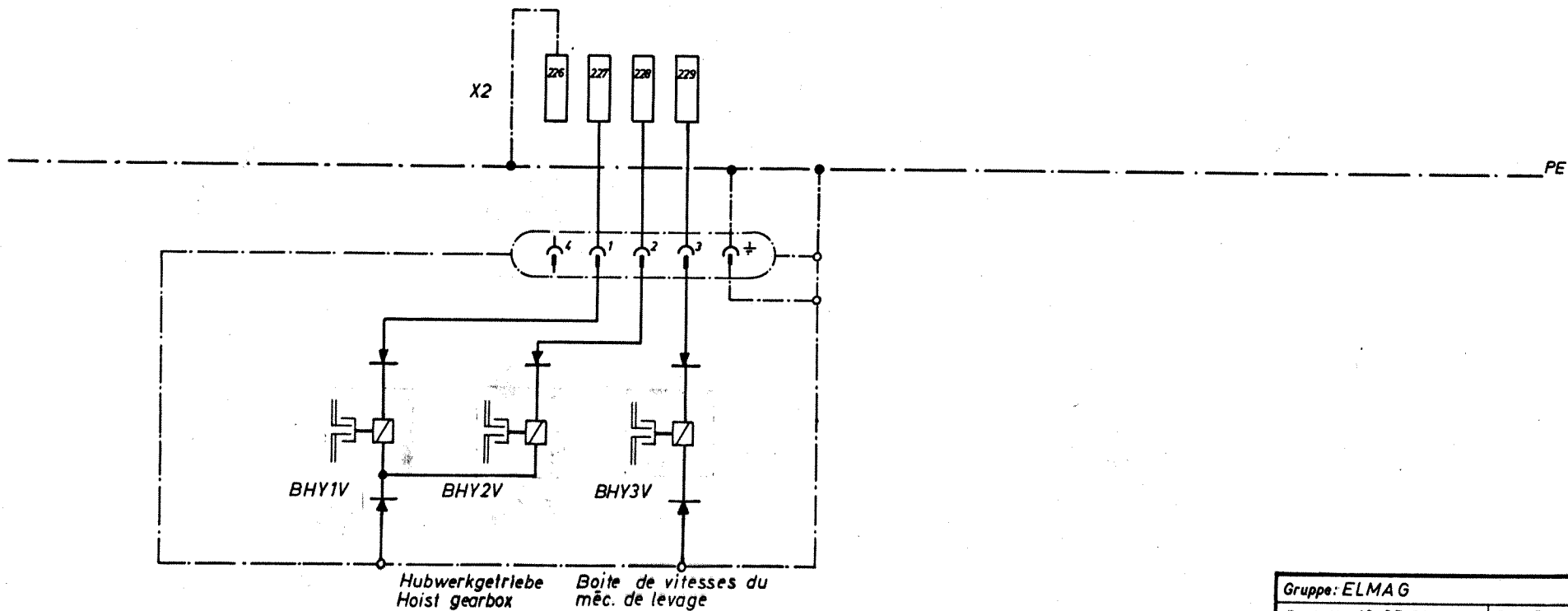
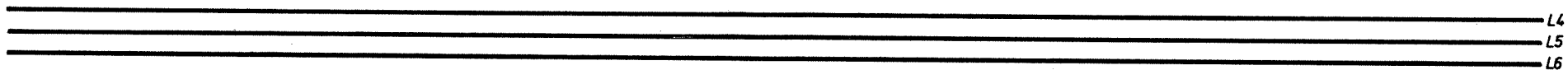

Diese Zeichnung darf ohne unsere Genehmigung weder kopiert,
 noch vervielfältigt, noch Dritten zugänglich gemacht werden.
 Zuwiderhandlungen verpflichten zu Schadenersatz
 und sind bei Verstoß strafbar. (Urhebergesetz vom 9. 9. 1965)

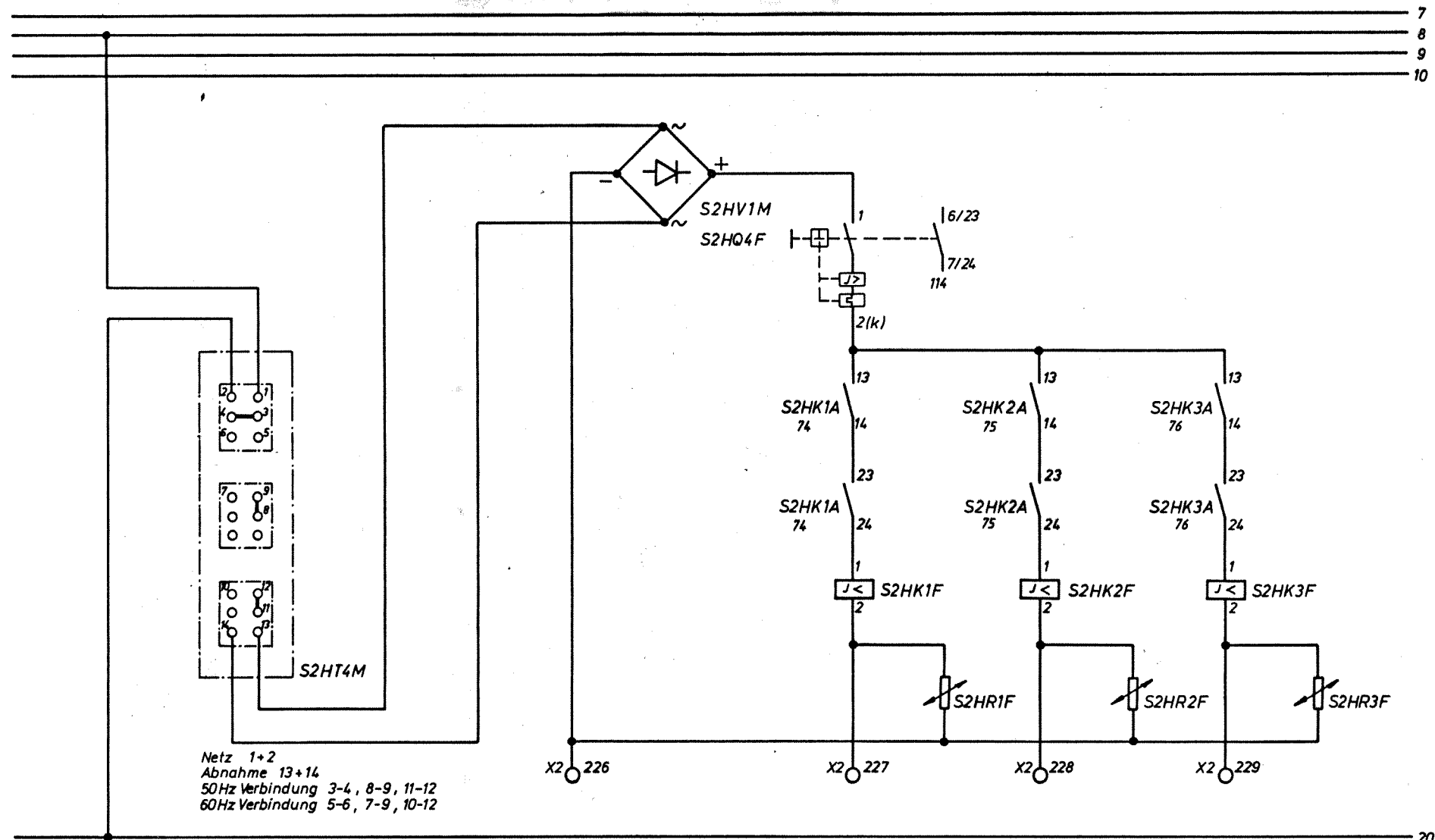

Netz 1+2
Abnahme 13+14
50Hz Verbindung 3-4, 8-9, 11-12
60Hz Verbindung 5-6, 7-9, 10-12

Spannungskonstanthalter
Voltage stabilizer
Stabilisateur de tension

Network 1+2
Output 13+14
Connection 50cps 3-4, 8-9, 11-12
Connection 60cps 5-6, 7-9, 10-12

Réseau 1+2
Sortie 13+14
Connexion 50Hz 3-4, 8-9, 11-12
Connexion 60Hz 5-6, 7-9, 10-12

gear1 / Gang 1 / rapport 1 gear2 / Gang 2 / rapport 2 gear3 / Gang 3 / rapport 3

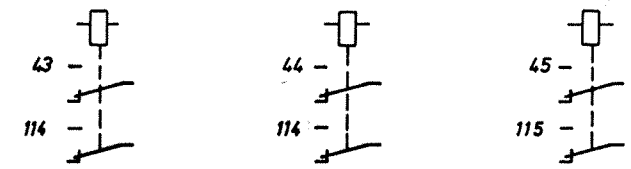

Diese Zeichnung darf ohne unsere Genehmigung weder kopiert, noch vervielfältigt, noch Dritten zugänglich gemacht werden. Zuwiderhandlungen verpflichten zu Schadenersatz und sind bei Verstoß strafbar. (Urhebergesetz vom 9. 9. 1965)

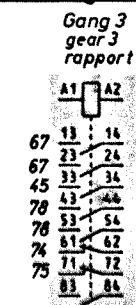
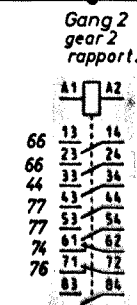
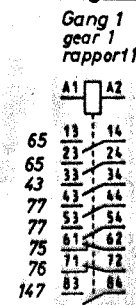
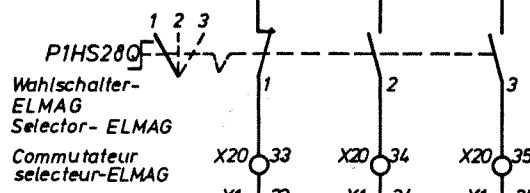
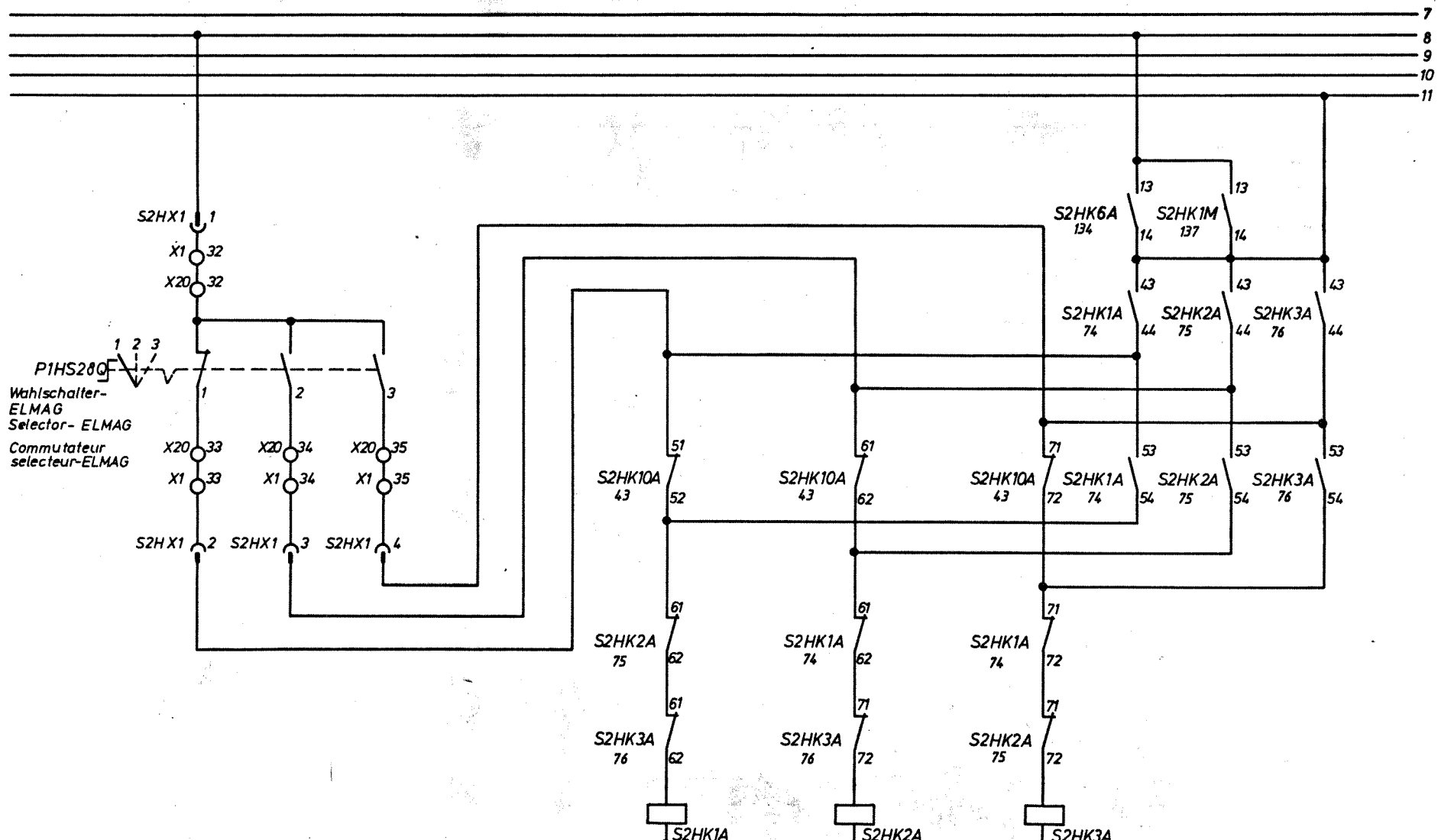

Diese Zeichnung darf ohne unsere Genehmigung weder kopiert, noch vervielfältigt, noch Dritten zugänglich gemacht werden. Zuwiderhandlungen verpflichten zu Schadenersatz und sind bei Vorsatz strafbar. (Urhebergesetz vom 9.9.1965)

LIEBHERR-WERK
BIBERACH GMBH

Diese Zeichnung darf ohne unsere Genehmigung weder kopiert,
noch vervielfältigt, noch Dritten zugänglich gemacht werden.
Zurückhandlungen verpflichten zu Schadensersatz
sind und bei Verstoß strafbar. (Urhebergesetz vom 9. 9. 1965)

**LIBBER-WERK
BIBERACH GMBH**

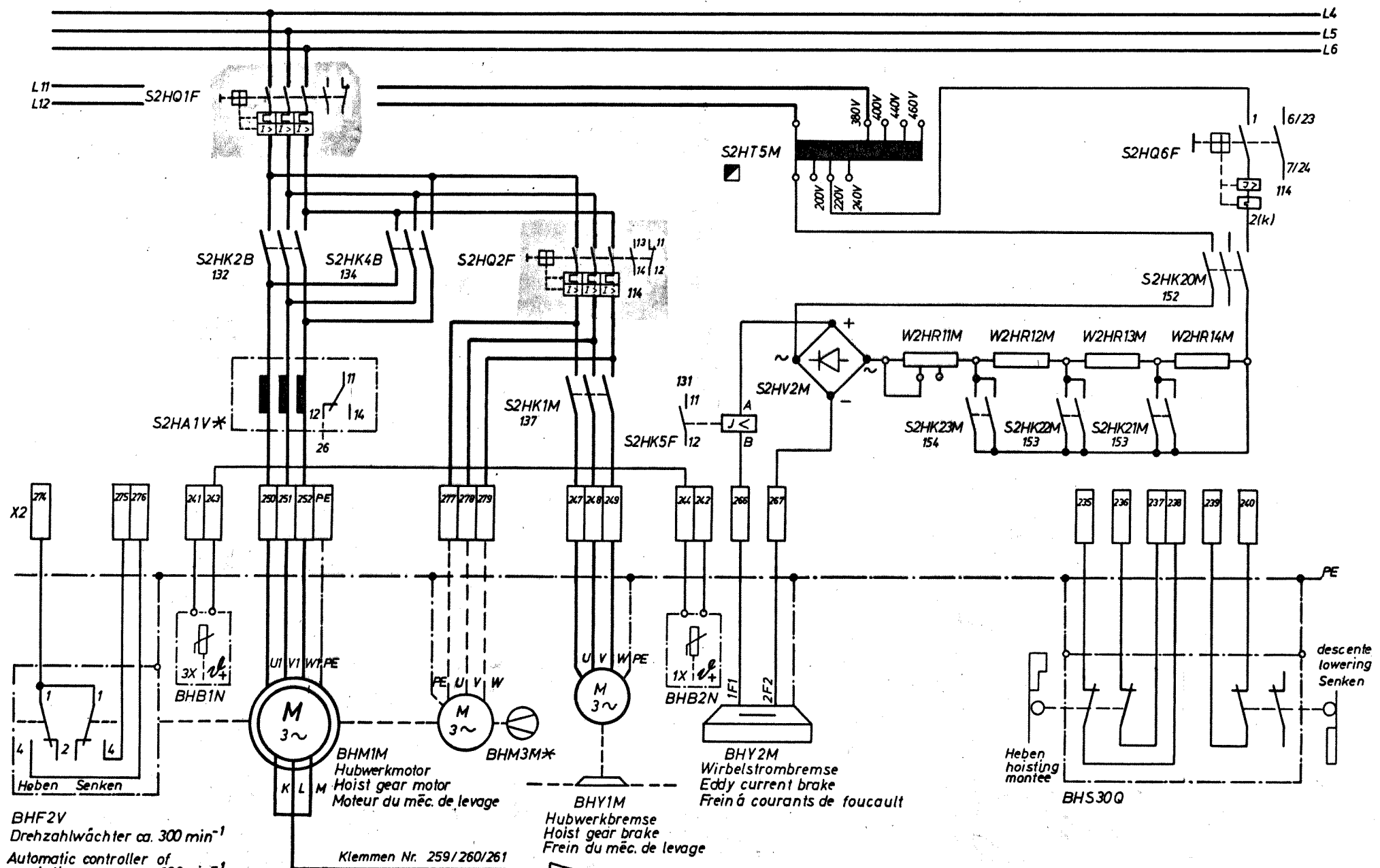

BHF2V
 Drehzahlwächter ca. 300 min⁻¹
 Automatic controller of
 revolutions approx. 300 min⁻¹
 Contrôleur automatique de
 tours env. 300 min⁻¹

Klemmen Nr. 259/260/261
 Terminals no.
 Bornes no.

Méc. de levage
 Hoist gear

Diese Zeichnung darf ohne unsere Genehmigung weder kopiert,
 noch vervielfältigt, noch Dritten zugänglich gemacht werden.
 Zuwiderhandlungen verpflichten zu Schadenersatz
 und sind bei Verstoß strafbar. (Urhebergesetz vom 9.9.1965)

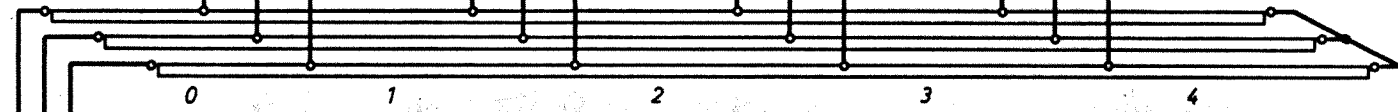
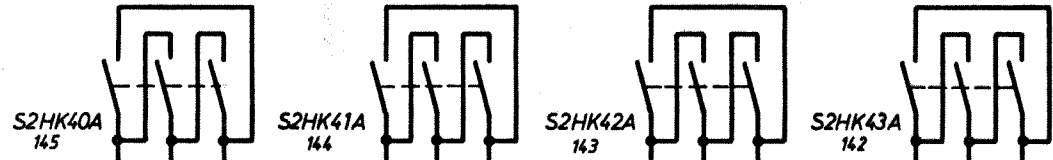

W2HR1M

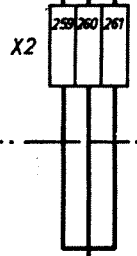

Zum Hubwerkmotor
BHM1M
to hoist gear motor
au moteur de levage

Méc. de levage
Hoist gear

Gruppe: Hubwerk	
Zeich. Nr. 40 05 21240	Blatt 10 von 15

LIEBHERR-WERK
BIBERACH GMBH

Diese Zeichnung darf ohne unsere Genehmigung weder kopiert, noch vervielfältigt, noch Dritten zugänglich gemacht werden. Zweitehandlungen verpflichten zu Schadensersatz und sind bei Vorsatz strafbar. (Urhebergesetz vom 9. 9. 1965)

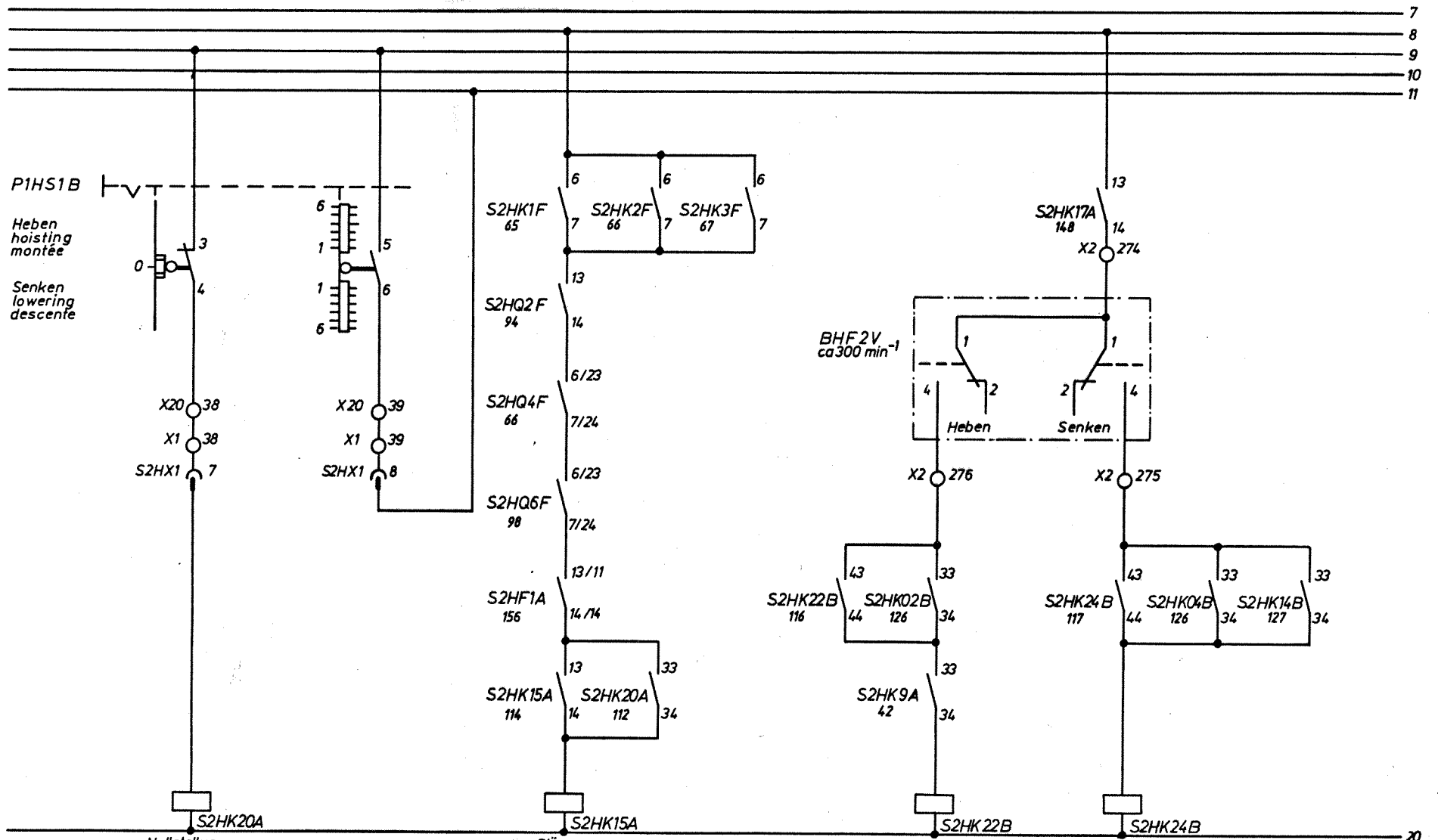

P1HS1B
 Heben
 hoisting
 montée
 Senken
 lowering
 descente

BHF 2V
 ca 300 min⁻¹

Heben
 Senken

Nullstellung
 joystick neutral
 position a zero

Störung
 fault
 panne

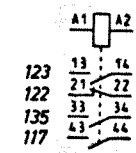
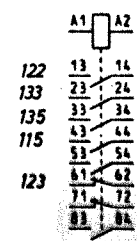
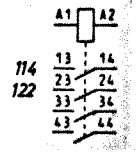
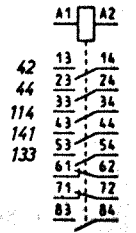

Méc. de levage
 Hoist gear

Diese Zeichnung darf ohne unsere Genehmigung weder kopiert,
 noch vervielfältigt, noch Dritten zugänglich gemacht werden.
 Zuwiderhandlungen verpflichten zu Schadenersatz
 und sind bei Vorsetz strafb. (Urhebergesetz vom 9. 9. 1965)

LIEBHERR-WERK
BIBERACH GMBH

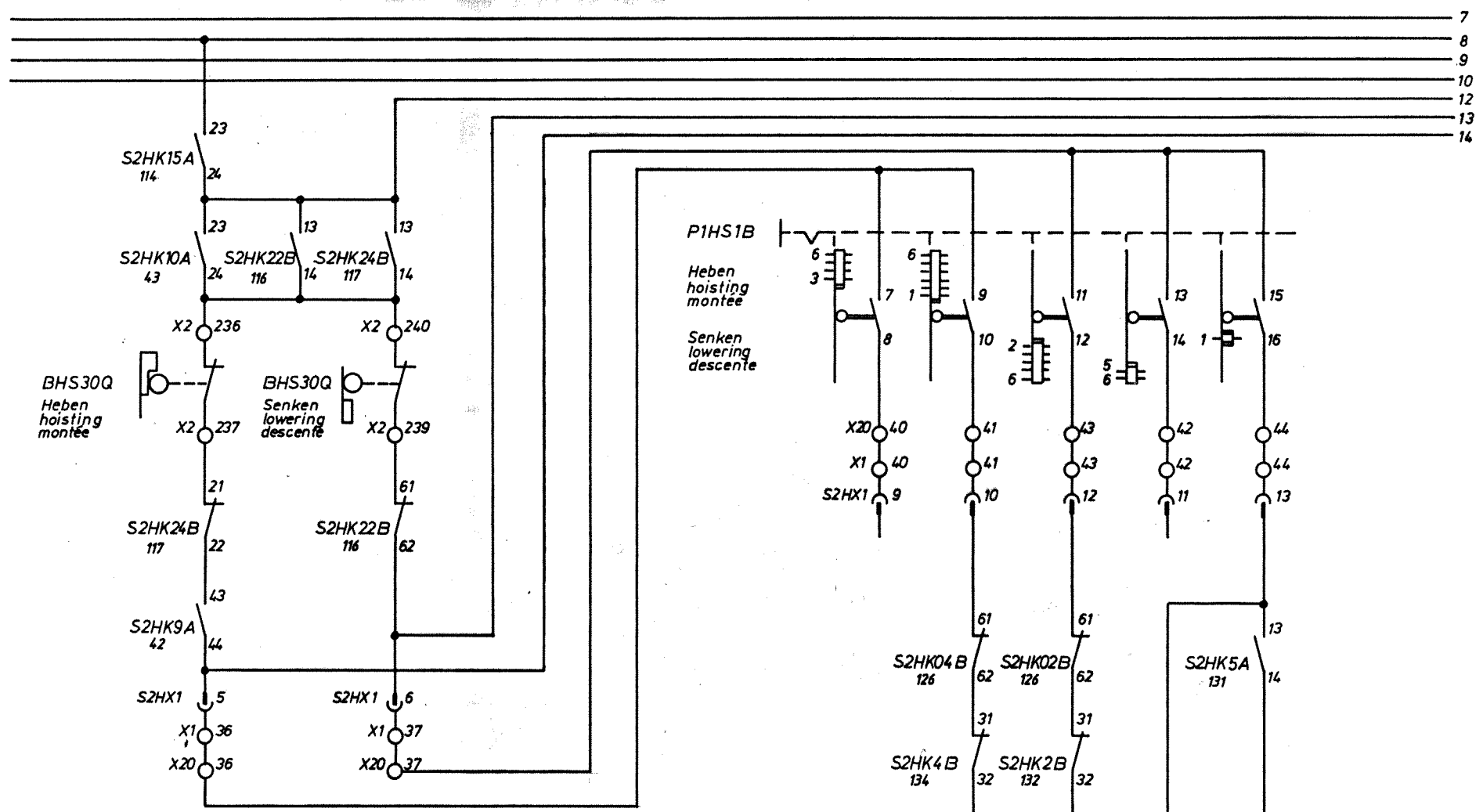

P1HS1B
Heben
hoisting
monte'e
Senken
lowering
descente

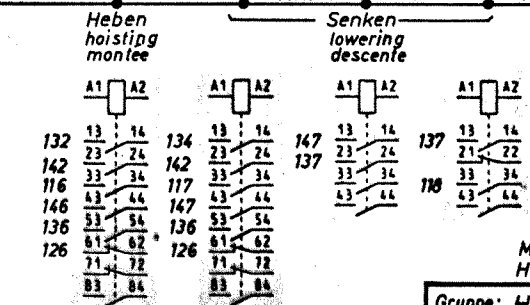

Méc. de levage
Hoist gear

Diese Zeichnung darf ohne unsere Genehmigung weder kopiert, noch vervielfältigt, noch Dritten zugänglich gemacht werden. Zuwiderhandlungen verpflichten zu Schadenersatz. Inhaft sind bei Voratz strafbar. (Urhebersatz vom 9. 9. 1965)

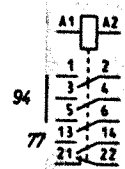
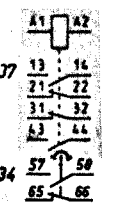
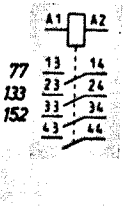
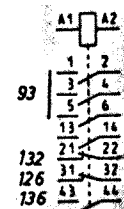
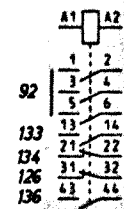
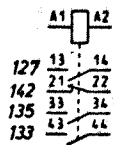
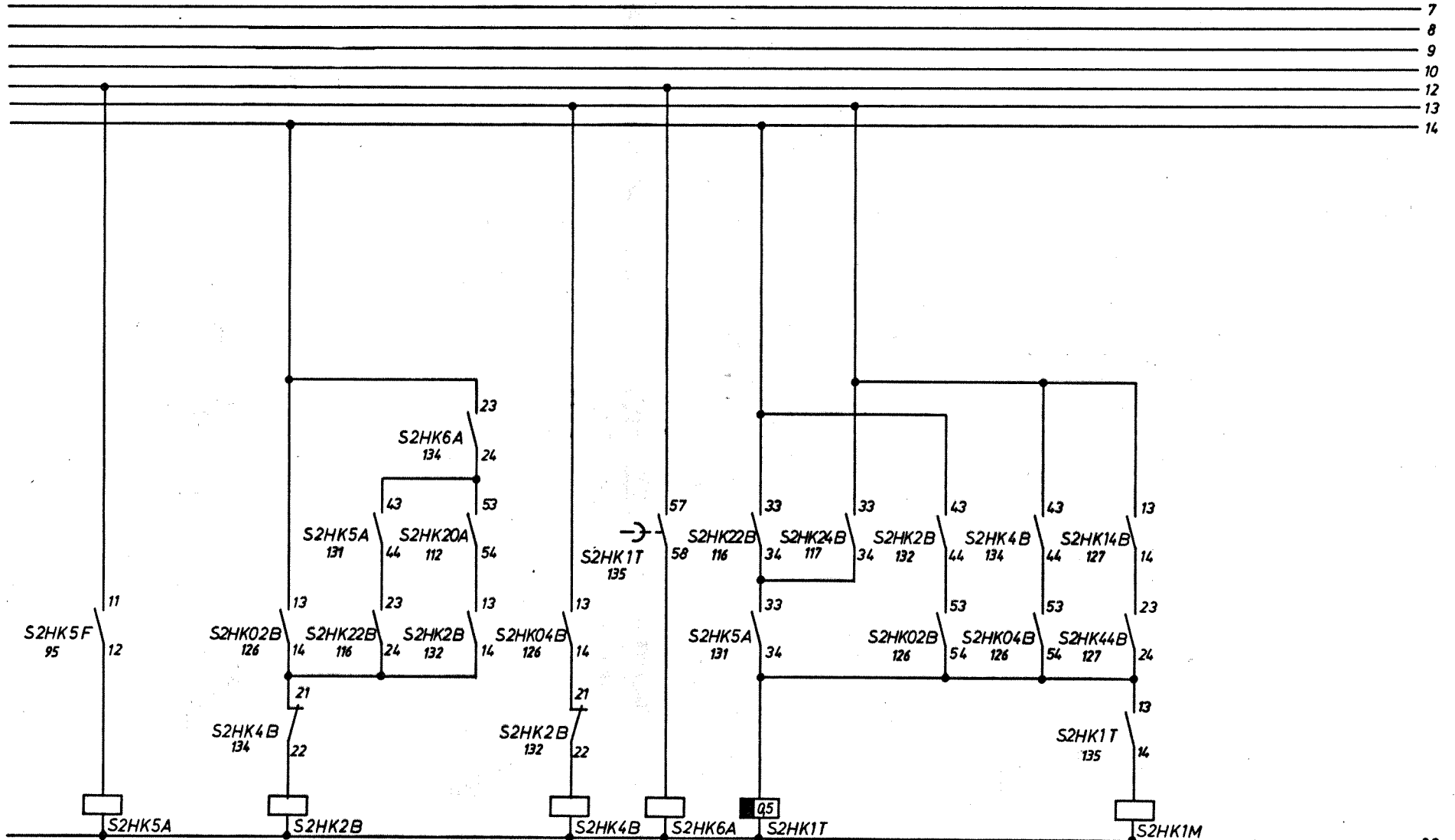

Heben
hoisting
montée

Senken
lowering
descente

Nachlauf
Lagging
Poursuite

Bremse
brake
frein

Diese Zeichnung darf ohne unsere Genehmigung weder kopiert,
 noch vervielfältigt, noch Dritten zugänglich gemacht werden.
 Zuwiderhandlungen verpflichten zu Schadenersatz
 und sind bei Verstoß strafbar. (Urhebergesetz vom 9. 9. 1965)

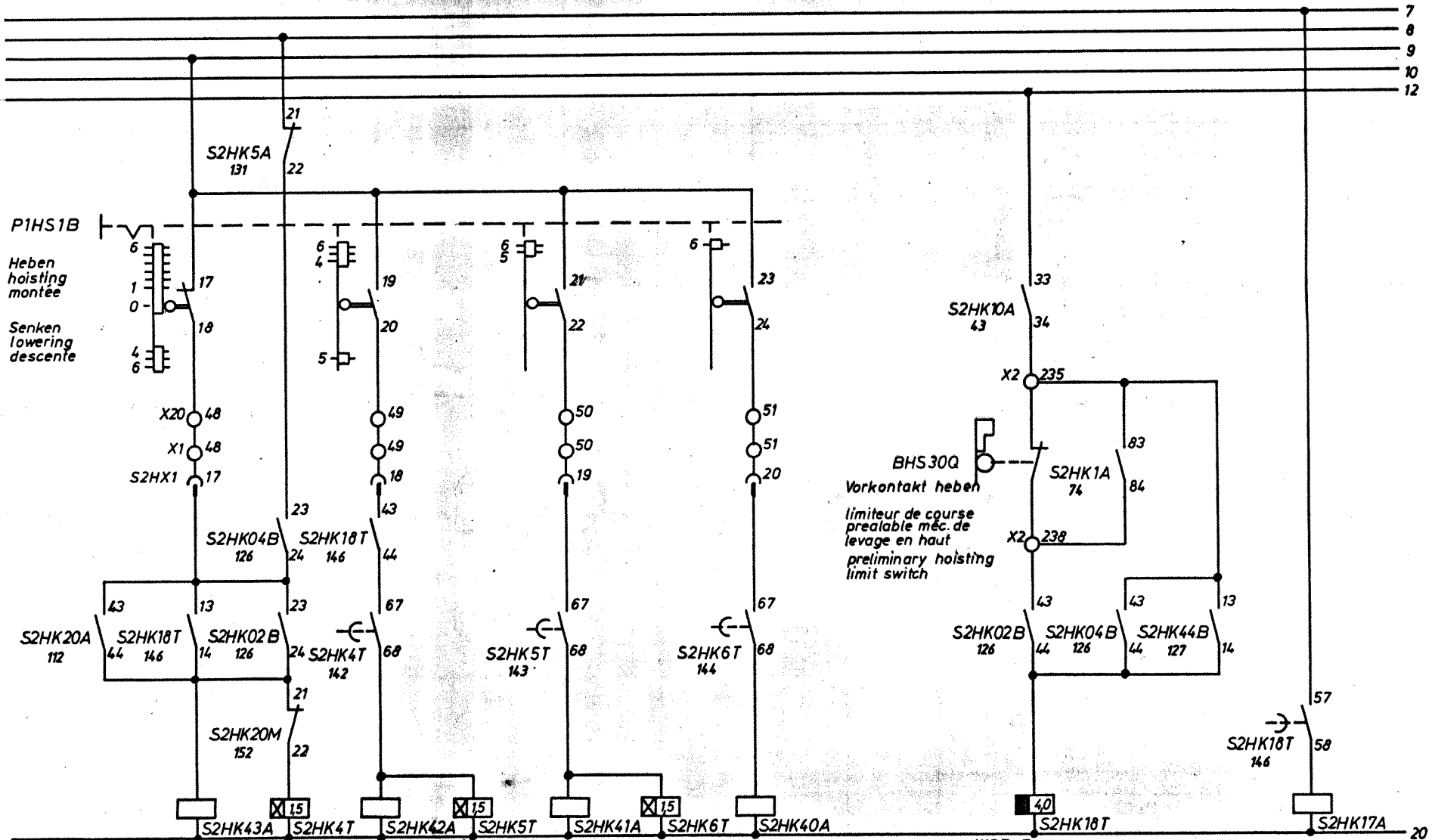

P1HS1B
 Heben
 hoisting
 montée
 Senken
 lowering
 descente

BHS 30Q
 Vorkontakt heben
 limiteur de course
 prealable mec. de
 levage en haut
 preliminary hoisting
 limit switch

Läufer-schütze
 rotor contactor
 contacteurs rotoriques

WSB-Bremung
 ECB-braking
 frein à courants de Foucault-freinage

Mec. de levage
 Hoist gear

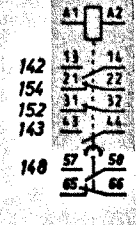
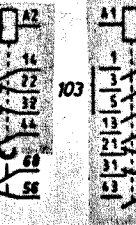
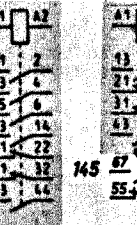
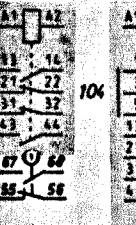
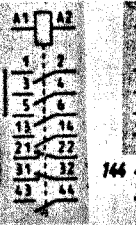
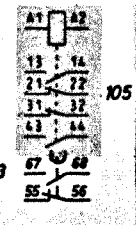
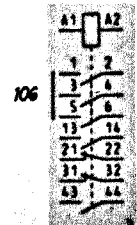

Diese Zeichnung darf ohne unsere Genehmigung weder kopiert, noch vervielfältigt, noch Dritten zugänglich gemacht werden. Zusammenfassungen verpflichten zu Schadensersatz und auf bei Verstoß strafbar. (Urheberrecht vom 9. 9. 1965)

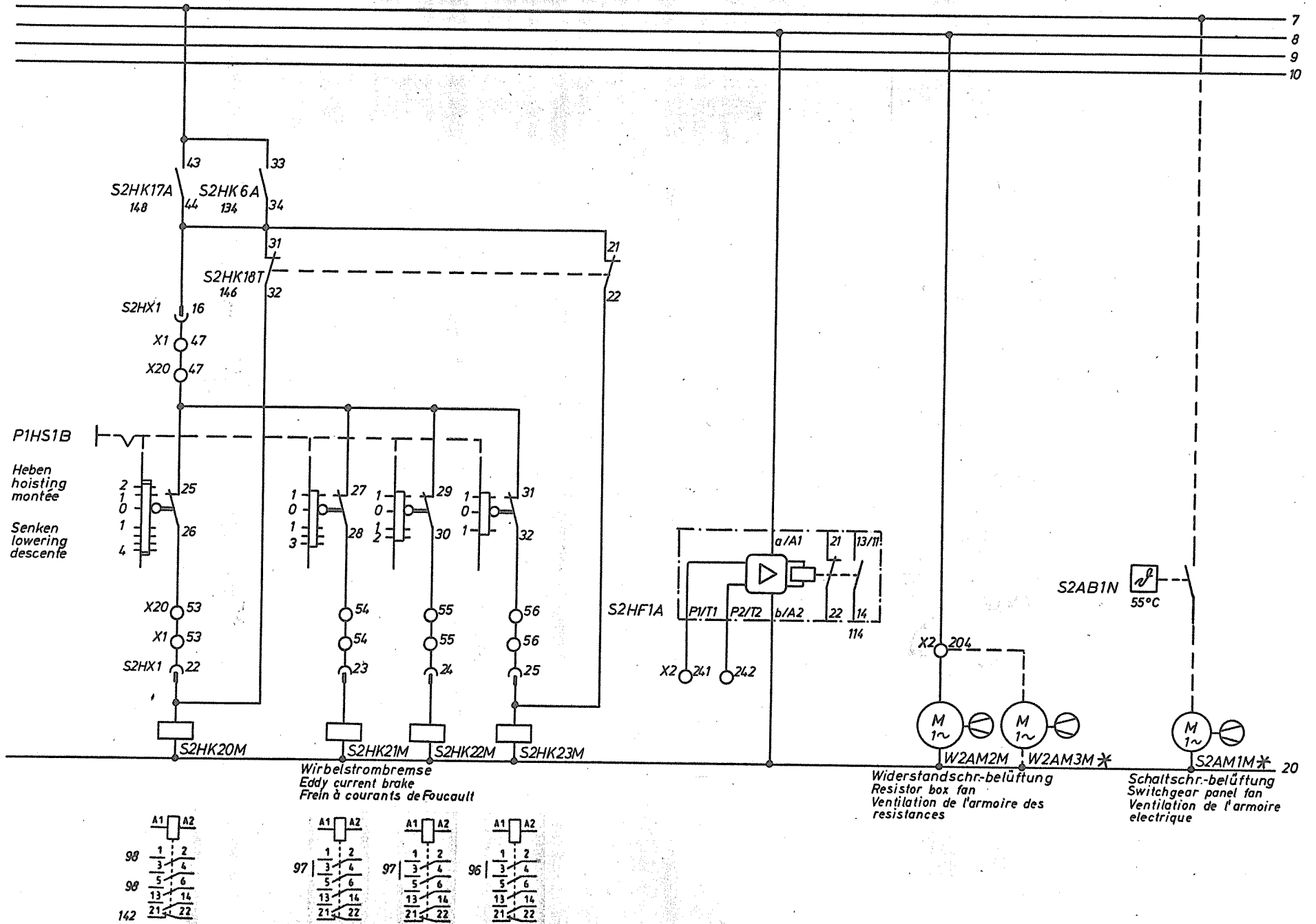

nach vorläufiger, nach Dritten zugänglich gemacht werden.
Zuwendungen verpflichten zu Schadensersatz
und sind bei Verstoß strafbar. (Urhebergesetz vom 9. 9. 1965)

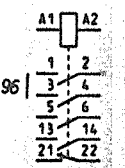
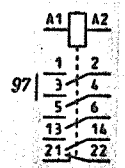
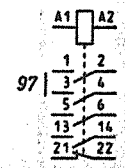
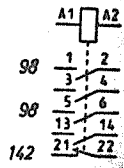

Méc. de levage
Hoist gear