

* = 10-NICHT SERIENMÄSSIG

S1

Alle Rechte vorbehalten. Nachdruck, Vervielfältigung und Verbreitung, auch auszugsweise, ist ohne schriftliche Genehmigung der Ellinger Biberach GmbH. Die Verantwortung für die Richtigkeit der Angaben liegt bei den Auftraggebern.

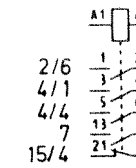
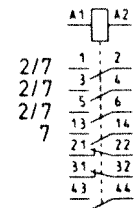
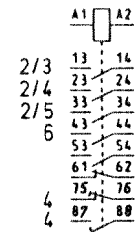
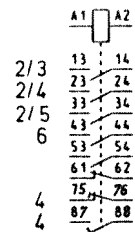
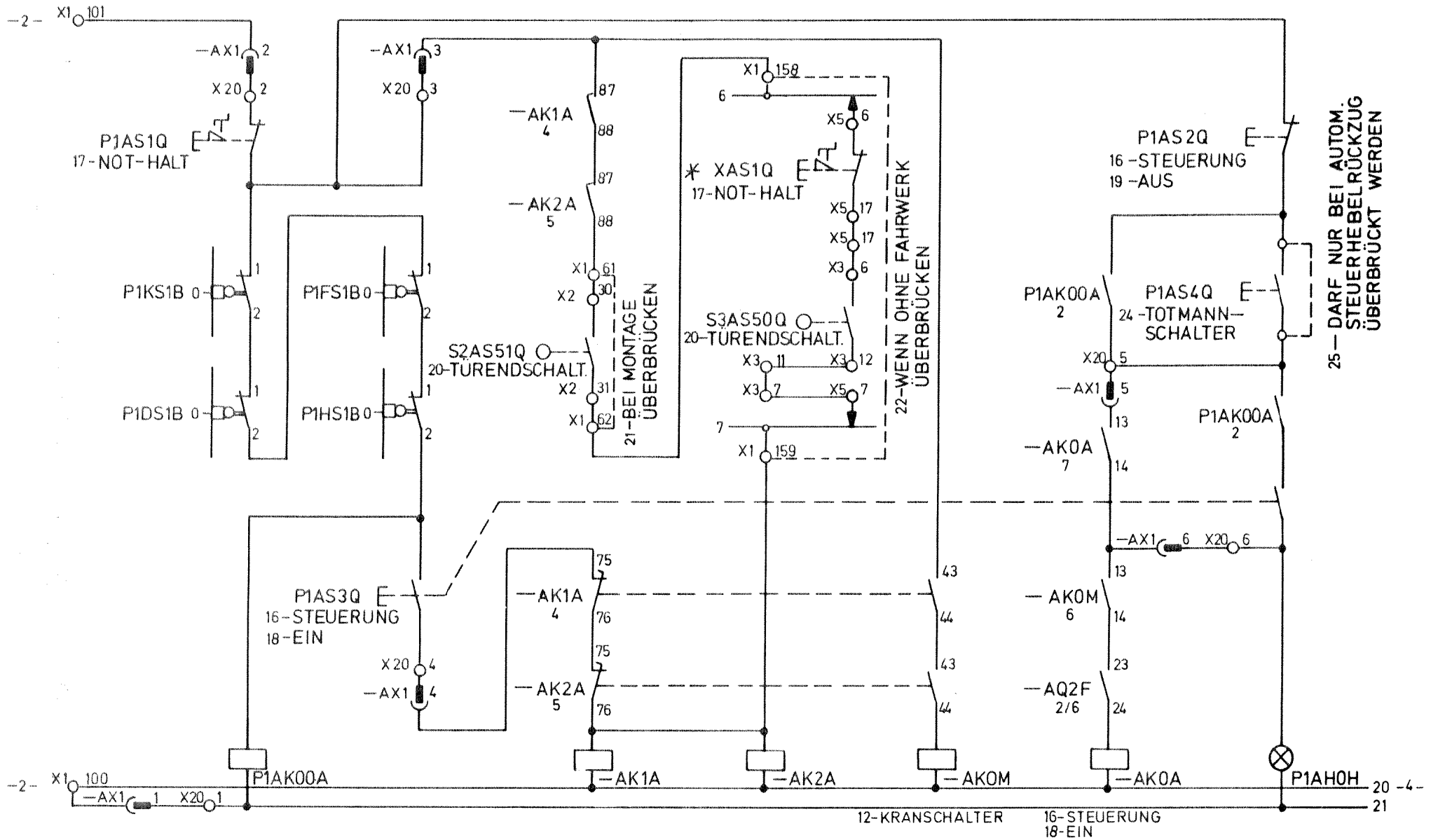

S1

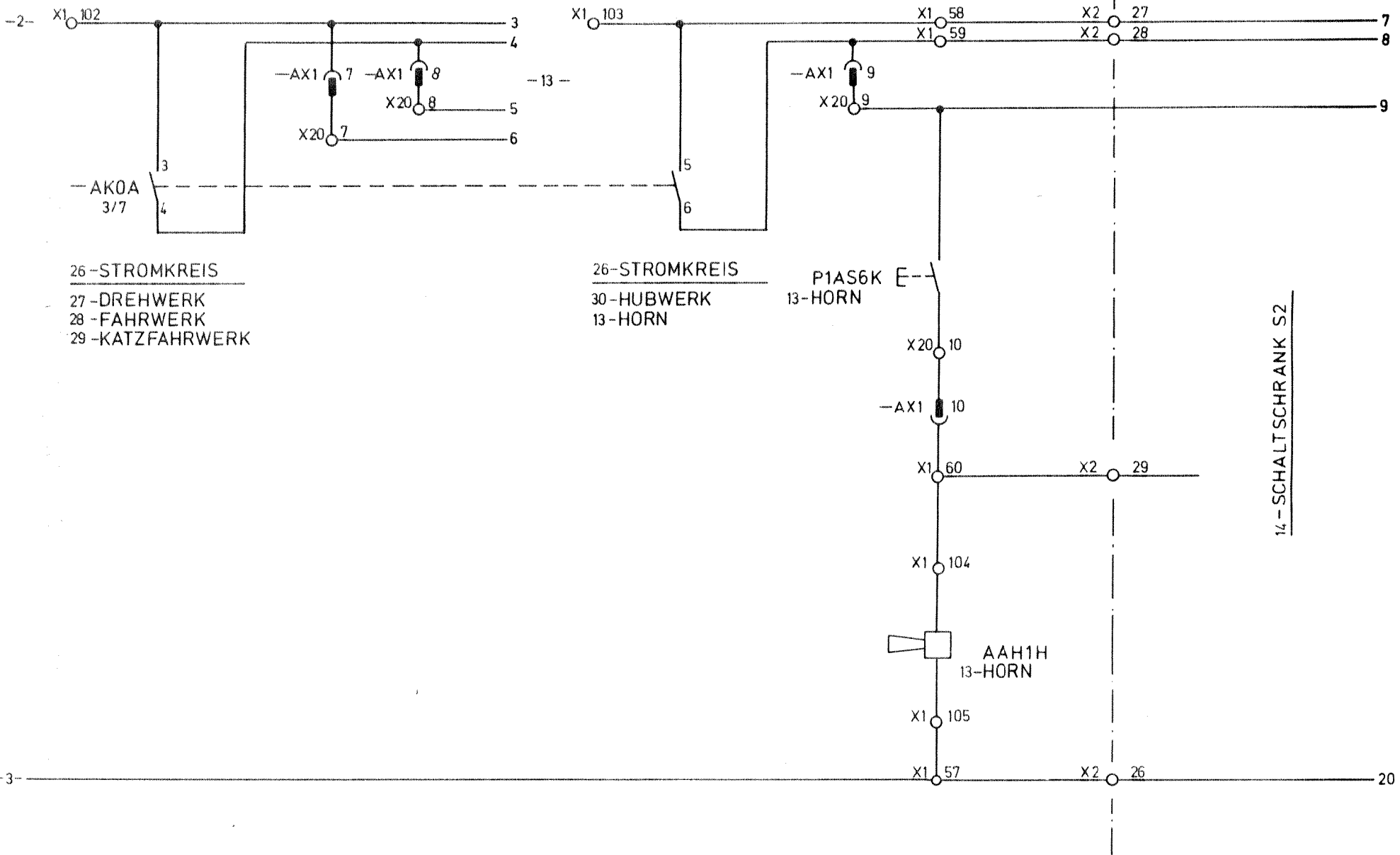

26-STROMKREIS
 27-DREHWERK
 28-FAHRWERK
 29-KATZFAHRWERK

26-STROMKREIS
 30-HUBWERK
 13-HORN

P1AS6K E
 13-HORN

AAH1H
 13-HORN

14-SCHALTSCHRANK S2

Diese Zeichnung zeigt eine schematische Darstellung der elektrischen Anlage.
 nach vorläufiger, nicht verbindlicher, Zustimmung der Beteiligten.
 Änderungen vorbehalten. Die Zeichnung ist Eigentum der Liemer-Werk Biberach GmbH.
 und wird bei Verlust der Originalzeichnung nicht ersetzt.

S1

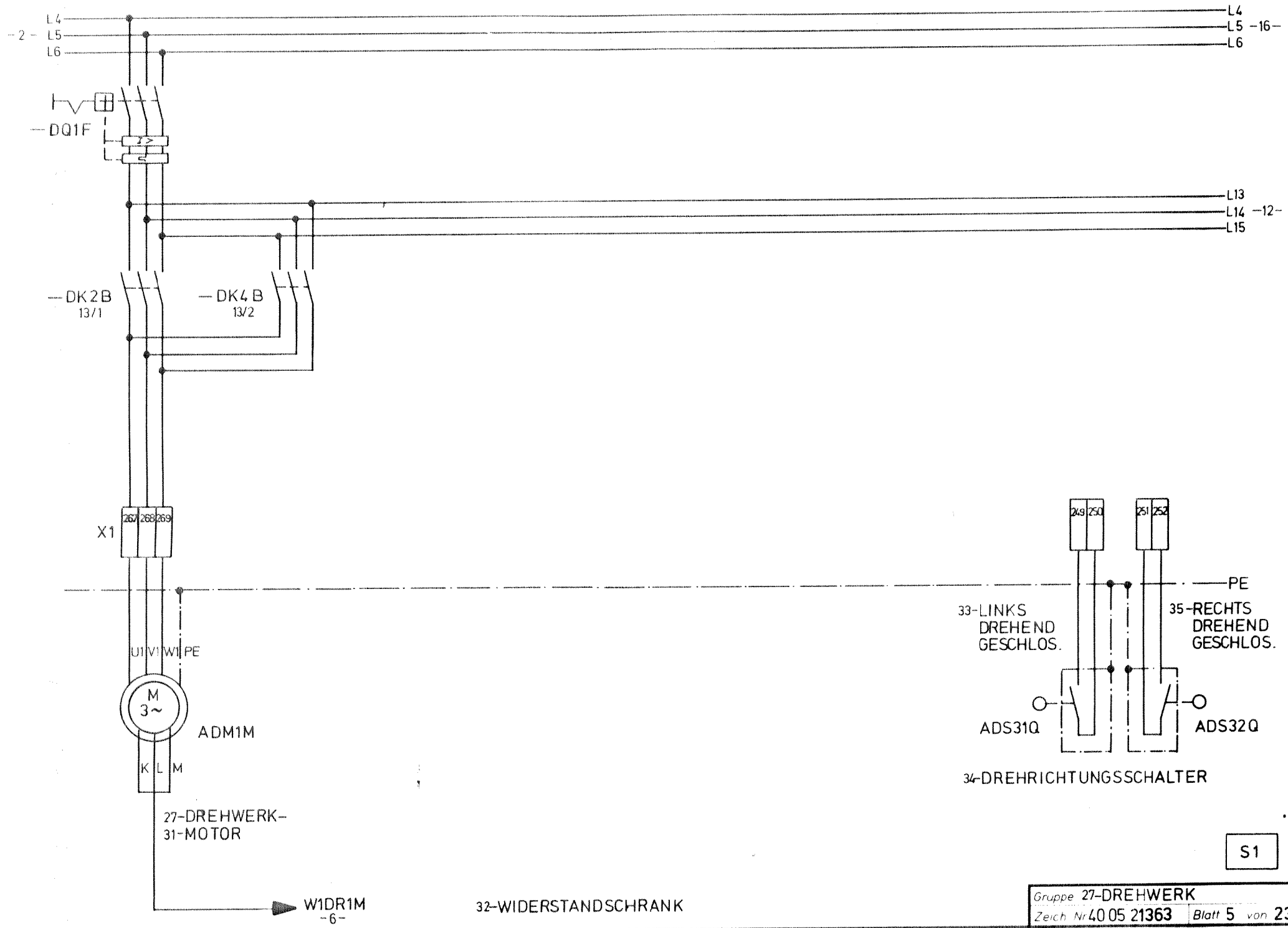

1. Die Abbildung zeigt die elektrische Schaltung des Motors ADM1M.
 2. Die Anschlüsse des Motors sind an den Anschlüssen des Widerstandsschranks W1DR1M anzuschließen.
 3. Die Anschlüsse des Motors sind an den Anschlüssen des Richtungs Schalters ADS31Q/ADS32Q anzuschließen.
 4. Die Anschlüsse des Motors sind an den Anschlüssen des Widerstandsschranks W1DR1M anzuschließen.
 5. Die Anschlüsse des Motors sind an den Anschlüssen des Richtungs Schalters ADS31Q/ADS32Q anzuschließen.

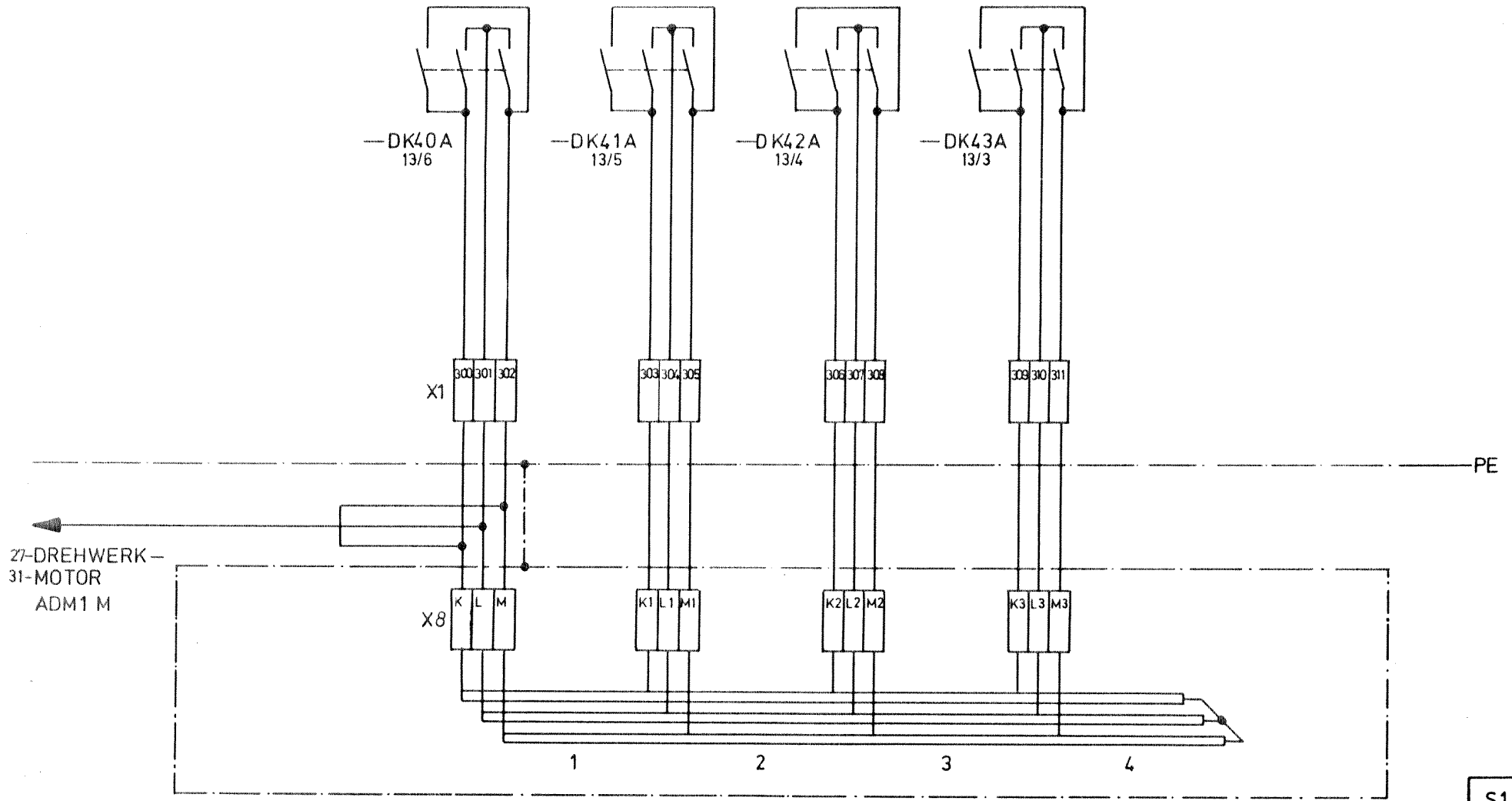

W1DR 1 M
32-WIDERSTANDSCHRANK

S1

Die Abbildung zeigt die elektrische Schaltung des Widerstandschranks für den 27-Drehwerk-Motor ADM1 M. Die Schaltung ist in vier Spalten unterteilt, die jeweils einen Motor (K1-M1 bis K4-M4) und einen Drehwerk (ADM1 M) darstellen. Die Stromversorgungsleitungen sind über die Schalter DK40A bis DK43A angeschlossen. Die Terminalblöcke X1 bis X4 sind mit den entsprechenden Motoranschlüssen verbunden. Die PE-Leitung stellt die Schutzerdung dar.

Alle Rechte vorbehalten. Nachdruck, Vervielfältigung und Verbreitung, auch auszugsweise, ist ohne schriftliche Genehmigung der Liebherr-Werke Biberach GmbH. Die in diesem Dokument enthaltenen Zeichnungen sind urheberrechtlich geschützt. Alle Rechte vorbehalten.

S1

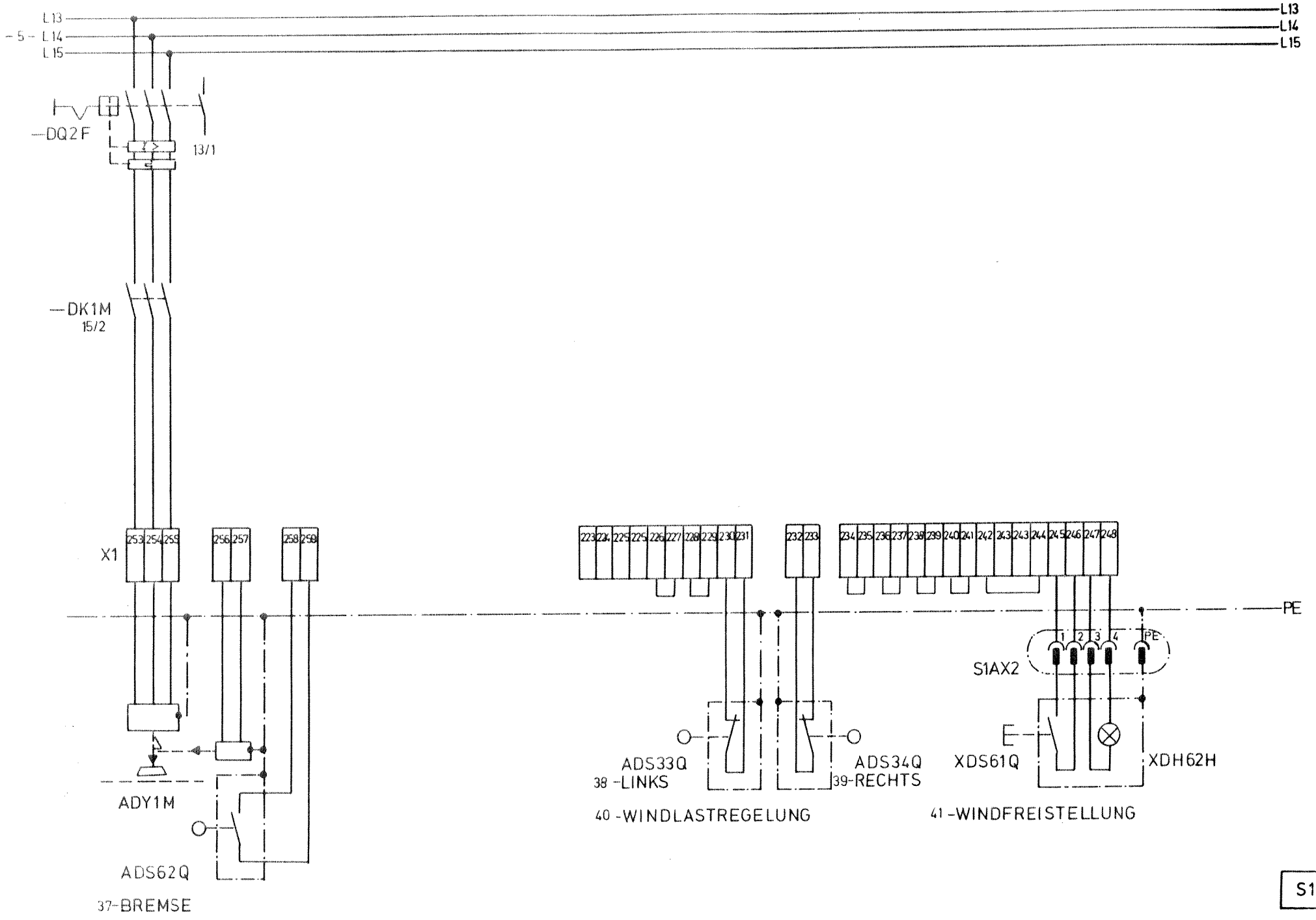

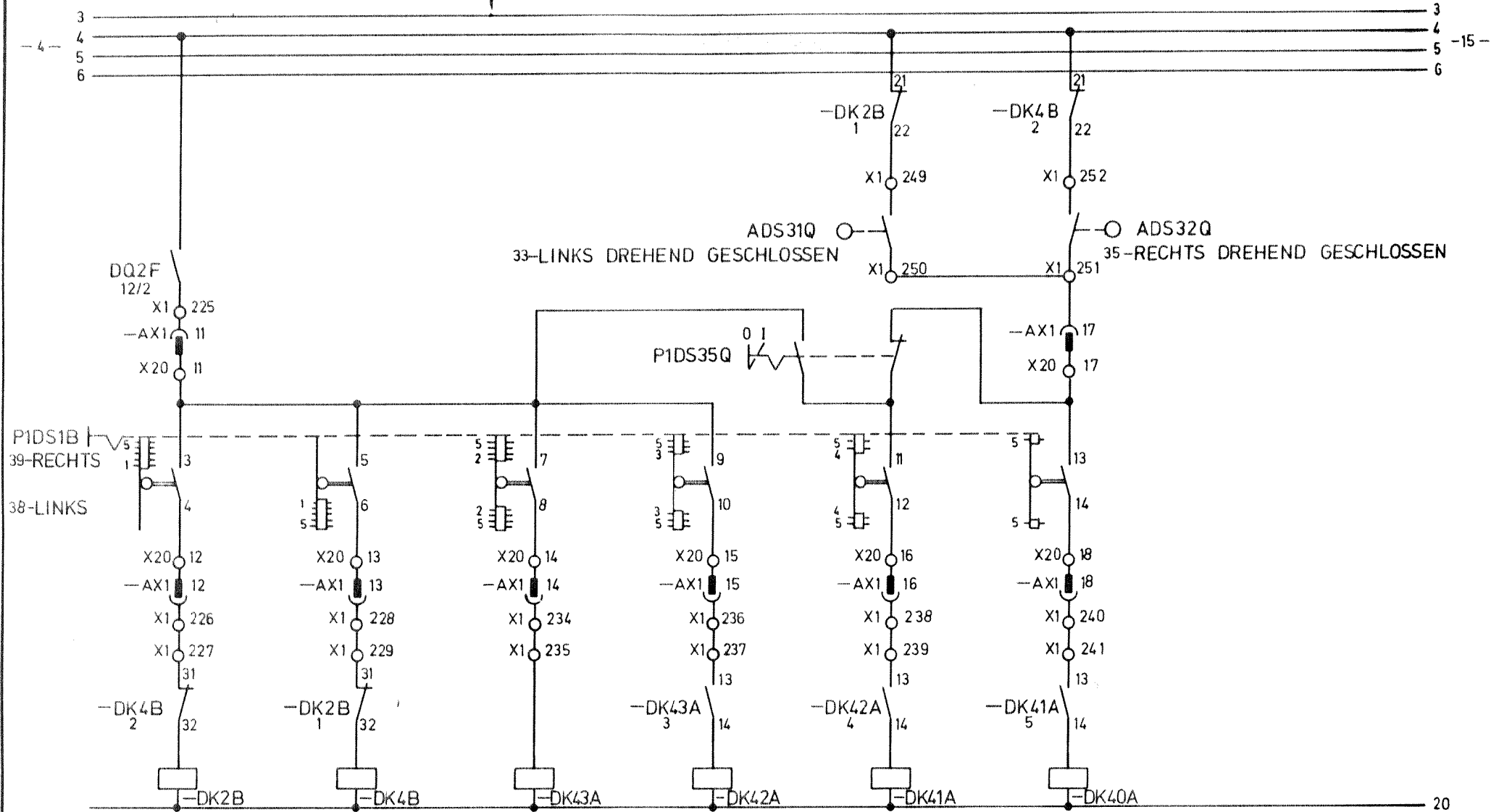

39-RECHTS

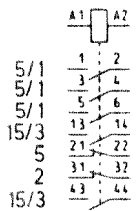

38-LINKS

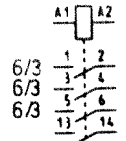
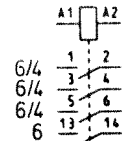
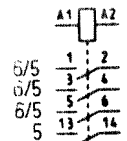
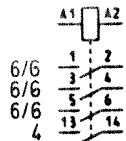
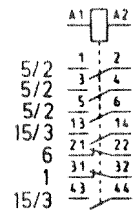

S1

Alle Zeichnungen sind als Eigentum der Liemer-Werke Biberach GmbH zu betrachten.
Nur in Verbindung mit dem Original zu verwenden. Nachdruck, Verbreitung,
Zurücksendung ohne schriftliche Genehmigung der Liemer-Werke Biberach GmbH
ist ausdrücklich untersagt. Bei Verstoß wird die Haftung für Schäden übernommen.
und sind bei Verstoß strafbar. Urheberrechtlich geschützt. 1984

S1

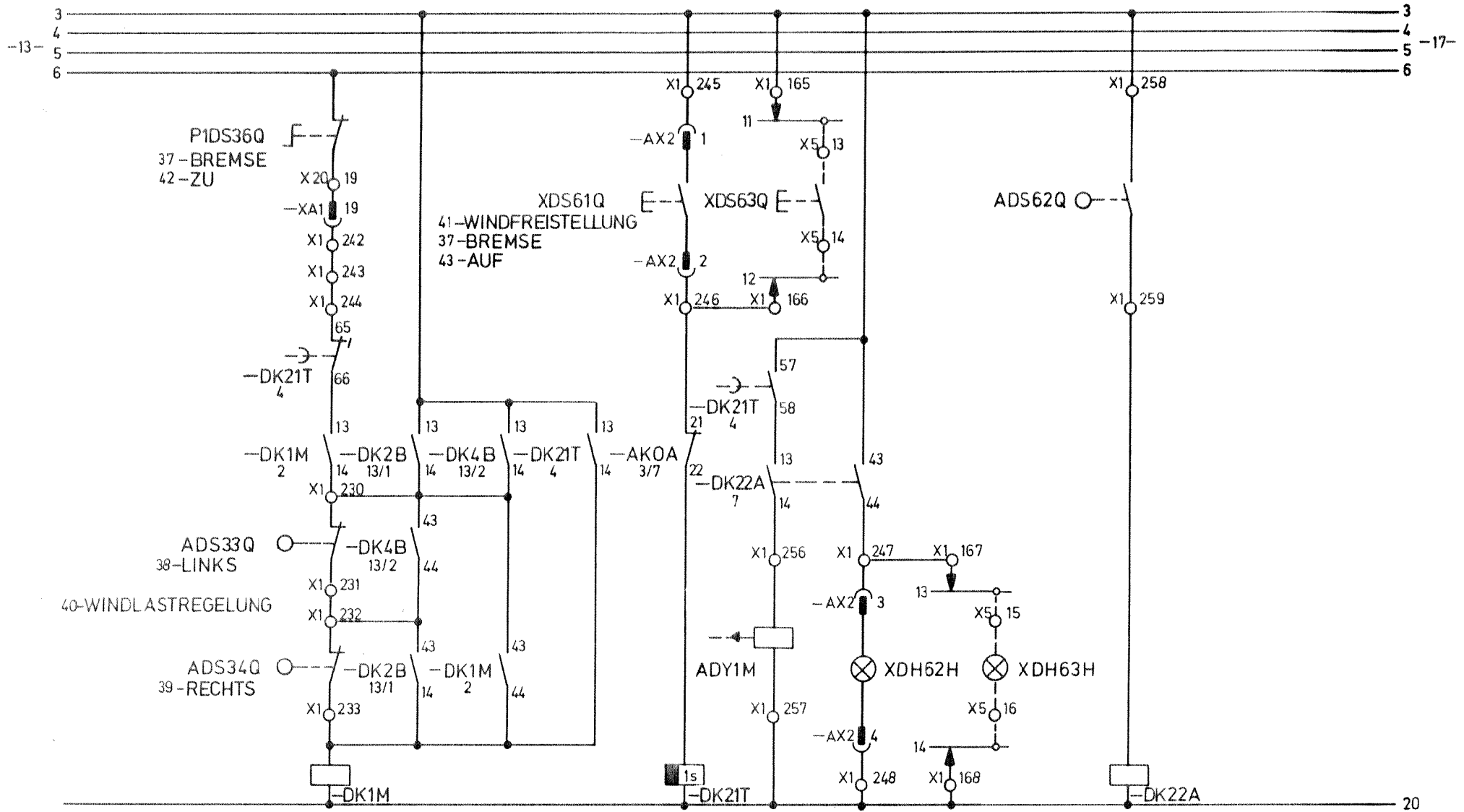

37-BREMSE

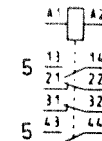
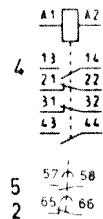
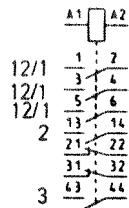

S1

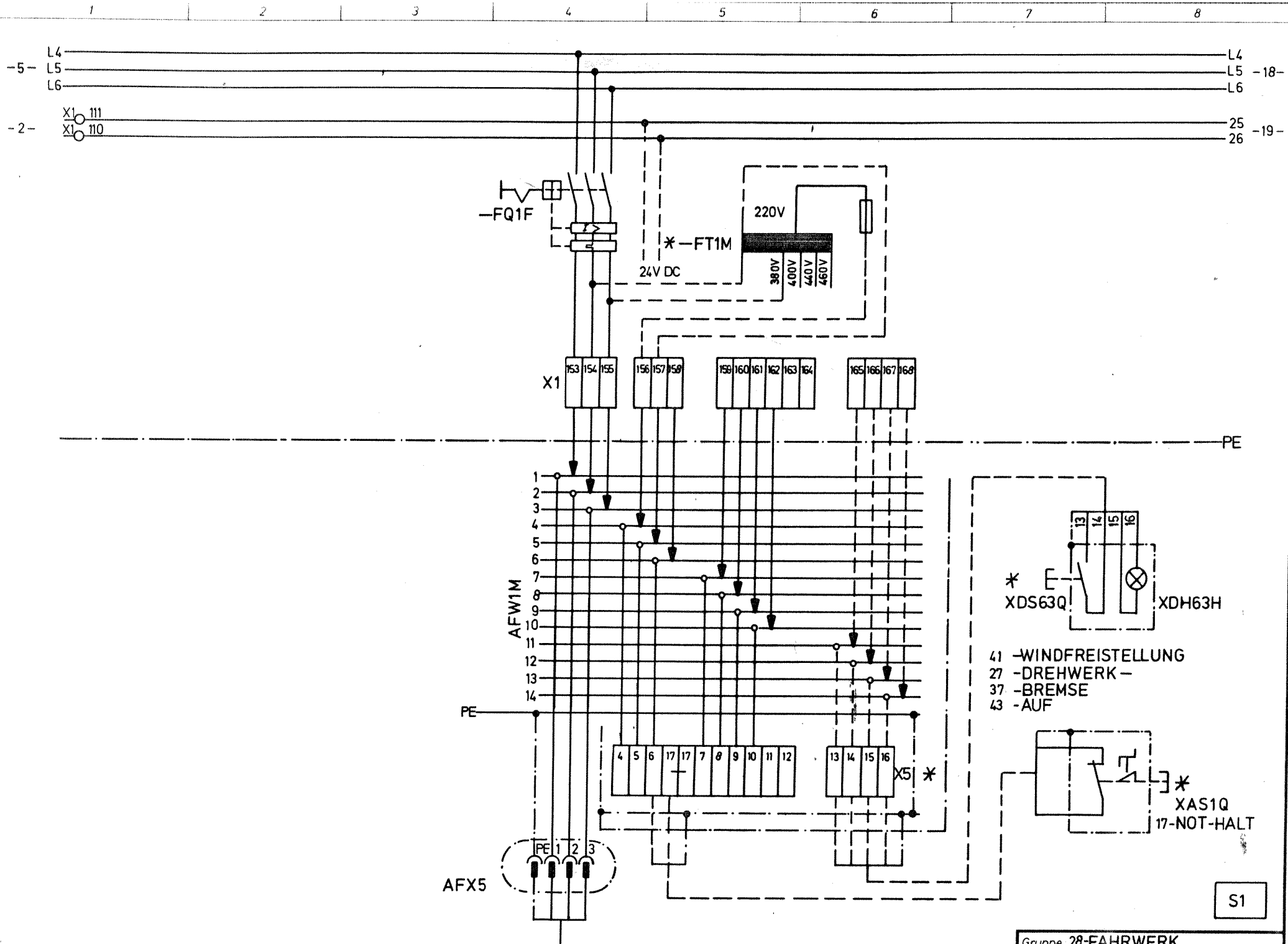

Diese Zeichnung darf ohne unsere Genehmigung weder kopiert, noch vervielfältigt, nach Dritten zugänglich gemacht werden. Änderungen verpflichten zu Schadensersatz und sind bei Vorsatz strafbar. (Urhebergesetz vom 9. 9. 1965)

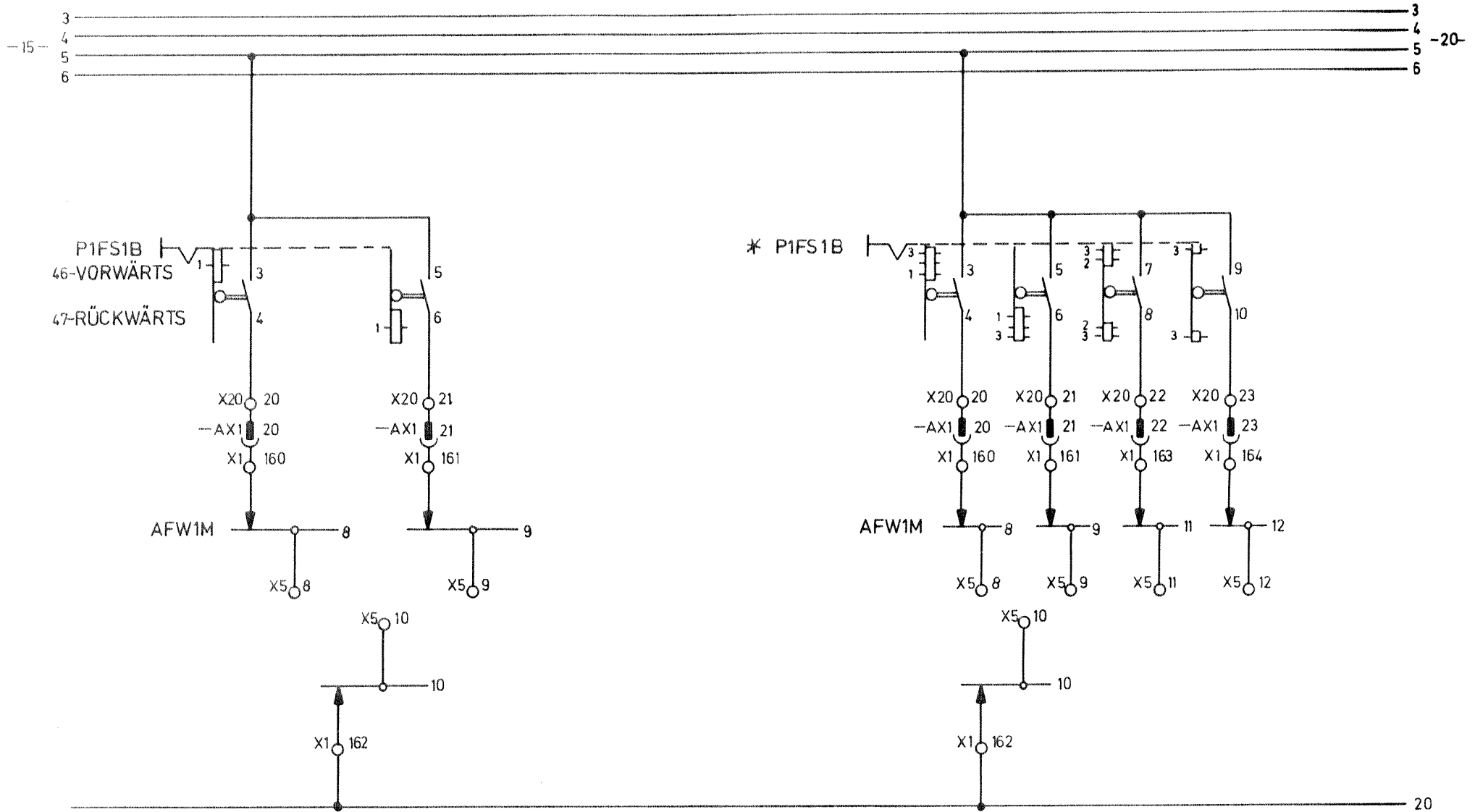

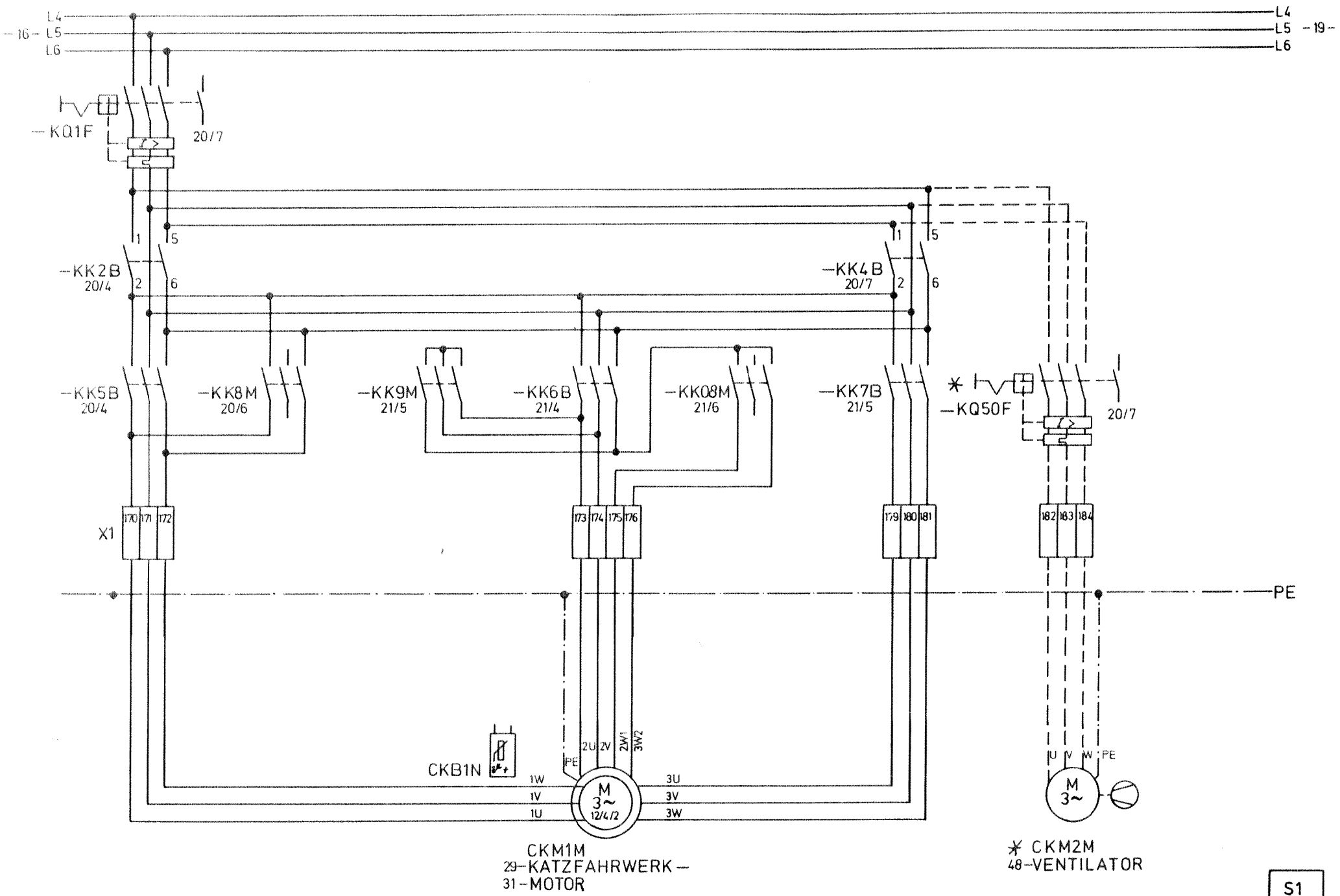

Diese Zeichnung darf nicht ohne schriftliche Genehmigung des Werks kopiert
 oder ververvielfältigt werden. Zugabe, Änderung, Ergänzung, Verändern
 oder Umänderungen werden nicht zulässig. Inhaber der Zeichnung
 sind bei vorsätzlicher Straftat. Urhebergesetz vom 9. 9. 1965

S1

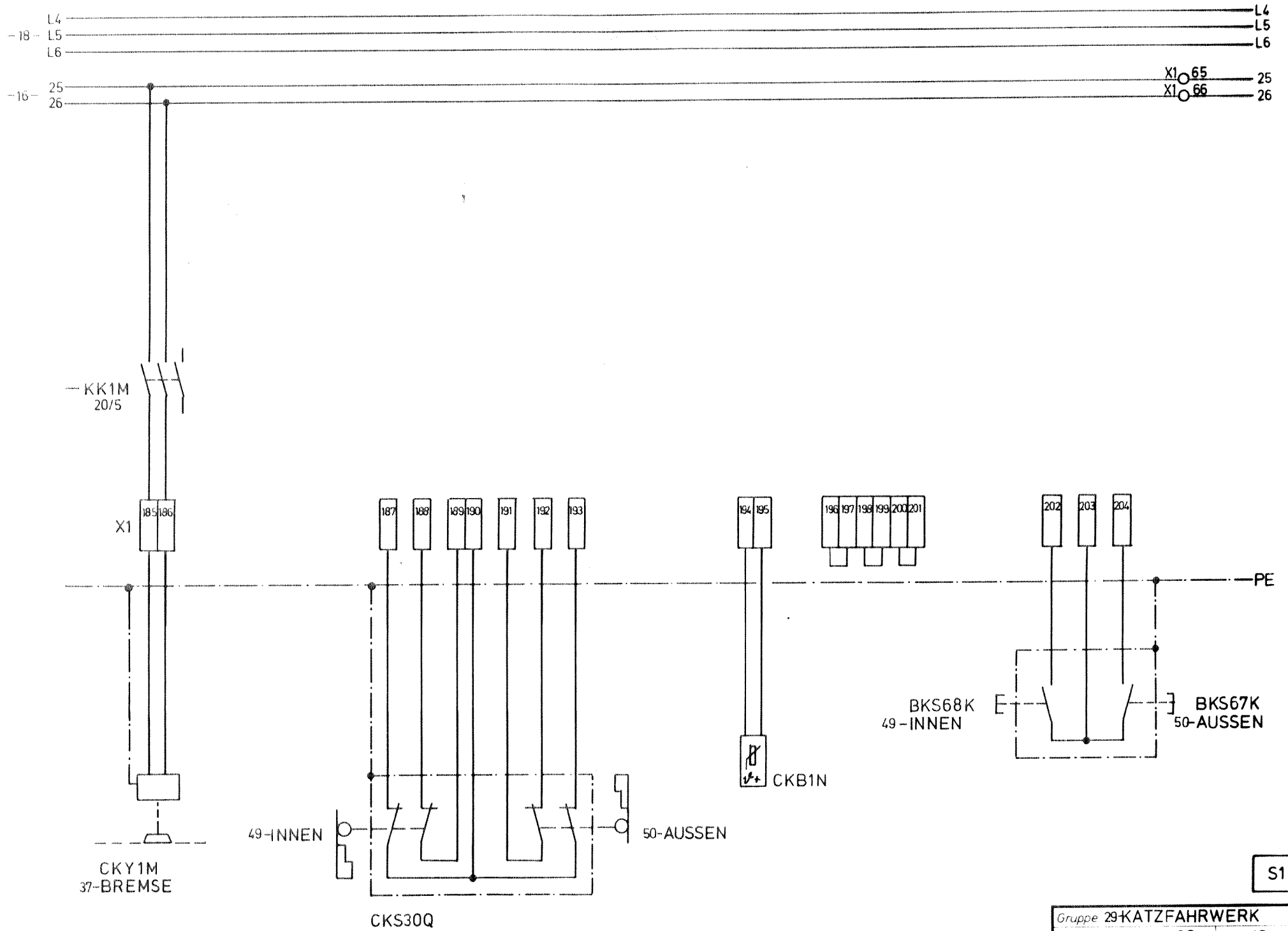

S1

Diese Zeichnung darf ohne schriftliche Genehmigung nicht weiterverbreitet werden. Die Verantwortung für die Richtigkeit der Zeichnung liegt bei der Fertigung. Änderungen sind nur durch schriftliche Anweisung möglich.

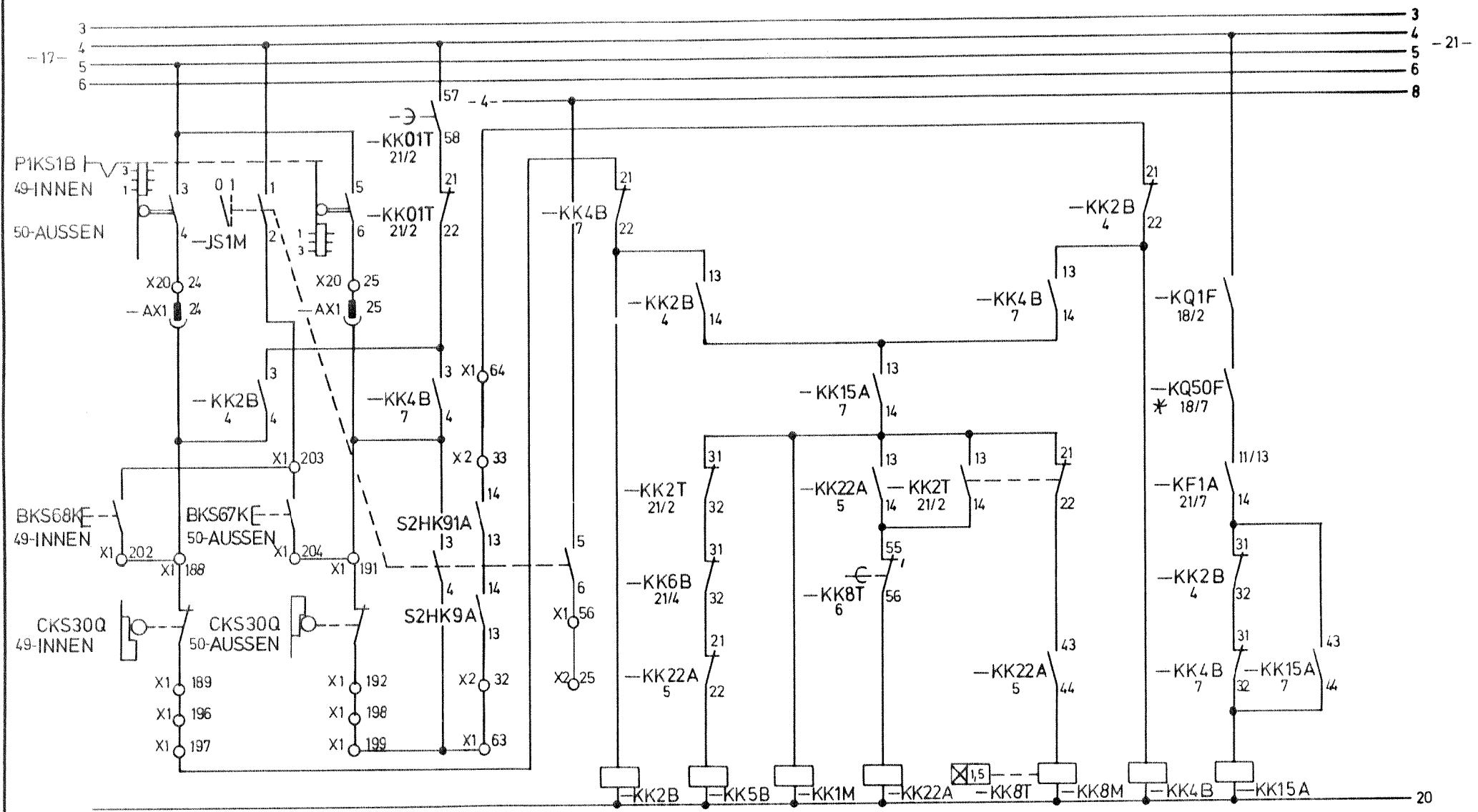

49-INNEN 51-STUFE 1 37-BREMSE

50-AUSSEN 52-STÖRUNG

S1JS1M 0= 73-BETRIEB
1= 74-MONTAGE

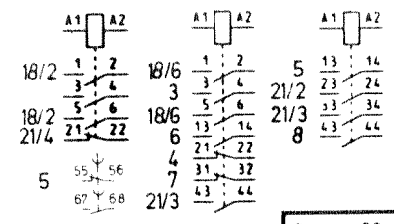
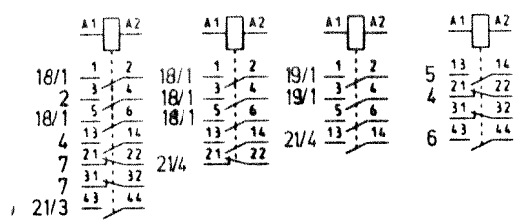

S1

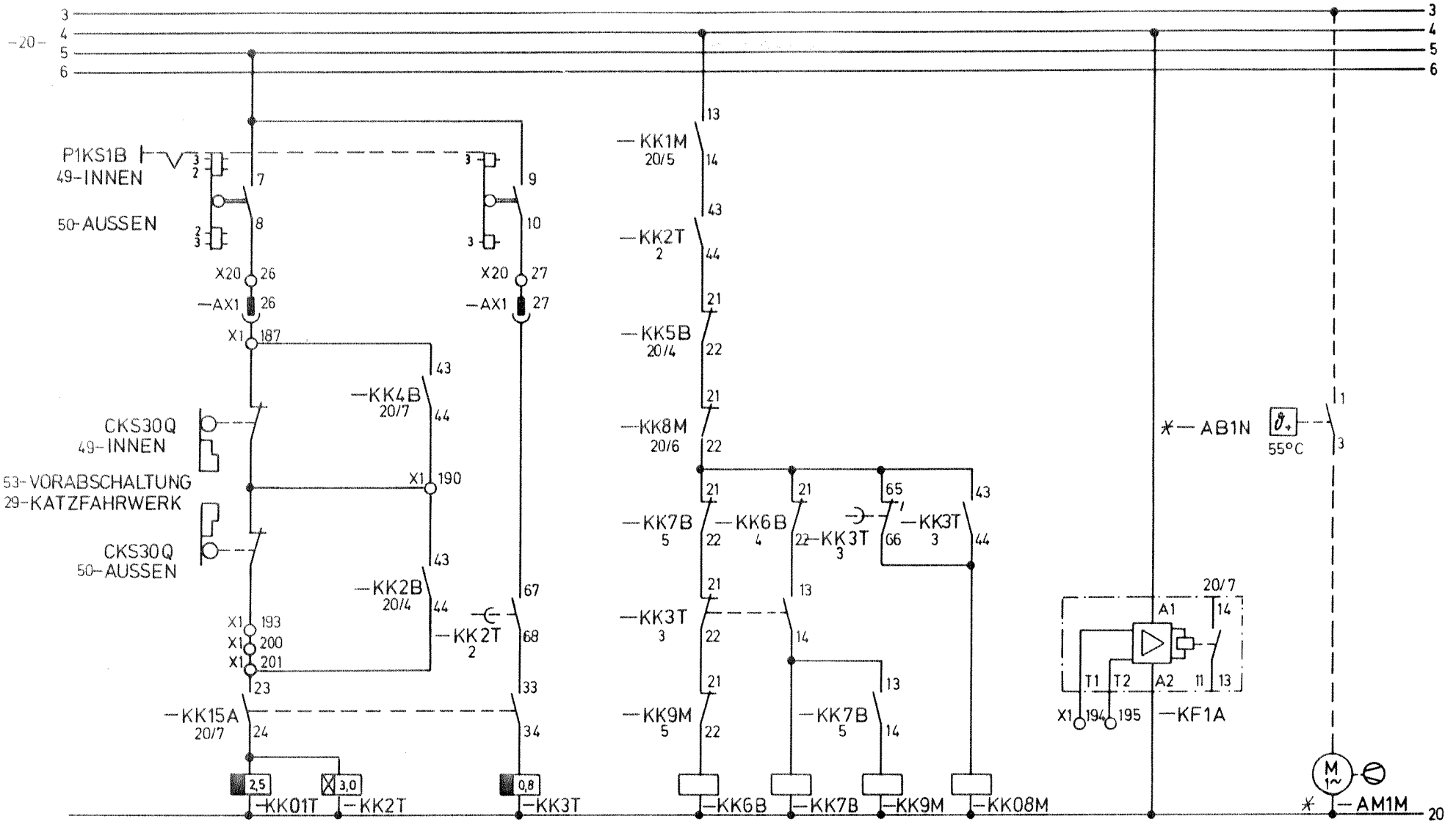

51-STUFE 2

51-STUFE 3

51-STUFE 2 51-STUFE 3

48-VENTILATOR
14-SCHALTSCHRANK S1

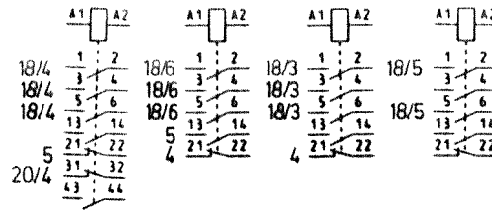
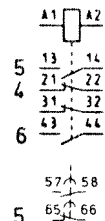
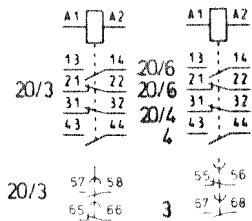

S1

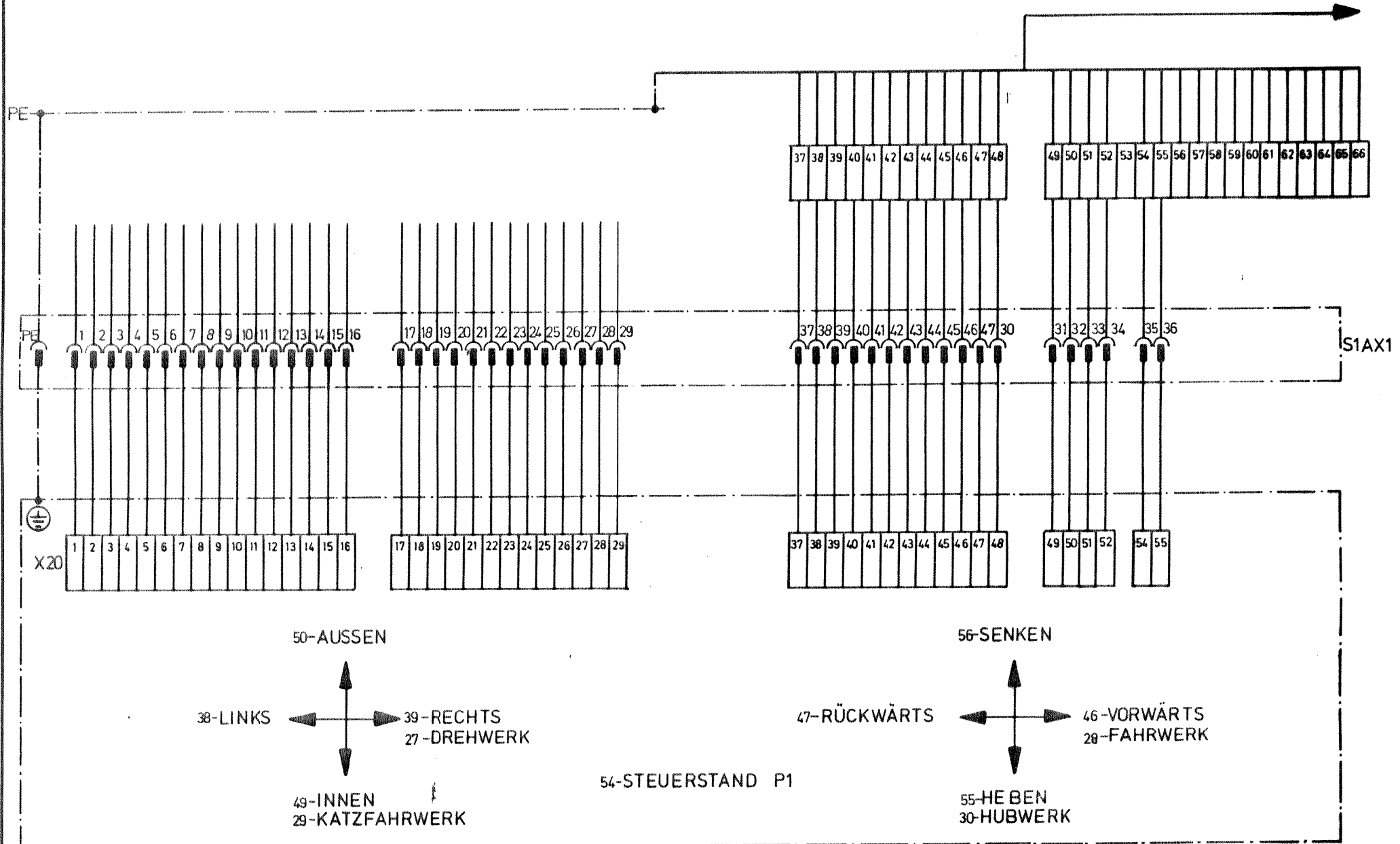

S1

Alle Zeichnung darf ohne unsere Genehmigung weder kopiert noch vervielfältigt, nach Dritten zugänglich gemacht werden. Zuwiderhandlungen verpflichten zu Schadenersatz und sind bei Vorsatz strafbar. Urhebergesetz vom 9. 9. 1965.

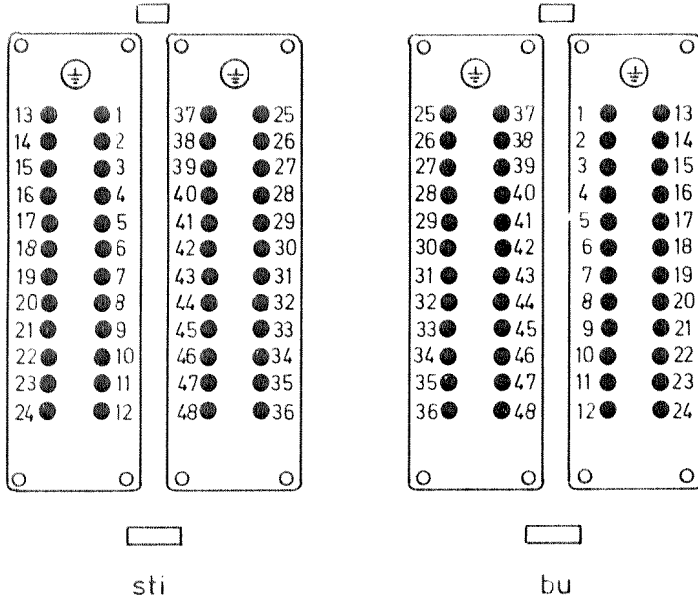

57-ANSICHT ANSCHLUSSEITE