

L4  
L5  
L6  
L11  
L12

Schützfolge										
Stellung	HK2B	HK4B	HK1M	HK3A	HK2A	HK4A	HK4Q	HK2M	HK2M	HK23M
6	○		○	○	⊗	⊗	⊗			
5	○		○	○	⊗	⊗				
4	○		○	○	⊗					
3	○		○	○						
2	○		○	○				○		
Heben 1	○		○	○				○	○	○
Nullstellung 0	⊗			○				○	○	⊗
Senken 1			○					○	○	○
2		○	○					○	○	○
3		○	○					○	○	
4		○	○	○				○		
5		○	○	○	⊗					
6		○	○	○						

- Schütz eingeschaltet
- ⊗ Schütz schaltet verzögert ein
- ⊙ Schütz schaltet verzögert aus

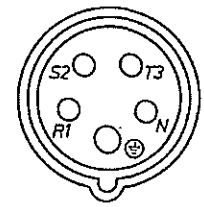
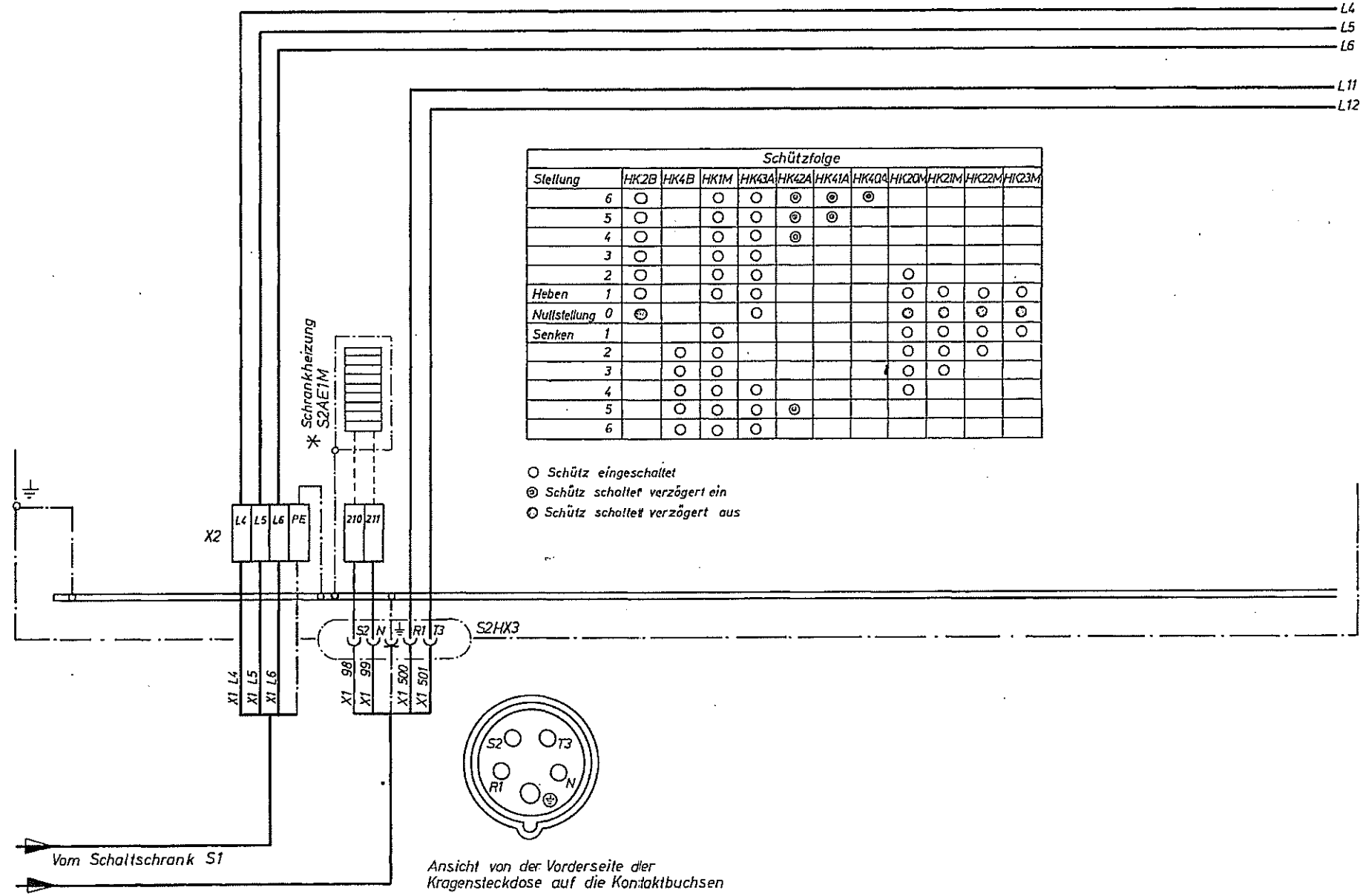

Ansicht von der Vorderseite der Kragensteckdose auf die Kontaktbuchsen

Vom Schaltschrank S1

\* S2AE1M  
Schranksheizung

\* Nicht serienmäßig

Diese Zeichnung darf ohne unsere Genehmigung weder kopiert, noch vervielfältigt, noch Dritten zugänglich gemacht werden. Zuwiderhandlungen verpflichten zu Schadenersatz und sind bei Vorsatz strafbar. (Urhebergesetz vom 9. 9. 1965)

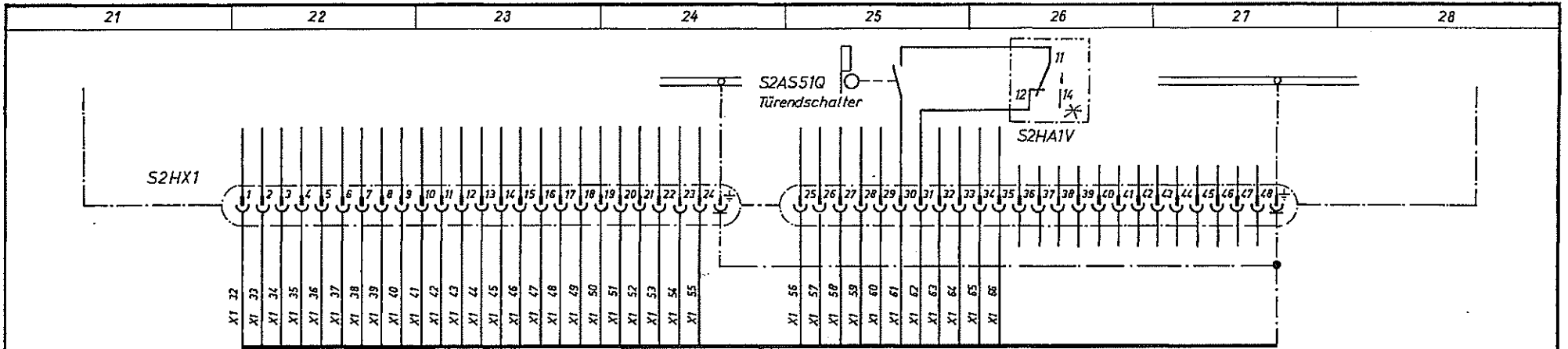

Vom Schaltschrank S1

Ansicht - Anschlußseite

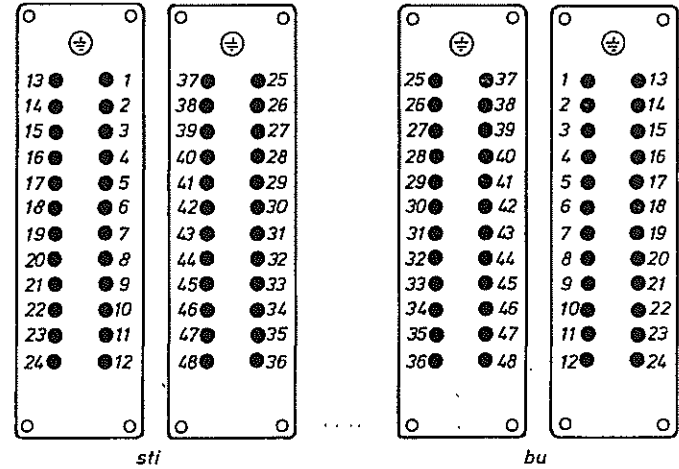

Diese Zeichnung darf ohne unsere Genehmigung weder kopiert,  
 noch vervielfältigt, noch Dritten zugänglich gemacht werden.  
 Zuwiderhandlungen verpflichten zu Schadenersatz  
 und sind bei Vorsatz strafbar. (Urhebergesetz vom 9. 9. 1965)

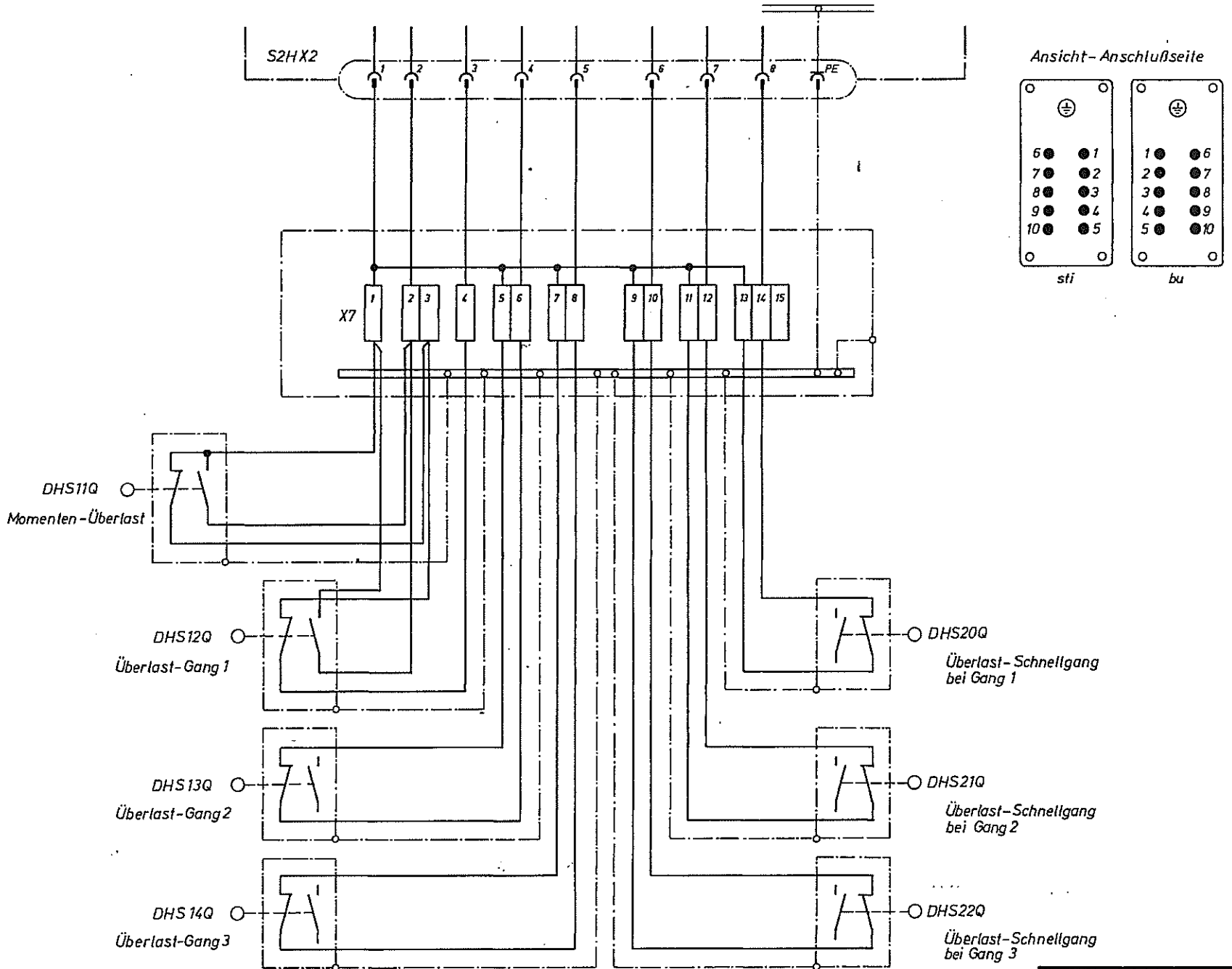

Diese Zeichnung darf ohne unsere Genehmigung weder kopiert,  
 noch vervielfältigt, noch Driften zugänglich gemacht werden.  
 Zuwiderhandlungen verpflichten zu Schadenersatz  
 und sind bei Verstoß strafbar. (Urhebergesetz vom 9. 9. 1965)

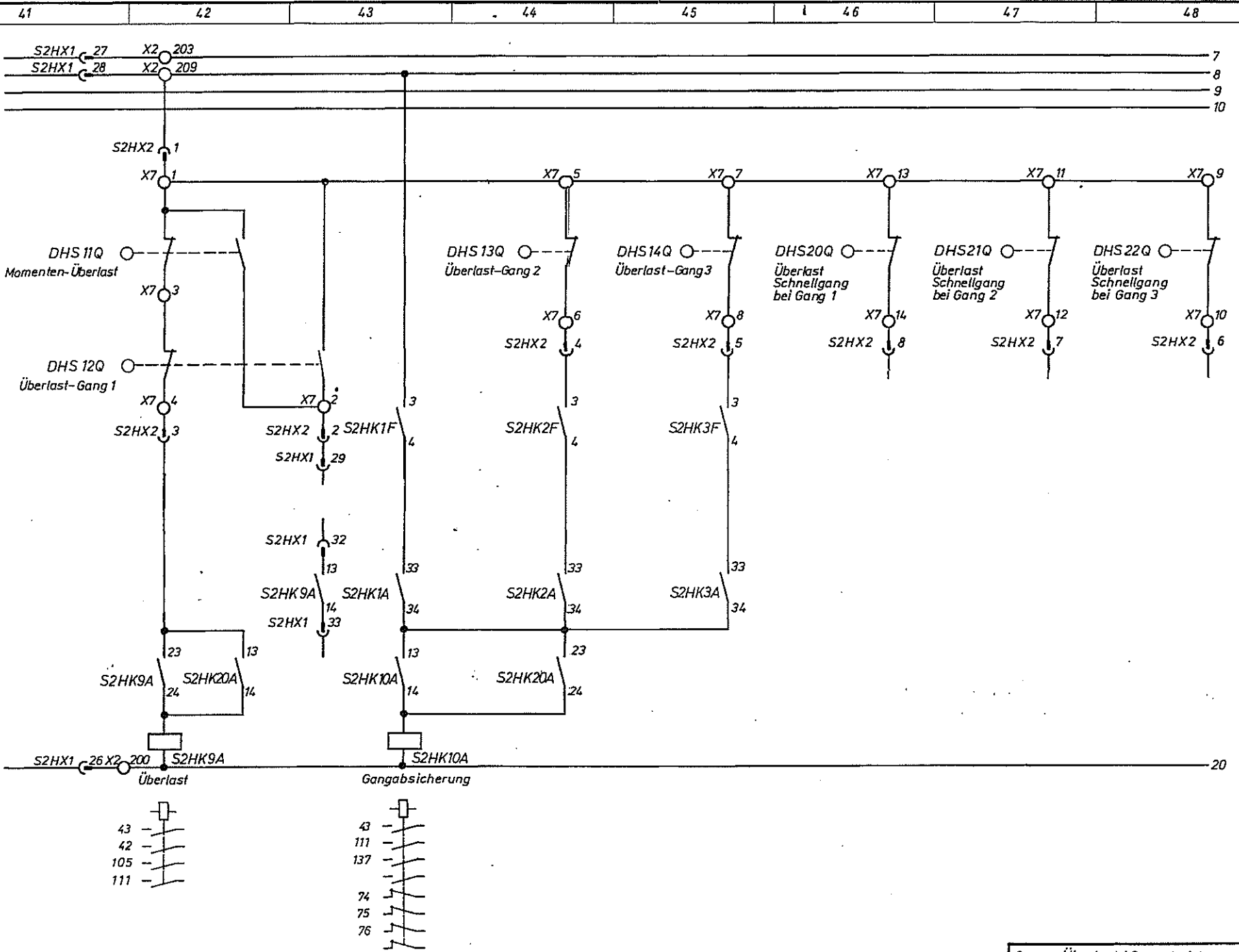

Diese Zeichnung darf ohne unsere Genehmigung weder kopiert,  
 noch vervielfältigt, noch Drillen zugänglich gemacht werden.  
 Zuwiderhandlungen verpflichten zu Schadenersatz  
 und sind bei Vorsatz strafbar. (Urhebergesetz vom 9. 9. 1965)

LIEBHERR-WERK  
RIEBERACH GMBH

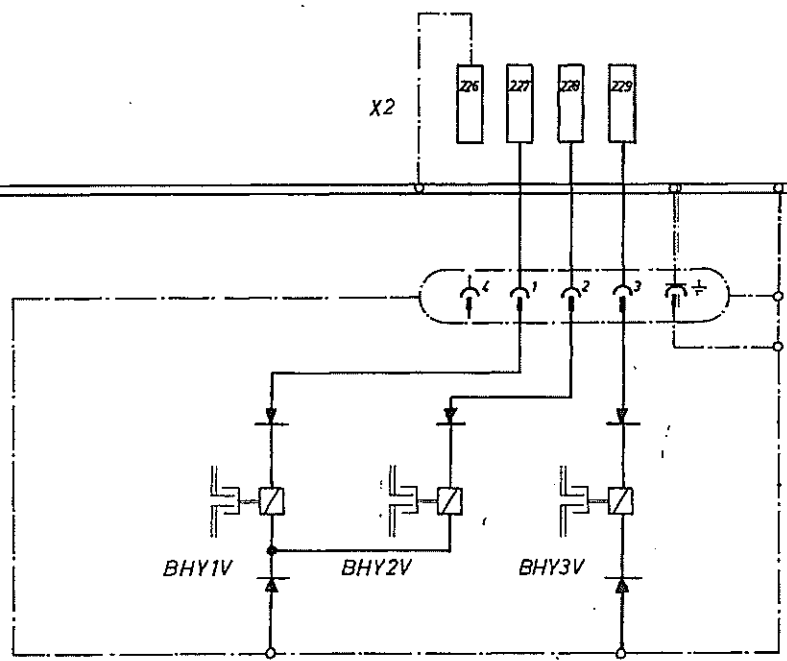
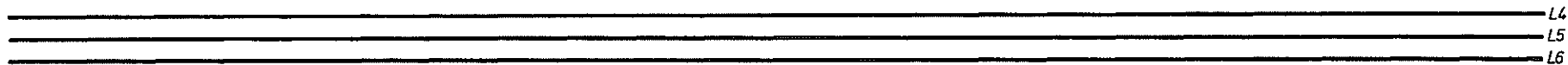

Hubwerkgetriebe  
Hoist Gearbox

Diese Zeichnung darf ohne unsere Genehmigung weder kopiert,  
noch vervielfältigt, noch Dritten zugänglich gemacht werden.  
Zwischenhandlungen verpflichten zu Schadenersatz  
und sind bei Vorsatz strafbar. (Urhebergesetz vom 9. 9. 1965)

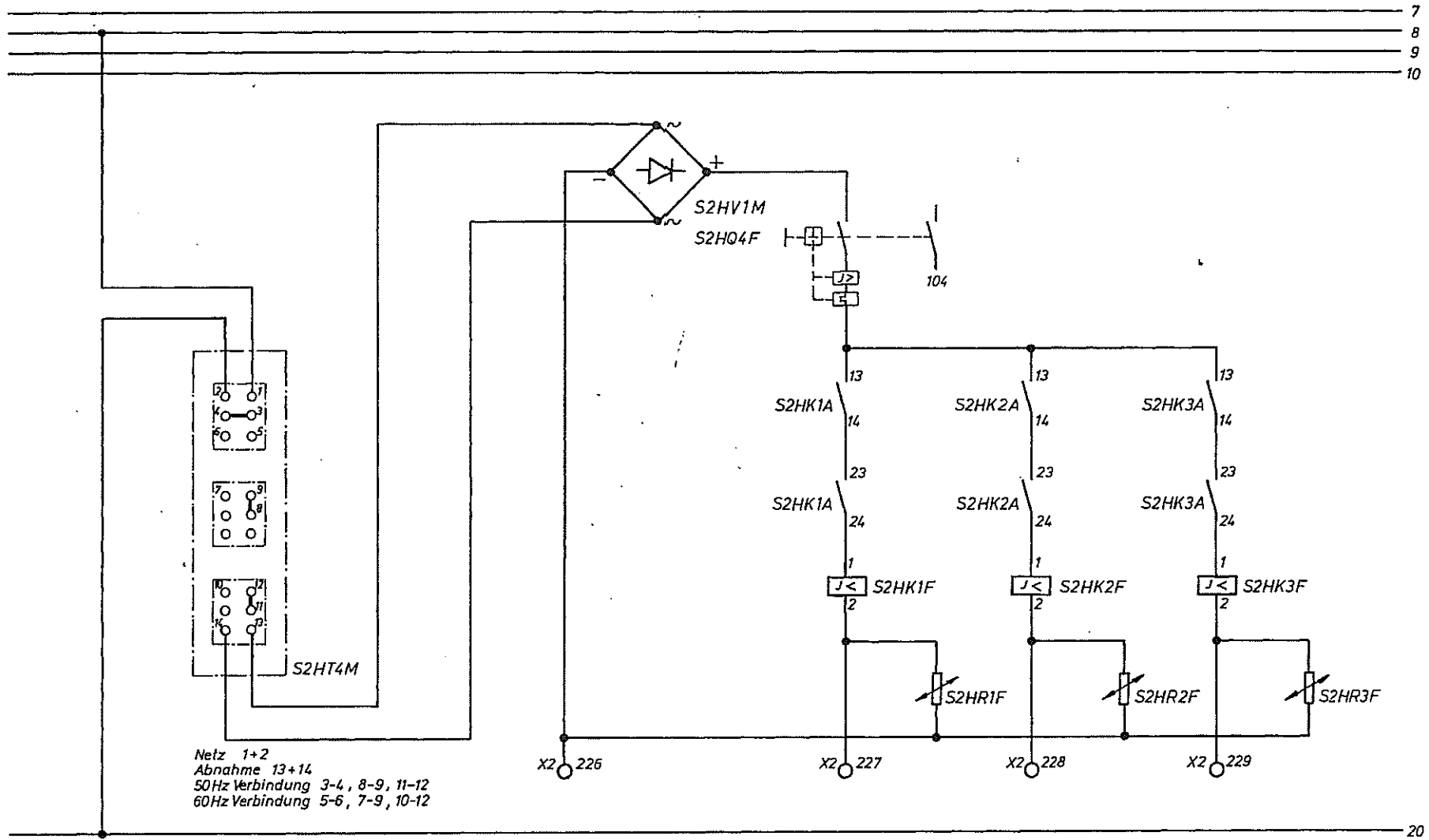

Netz 1+2  
 Abnahme 13+14  
 50 Hz Verbindung 3-4, 8-9, 11-12  
 60 Hz Verbindung 5-6, 7-9, 10-12

Spannungskonstanthalter

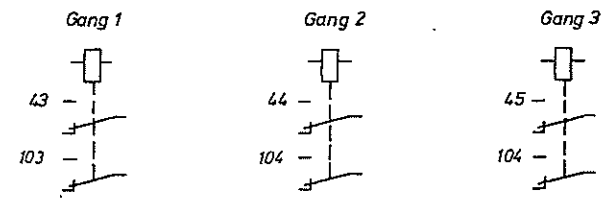

Diese Zeichnung darf ohne unsere Genehmigung weder kopiert,  
 noch vervielfältigt, nach Dritten zugänglich gemacht werden.  
 Zuwiderhandlungen verpflichten zu Schadenersatz  
 und sind bei Vorsatz strafbar. (Urhebergesetz vom 9. 9. 1965)

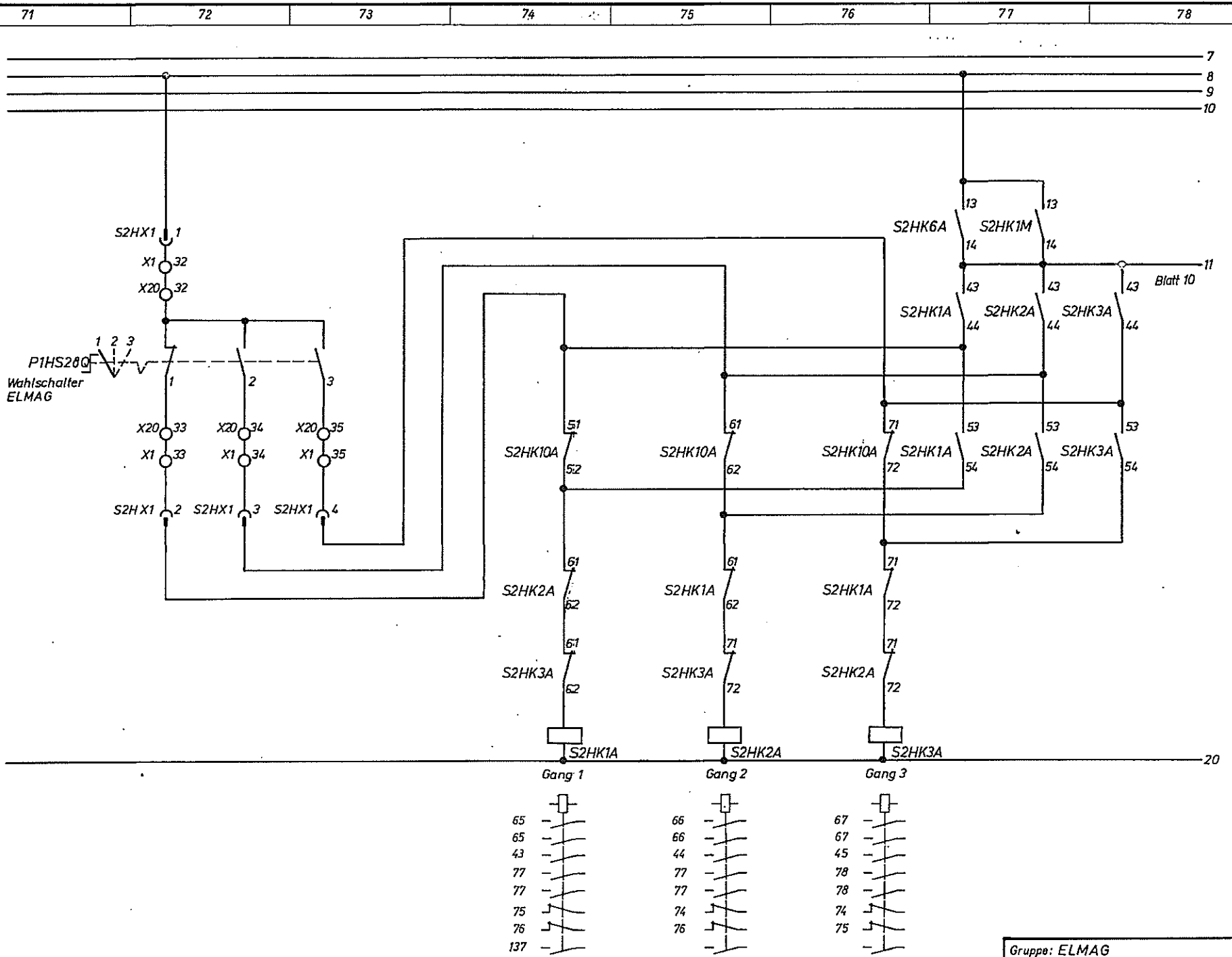

Diese Zeichnung darf ohne unsere Genehmigung weder kopiert,  
 noch vervielfältigt, noch Dritten zugänglich gemacht werden.  
 Zuwiderhandlungen verpflichten zu Schadenersatz  
 und sind bei Vorsatz strafbar. (Urhebergesetz vom 9. 9. 1965)





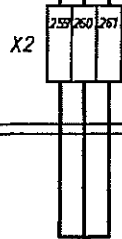
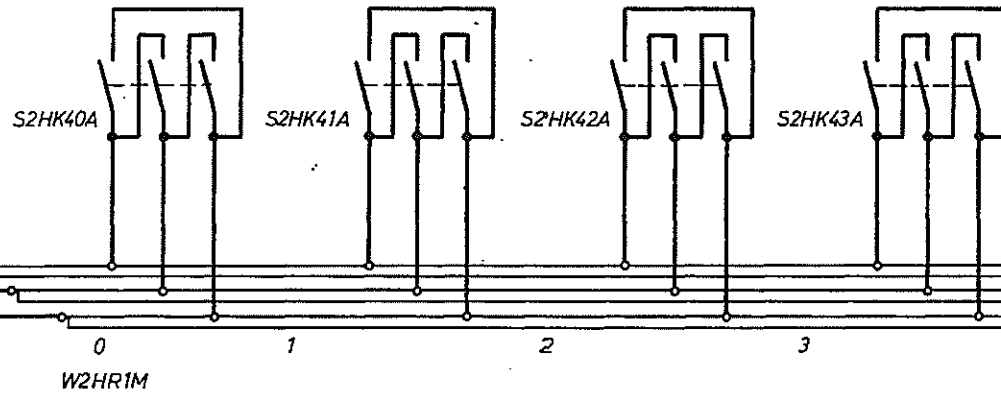
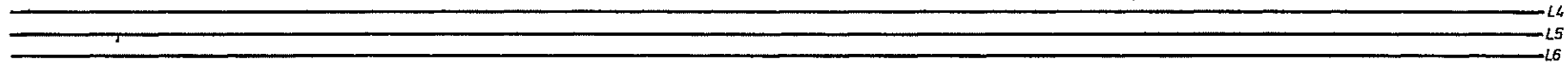

Zum Hubwerkmotor  
BHM1M

Diese Zeichnung darf ohne unsere Genehmigung weder kopiert,  
 noch vervielfältigt, noch Driften zugänglich gemacht werden.  
 Zuwiderhandlungen verpflichten zu Schadenersatz  
 und sind bei Vorsatz strafbar. (Urhebergesetz vom 9. 9. 1965)

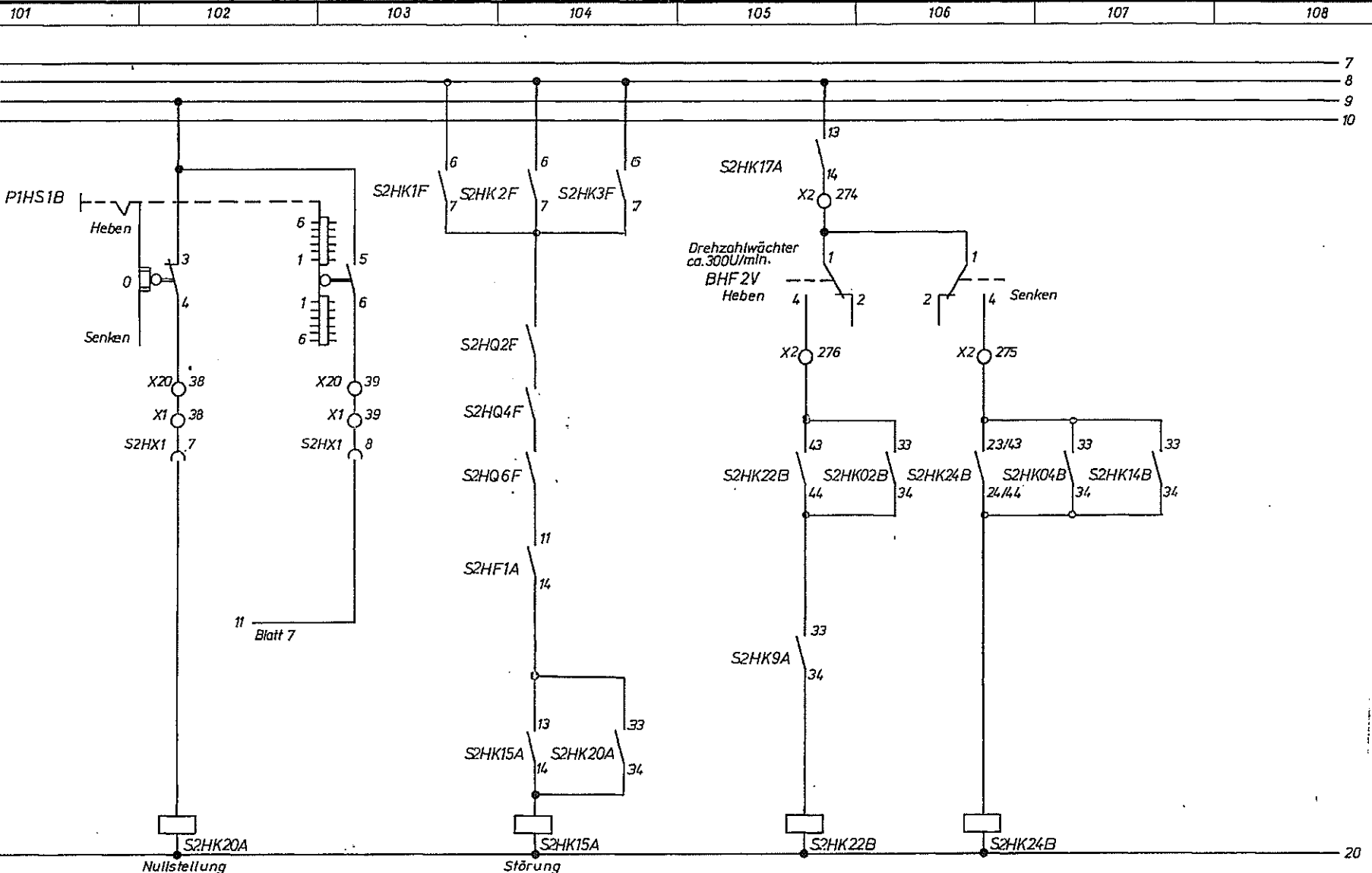

Nullstellung

Störung

S2HK22B

S2HK24B

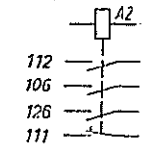
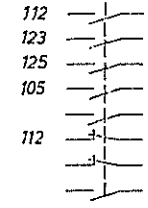
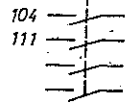
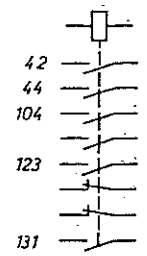

Diese Zeichnung darf ohne unsere Genehmigung weder kopiert,  
 noch vervielfältigt, noch Dritten zugänglich gemacht werden.  
 Zuwiderhandlungen verpflichten zu Schadenersatz  
 und sind bei Vorsatz strafbar. (Urhebergesetz vom 9. 9. 1965)

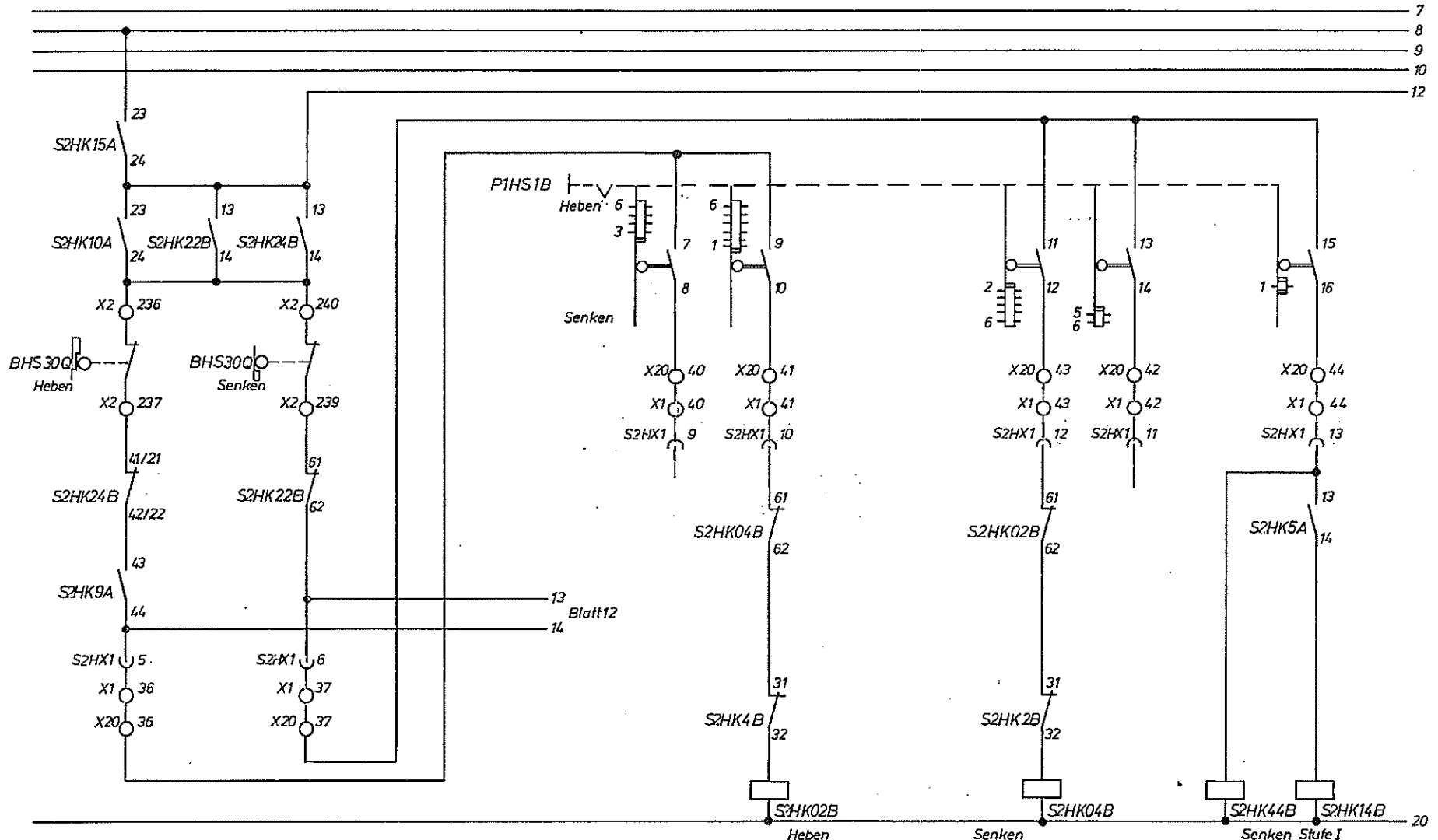

P1HS1B

Heben

Senken

Blatt 12

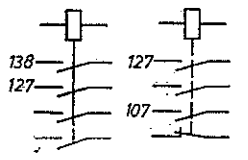
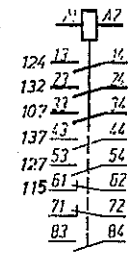
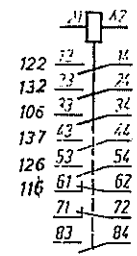

Diese Zeichnung darf ohne unsere Genehmigung weder kopiert, noch vervielfältigt, noch Dritten zugänglich gemacht werden. Zuwiderhandlungen verpflichten zu Schadenersatz und sind bei Verstoß strafbar. (Urhebergesetz vom 9. 9. 1965)

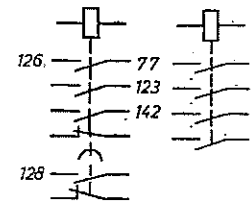
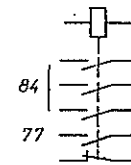
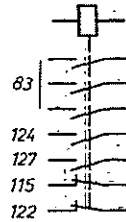
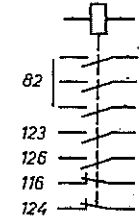
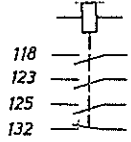
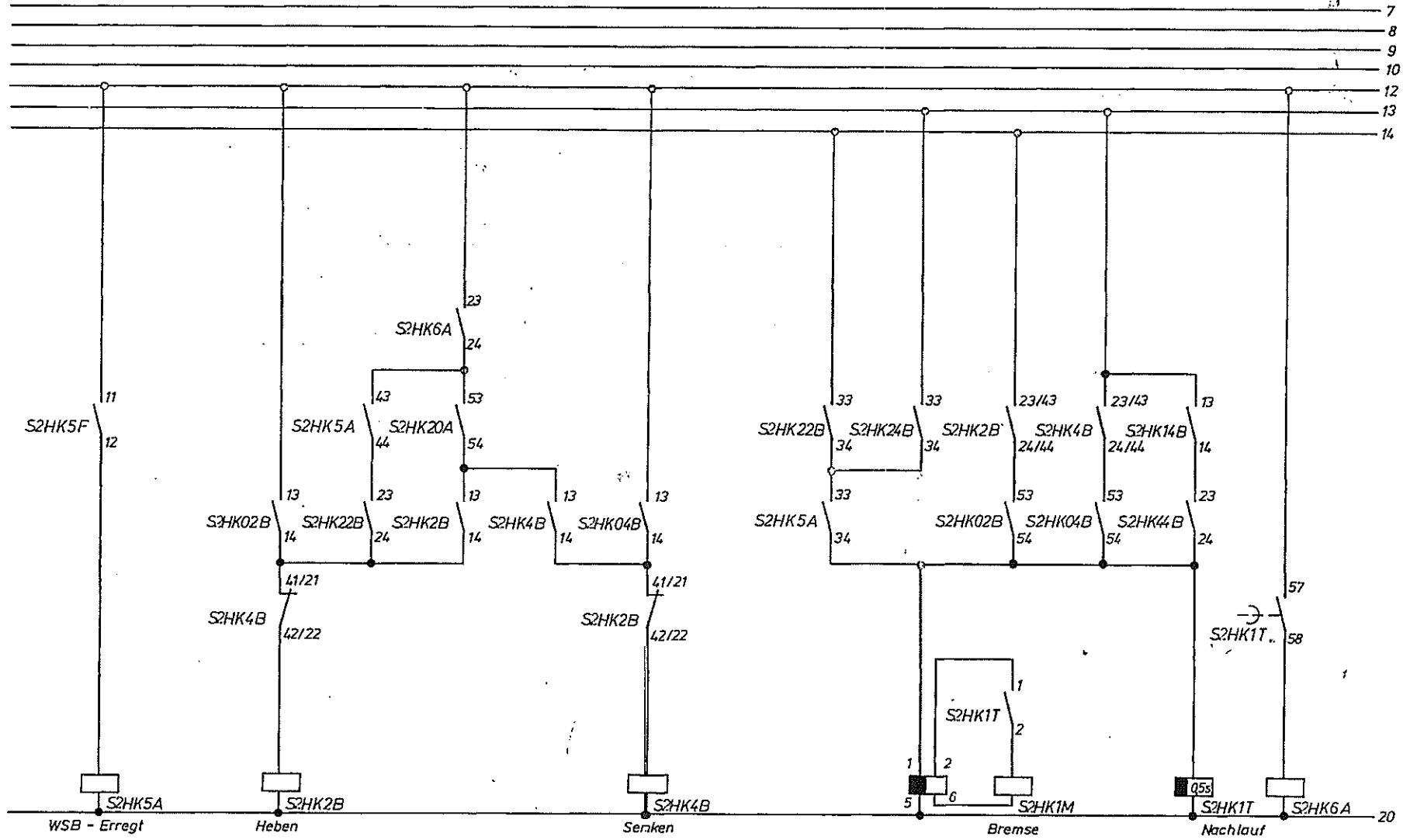

*Diese Zeichnung darf ohne unsere Genehmigung weder kopiert, noch vervielfältigt, noch Dritten zugänglich gemacht werden. Zuwiderhandlungen verpflichten zu Schadenersatz und sind bei Vorsatz strafbar. (Urhebergesetz vom 9. 9. 1965)*

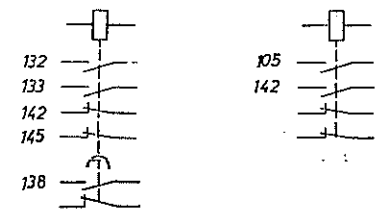
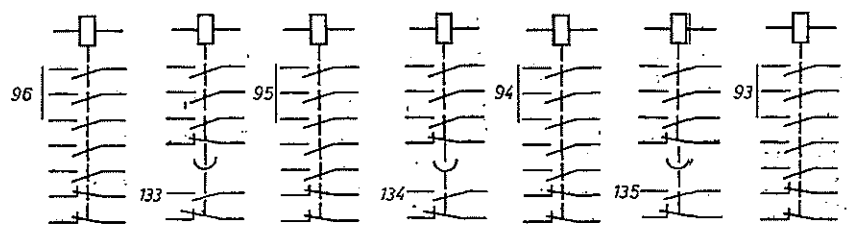
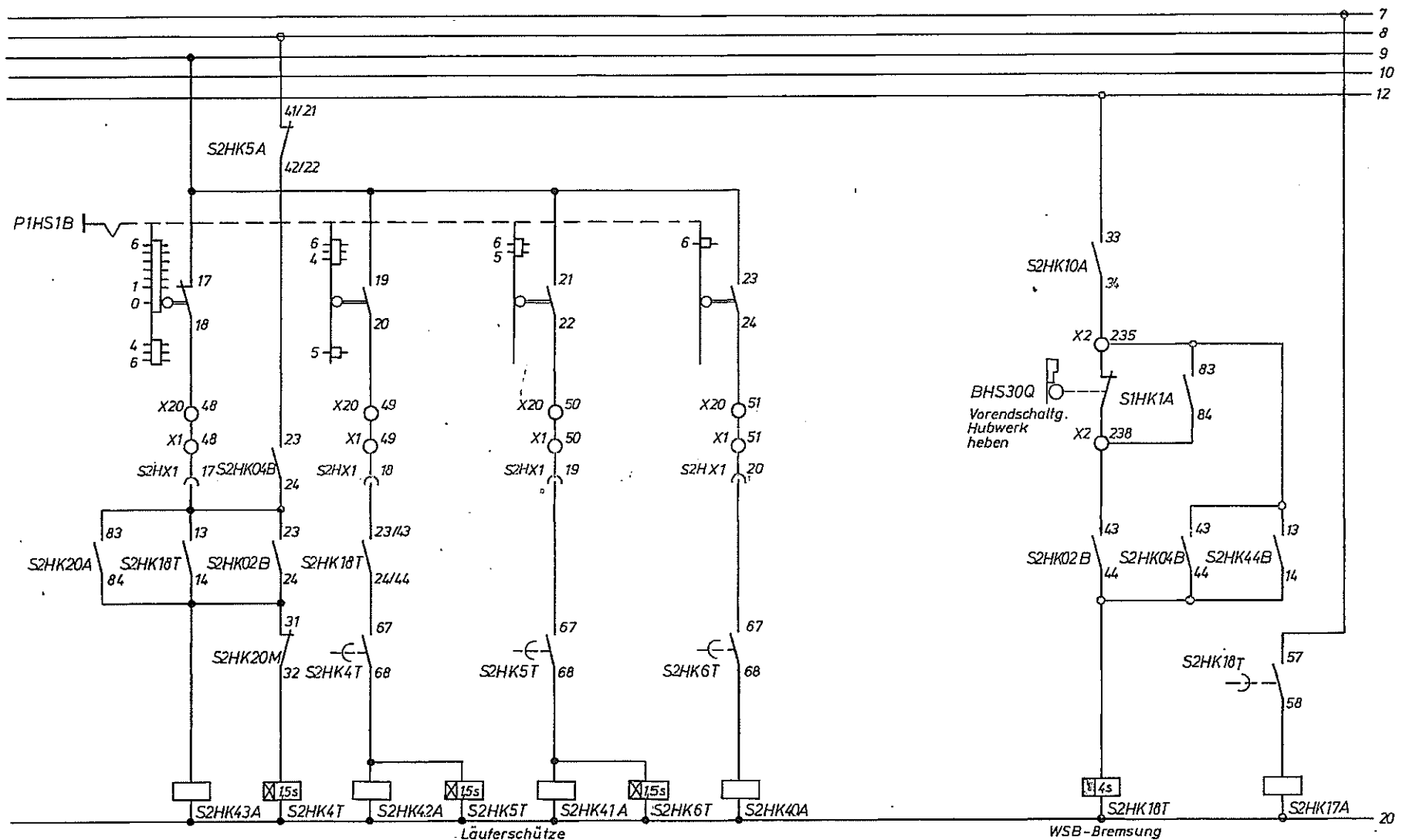

Diese Zeichnung darf ohne unsere Genehmigung weder kopiert,  
 noch vervielfältigt, nach Dritten zugänglich gemacht werden.  
 Zuwiderhandlungen verpflichten zu Schadenersatz  
 und sind bei Vorsatz strafbar. (Urhebergesetz vom 9. 9. 1965)

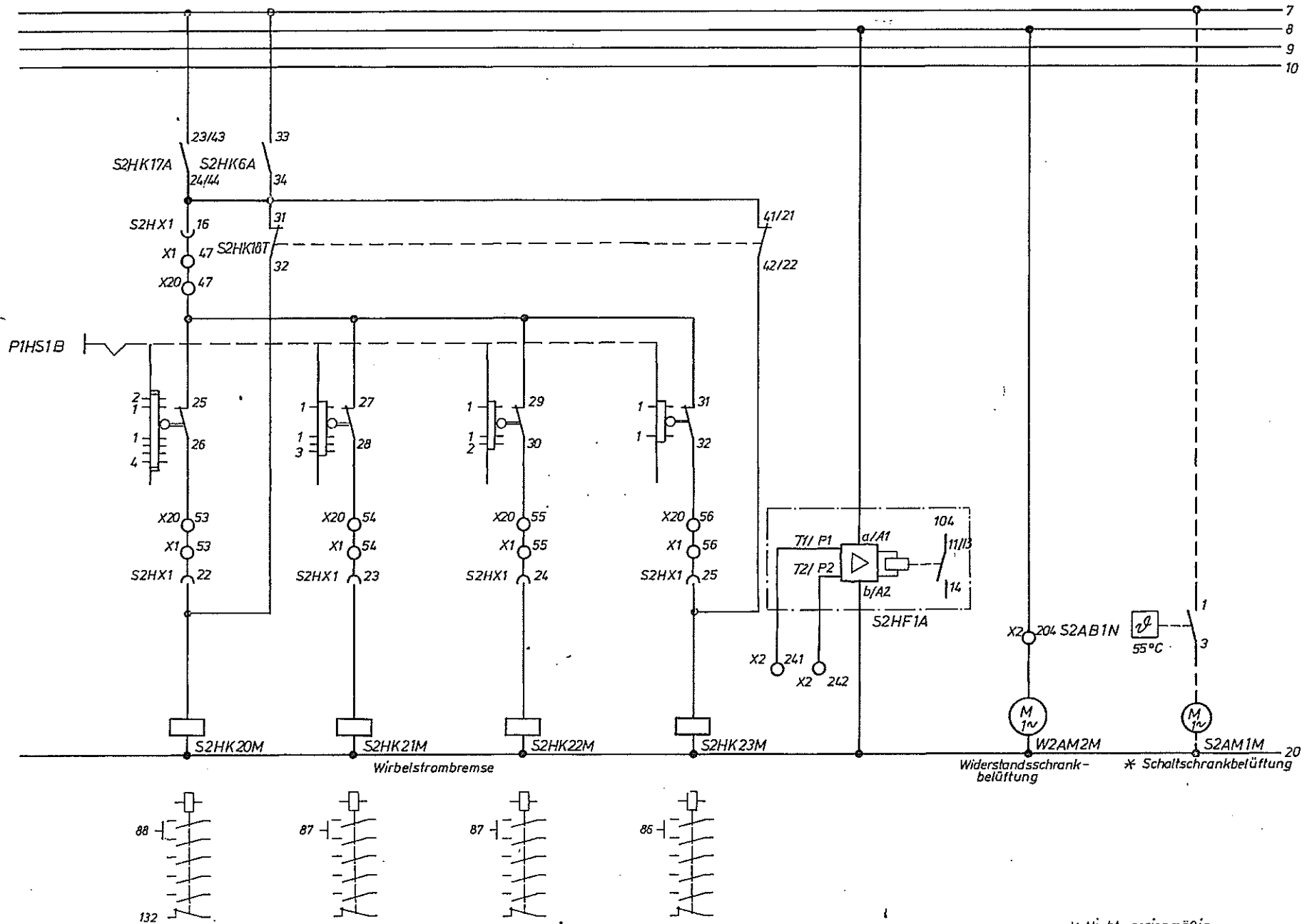

Diese Zeichnung darf ohne unsere Genehmigung weder kopiert,  
 noch vervielfältigt, noch Dritten zugänglich gemacht werden.  
 Zuwiderhandlungen verpflichten zu Schadensersatz  
 und sind bei Vorsatz strafbar. (Urhebergesetz vom 9. 9. 1965)

\* Nicht serienmäßig  
 Gruppe: Hubwerk  
 Zeich. Nr. 40 05 21017    Blatt 14 von 14